



Danskernes Historie Online

Danske Slægtsforskeres Bibliotek

Dette værk er downloadet fra Danskernes Historie Online

Danskernes Historie Online er Danmarks største digitaliseringsprojekt af litteratur inden for emner som personalhistorie, lokalhistorie og slægtsforskning. Biblioteket hører under den almennyttige forening Danske Slægtsforskere. Vi bevarer vores fælles kulturarv, digitaliserer den og stiller den til rådighed for alle interesserede.

Støt Danskernes Historie Online - Bliv sponsor

Som sponsor i biblioteket opnår du en række fordele. Læs mere om fordele og sponsorat her: <https://slaegtsbibliotek.dk/sponsorat>

Ophavsret

Biblioteket indeholder værker både med og uden ophavsret. For værker, som er omfattet af ophavsret, må PDF-filen kun benyttes til personligt brug.

Links

Slægtsforskeres Bibliotek: <https://slaegtsbibliotek.dk>

Danske Slægtsforskere: <https://slaegt.dk>

DAGLIGLIV I DANMARK

Bedre tider - bedre vilkår

1720-1790

G Y L D E N D A L S B O G K L U B



DAGLIGLIV I
DANMARK

BIND IV
1720-1790



DAGLIGLIV I DANMARK

BIND IV
1720-1790

BEDRE TIDER – BEDRE VILKÅR

Redaktion

AXEL STEENSBERG

GYLDENDALS BOGKLUB

DAGLIGLIV I DANMARK
BIND IV
1720-1790

BEDRE TIDER – BEDRE VILKAR

Udsendes i Gyldendals Bogklub efter overenskomst
med Nyt Nordisk Forlag Arnold Busck A/S

© Nyt Nordisk Forlag Arnold Busck A/S 1971

2. udgave 1982 er et fotografisk optryk

(med enkelte rettelser) efter 1. udgaven

Denne udgave må ikke gøres til genstand for offentligt udlån

Tilrettelægning, billedredaktion og -tekster: Axel Steensberg

Omslag: Johann Jacob Bruun: „Helsingør set fra sydsiden“. 1753.

(Den Kongelige Kobberstiksamling)

Foto og montage: Villadsen og Christensen, København

Bogen er sat med Monotype Baskerville

og trykt hos Nordisk Bogproduktion A.s. Haslev

Printed in Denmark 1982

ISBN 87-01-08551-4 (bind IV)

ISBN 87-01-08511-5 (kompletnr.)

Mangfoldiggørelse af indholdet af denne bog eller dele deraf
er i henhold til gældende dansk lov om ophavsret
ikke tilladt uden forudgående aftale med Nyt Nordisk Forlag
Arnold Busck.

Dette forbud omfatter enhver form for mangfoldiggørelse,
det være sig ved trykning, duplikering, fotokopiering,
båndindspilning m.m.

INDHOLD

Til orlogs, Finn Askgaard	7
Modetøj og gangklæder, Erna Lorenzen	47
Nydelse og næring, Lilli Friis	73
Byerne, Poul Strømstad	93
Torv og marked, handelsbod og købmandsgård, Ole Degn	129
Håndværkere, Finn Grandt-Nielsen	155
Bondens dagværk, Axel Steensberg	179
Landsbyen i opbrud, Grith Lerche	215
Karvesnit, kunstflid og kopisteri, Hanne Poulsen	247
Herskab og tjenerskab, Niels Oxenvad	269
Fiskerne, Alan Hjorth Rasmussen	293
Befordring, Axel Steensberg	317
Henvisninger	343

TIL ORLOGS

Den dansk-norske orlogsflåde havde afgørende betydning for tvillingerigernes forsvar, og dette gjaldt ikke mindst i det 18. århundrede. Kong Frederik 5. talte således om „vores krigsskibe og flåde, på hvilke vore rigers og landes værn og velfærd for den største del er beroende“. I modsætning til hæren kommanderedes flådens folk på dansk, ligesom også dens faste stok af hvervede folk for største-delen var nordmænd og danskere. Foruden denne stok af professionelle var der ofte et matroskorps af udskrevet mandskab, der normalt ernærede sig som søfolk, fiskere, lodser og lignende. I denne befolkningsgruppes dagligliv greb tjenesten på orlogsflåden ind på afgørende vis. Søens folk var undergivet enrollerings bestemmelser som en slags værnepligt indtil deres 50. år. Vi skal derfor i det følgende gøre rede for de vilkår, man bød dem, og så vidt det fremgår af kilderne erfare, hvordan den menige udskrevne matros levede ombord i orlogsskibe og fregatter under fredelig eksercits såvel som i kamp på liv og død.

Ikke længe efter Landmilitsets oprettelse udgik der en omfattende forordning om den såkaldte „enrollering“, der nærmere fastslog befolkningens pligter overfor søforsvaret. Hermed lagdes den første grund til det system, hvis nytte og gavnlighed i over et sekel er erkendt, skriver søkrigshistorikeren H. G. Garde. Forordningen var sukret ind med en overskrift om, at den drejede sig om *privilegier* for søfolket i Danmark, der ville lade sig enrøllere til Kongens søtjeneste på orlogsflåden. Som det vil fremgå af bestemmelserne, var alle søfolk imidlertid tvunget til frivilligt at lade sig enrøllere. Forordningen var dateret den 16. december 1704. Det hed i den, at kongen til orlogsflådens bemanning „uforbigængelig“ behøvede et stort antal dygtige og erfarne søfolk. En del af dem havde man hidtil måttet hverve på fremmede steder. Det ønskede man nu at komme bort fra, hvad der ikke var svært at forstå. Når nemlig krig stod for døren, risikerede man, at hvervningen blev forbudt på de vanlige pladser, eller at man blev indviklet i en dyr konkurrence om mandskabet med andre, ofte kapitalstærkere sømagter. Det måtte være en indlysende fordel at have sikret sig en hjemlig reserve, når skibsudrustningerne fik et omfang, der oversteg den faste stoks formåen.

Forordningen henvendte sig til kongens kære og tro undersåtter af almuen, såvel i købstæderne som på landet, såvel på øerne som langs kysterne, når blot de ernærede sig ved søfart. Disse områder benævntes „sølimiterne“. Ville folk her lade sig indskrive i rullerne, hvorved de forpligtede sig til tjeneste på orlogsflå-

Det enrollerede mandskab

den, når tidernes beskaffenhed udfordrede det, ydede kongen dem til gengæld en række privilegier, som „krafteligen af Os skal vorde håndhævet og forsvaret“. Registreringen skulle foregå på behørig vis. Indskrivningsdagen for provinsen ville ske ved en tillysning fra prædikestolene. Og selve handlingen skulle overværes af særligt udpegede søofficerer, stiftamtmanden og magistraten i købstæderne, og af amtmanden og landregimenternes officerer på landet og øerne. Fandt denne øvrighed en mand egnet, blev han enrolleret ved indførelse i protokollen af rigtig dag og datum, nummer, navn, tilnavn, fødested, bopæl, alder, befarenhed, charge og anden beskaffenhed. Når det var sket, modtog den enrollerede et gratis bevis, patent, eller certifikat, der skulle sikre ham nydelsen af alle nedennævnte privilegier og friheder. For at holde rullerne ajour, ansattes der særlige mønsterskrivere rundt om i provinserne. Hver gang de enrollerede agtede sig på en sørejse, skulle de melde sig hos skriveren, så flåden kunne vide, hvor den enrollerede befandt sig, og hvornår han ventedes hjem. Fødsler og dødsfald skulle også meddeles protokollen, da det betød noget for indkaldelsen.

Kongen lovede de enrollerede, at de ganske og aldeles ville blive forskånet for enhver form for landkrigstjeneste, hvad der af mange ansås for et betydeligt gode. Desuden blev de befriet for folke- og familie-skat, alle personlige skatter og kommunale skatter, undtagen grundskat på bopælen. Boede den enrollerede i en købstad, fik han en erstatning for konsumtionen d.v.s. portskat på varer. Den var gradueret efter den enkeltes kvalifikationer. Således fik „en søfaren tre rigsdaler, en halv søfaren to rigsdaler, og en søvant én rigsdaler“. Hertil kom, at de enrollerede fik eneret på skibsfart, idet forordningen forbød alle ikke enrollerede personer patent til søs og at udfare på noget vidtløftigt fiskeri eller andre sørejser. For at håndhæve denne sidste bestemmelse blev det pålagt enhver udgående skipper, at han fremlagde en rulle over sit mandskab. Det skulle af den fremgå, at alle hans folk var i besiddelse af behørigt certifikat. Kontrollen skulle gennemføres af distriktets søofficerer i samarbejde med de lokale toldere. En tilsvarende fremgangsmåde fulgtes ved skibets hjemkomst fra udenrigsfart, og det var da skipperens pligt nøje at gøre rede for dødsfald, desertering, bortvisning og lignende. Var forklaringen ikke tillidvækkende nok, måtte skipperen første gang bøde 10 rdl., anden gang 20 rdl. og tredje gang lide straf som mandat-overtræder.

Det var med mishag, fortsatte forordningen, at kongen havde erfaret, at en del søfolk og ungt mandkøn havde undvejet for kongelig land- og sø-tjeneste ved at begive sig ud af landet. Men af særlig mildhed og nåde meddelte han dem dog hermed pardon, hvis de ville vende hjem, påny bosætte sig her og lade sig enrollere. De ville da blive ligestillede med deres kammerater. Hvis de derimod undlod at vende hjem, ville de ved pågribning ikke blot blive straffet efter lo-

Det enrollerede mandskab



Fra tid til anden skete der forandringer i flådens uniformer. Denne uniform blev således approberet af Christian 7. den 18. maj 1792 for underofficerer ved 1. division. – Farvelagt tegning ved Nr. 50 af Admiralitetets kgl. resolutioner, Rigsarkivet.

ven, men de ville også have forbrudt deres arvedele og ejendomme i kongens riger og lande. Løb nogen af lande efter denne forordnings offentliggørelse, ville han blive anset for desertør.

Kongen tænkte også i sin faderlige omhu på søfolkens uddannelse. Det pålagdes i den anledning skipperne og redere at sørge for, at i det mindste hver 4. eller 5. mand af deres besætninger blev taget blandt endnu ikke befarne folk. Der blev samtidig gjort et lille indgreb i Grønlandsfartens hidtidige frie forhyringsret. For eftertiden skulle fartens skibe være bemanded med mindst en femtedel befarne søfolk fra sølimiterne. På den anden side behøvede de enrollerede ikke at gå på langfart. Det stod dem frit for i stedet at ernære sig „med vidtløftigt fiskeri“, som lodser eller hvad andet de fandt for godt.

Det enrollerede mandskab

Som ventelig var, sluttede forordningen med at omtale de pligter, der påhvilede de enrollerede. Når kongen havde deres tjeneste behov, og dette blev kundgjort gennem udgåede plakater, havde de straks og ufortøvet at begive sig til deres bopæl. Der skulle de forblive, mod halv gages godtgørelse, indtil de kaldtes til flåden. Så snart de var ankommet hertil, ville de straks blive taget i tjeneste på den plads, der svarede til deres dygtighed og erfaring. Lønnen ville selvfølgelig svare til placeringen. Der var adgang til rejsegodtgørelse, hvis mulighed for fri transport ikke var tilstede.

Kort efter fik enrolleringscheferne deres særlige instruks. Heri omtaltes „sølimiterne“ som områder indtil en halv mil fra kysterne og en kvart mil fra fjordene. I hovedrullen måtte kun optages duelige søfolk mellem 16 og 50 år. Ældre og yngre skulle dog opnoteres i særlige rubrikker, og fandtes de skikkede til søkrigstjenesten, måtte de nyde de enrolleredes almindelige privilegier. Om lønnen på orlogsskibene måtte enrolleringspersonalet på forespørgsel svare, at den var 4–5 rdl. for helbefarne, 2½-3 rdl. for halvbefarne om måneden. De ubefarne ville få den løn, som gaves i København for tilsvarende tjeneste. Det blev de enrollerede forbudt at tage hyre på fremmede skibe, der forlod danske farvande.

I princippet opretholdtes denne forordning om enrolleringen hele århundredet igennem, dog med én undtagelse, perioden fra 1726 til 1739. På grund af stridigheder mellem Admiralitetet, General-Commissariatet og Holmens chef var der blevet nedsat en undersøgelseskommission alt sømagten vedrørende. Den foranledigede udstedelsen af en plakat den 25. maj 1726, som ganske ophævede den hidtidige ordning. Med plakatens egne ord hed det, at man trods visse økonomiske forbedringer havde fundet, at enrolleringen „i adskillige måder skal have været ikke alene de sejlende til besværing, men endog vores kære og tro søfolk til hinder i at søge deres brød og næring, såvel inden- som uden-lands. Desuden bestod der en stadig frygt hos søfolk, der boede i områder, som var tillagt landmilitisen, de såkaldte land-lægd. De var bange for at „blive tvunget til soldater“. Derfor anså kongen fra nu af søenrolleringen „tillige med de dertil henlagte penges årlige betaling“ for aldeles ophævet.

Da ophævelsen af enrolleringen imidlertid ikke løste problemet med rekruttering af søfolk i anspændte tider, var den eneste løsning foreløbig en større udnyttelse af det faste mandskab, noget der kun lod sig gøre i fredsperioder. Så i længden efterlod ophævelsen et hul i forsvarsordningen, som burde udfyldes. Det skete ved genindførelsen af enrolleringen den 30. september 1739. Den nye forordning om søfolkets privilegier var en næsten ordret gentagelse af forordningen fra 1704. Dog blev det nu tilføjet, at man af hensyn til rullernes ajourføring hvert år skulle oplæse forordningen fra prædikestolen i alle kirkesogne, hvor der fandtes enrollerede folk. Det skulle ske på den første søndag efter nytår. Tillige

Det enrøllerede mandskab



Blandt tegninger til forandrede munderinger for mandskab ved flådens fire divisioner approberede Christian 7. den 18. maj 1792 disse to uniformer henholdsvis for en konstabel og for en matros af 1. division. – Farvelagte tegninger ved Nr. 50 af Admiralitetets kgl. resolutioner, Rigsarkivet.

bestemtes det, at lønnen skulle øges lidt, således at en befaren matros skulle modtage 5 rdl. månedlig i tjenesten, en halvbefaren $3\frac{1}{2}$ rdl. og en søvant $2\frac{1}{2}$ rdl. Derimod blev en forhøjelse af erstatningen for købstædernes konsumtionskat fra 1723 ikke genindført. Den havde ellers været ganske betragtelig: For 2.000 helbefarne på den sjællandske øgruppe 10 rdl. årlig, for 2.000 mindre-

Det enrollerede mandskab

befarne andetsteds 5 rdl. årlig og for 5.000 halvbefarne 2 rdl. årlig. Man vendte nu tilbage til henholdsvis 3, 2 og 1 rdl. årlig.

Det var som sagt utilfredshed blandt de enrollerede, der i sin tid havde fremkaldt ordningens ophævelse, så det var vel ikke at vente, at den nye ordning ville skabe større tilfredshed blandt søfolkene. De fandt stadig ordningen hæmmende for deres erhverv, ikke mindst på grund af den megen kontrol. Men dertil kom, at tjenesten på orlogsskibene var alt andet end populær, skønt krigstidens særlige besværligheder og farer efterhånden var kommet på lang afstand. Selv om uviljen mod udskrivningerne kom stærkest frem uden for det egentlige Danmark, i Slesvig og Norge, er der ingen grund til at tro, at den ikke også har været tilstede i hjemlandet. Det er typisk, at man forberedte genindførelsen i 1739 ved i juni måned at udstede en generalpardon for alle, der havde overtrådt de hidtidige bestemmelser. Men al utilfredshed til trods vedblev ordningen at fungere år efter år uden ændringer.

Endelig den 1. februar 1770, altså endnu inden Struensees reformiver gjorde sig gældende, udgik den sidste forordning om søenrolleringen i Danmark i dette århundrede. Den var i mangt og meget en gentagelse af forordningen fra 1704, som den også henviste til; men den tilstræbte at få ordningen til at fungere lettere. Det blev således bestemt, at enrolleringspersonalet skulle fordeles på en mere hensigtsmæssig måde end hidtil, så indskrivningen kunne gennemføres „med folkets desto større magelighed“. Dette var så meget rimeligere, som der nu skulle gennemføres en årlig session i hvert distrikt på bekvemmeste tid og sted. Meddelelse herom skulle oplæses i god tid fra prædikestolene. Iøvrigt skulle provster, godsejere og magistrater til stadighed gøre deres for at vedligeholde rullerne så nøjagtigt som muligt. Af samme grund var der også forbud imod, at nogen enrolleret fraflyttede de sølimiter eller det distrikt, hvorunder han sorteret, førend det var anmeldt til enrolleringscheferne, og disse havde givet ham et bevis for anmeldelsen.

De enrollerede søfolks privilegier blev udvidet en smule ved den nye forordning. I de fire vintermåneder, hvor søfarten for største delen lå stille, d.v.s. 1. december–31. marts, blev det dem tilladt at ernære sig bedst muligt ved egne hænders arbejde ved hvad slags kunst eller håndværk det end måtte være. Dette blev tilladt på trods af lavsordningens eneretsbestemmelser. Undtaget var guldsmede-, gørtler- og andet arbejde, hvori der indgik smeltning af guld eller sølv. Hertil må så føjes fremstillingen af tønder og andre fustager. For disse varer gjaldt der nemlig særlige kontrolbestemmelser, som håndværkeren skulle stå til ansvar for. Desuden måtte søfolkene spille på instrumenter ved deres kammeraters lystigheder, i købstæderne dog kun med stadsmusikantens tilladelse, hvis det drejede sig om bryllup eller barsel. De måtte også sælge bagerbrød og tappe

Det enrollerede mandskab

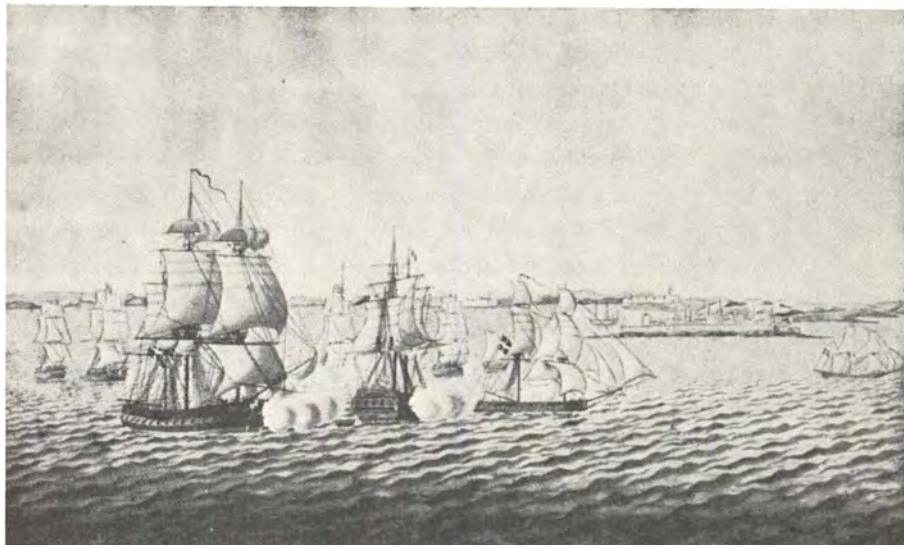

Udskrevet mandskab fra „sølimiterne“ langs Danmarks kyster kom under Napoleonskrigene undertiden i kamp, når de ombord på orlogsskibe konvojerede dele af handelsflåden. Således den 15. maj 1797, da „korsarer“ (kaperskibe) fra de såkaldte barbareskstaten i Nordafrika angreb fregatten „Nayaden“, briggen „Sarpen“ og et maltesisk skib ud for havnen i byen Tripolis. – Det nationalhistoriske museum på Frederiksborg.

bryggerøl og brændevin, og det var dem tilladt at holde marketenderi. Hvad bedre måske var, sømandshustruerne fik lov til at udøve de nævnte beskæftigelser hele året rundt og det uden at betale mere end halv skat imod, hvad en høker eller en anden af samme næring og brug betalte. Sømændene blev endelig lige-stillet med soldater på den særprægede måde, at de første gang blev forskånet for lejermålsbøder og skriftemålsstraf.

Der var også en del nye bestemmelser vedrørende søfolks tjenesteforhold til flåden. Hvis nogen ønskede anerkendelse som styrmand, måtte han overfor sessionen bevise, at han havde faret syv år som matros og i den tid gjort et par rejser i Strædet (Gibraltar), til Vestindien eller andre „lange“ farvande. Desuden skulle han være bekendt med Østersøen og Kattegat, ligesom han måtte være i besiddelse af et godt skudsmål efter en prøve, aflagt for skipperlavet. Han kunne da få sit enrolleringspatent ombyttet med et styrmandscertifikat. Derefter kunne han frit fare som styrmand, og han var da fritaget for en almindelig udskrivning blandt de enrollerede. På samme måde måtte den, der ønskede anerkendelse som skipper, først fremvise sin anerkendelse som styrmand, så han var berettiget til at få et skib eller fartøj med dæk at føre. Derefter kunne sessionen

Det enrollerede mandskab

tillade ham at tage borgerskab som skipper, og når han derefter blev istand til at fremlægge sit borgerskabsbrev, ville den meddele ham et skippercifikat. Det stod ham derefter frit for at fare som skipper.

Det var åbenbart stadig regeringens hensigt at lægge en dæmper på søfolkenes lyst til at tage hyre på udenlandske skibe. Når en enrolleret sømand ønskede en sådan forhyring, skulle han anmelde sig hos sin enrolleringsofficer, hvor han kunne få et toårigt pas mod at stille en 20 rdl.s „suffisant kaution og skriftlig revers“. Vendte han ikke hjem inden den aftalte tid, eller kunne han ikke give gyldig grund for sin udebliven, skulle kautionisten uvægerlig betale de mange rigsdalere. Den udeblevne karl ville tilmed blive anset for og straffet som meneder og rømningsmand, hvorved han ville have forbrudt sin arv og ejendom. Lavede kautionisten vrøvl med betalingen, kunne der rekvireres eksekution, hvorefter myndighederne skulle være pligtige til uden videre lov og dom at inddrive pengene inden 15 dages forløb.

Der var optaget detaljerede bestemmelser i forordningen om de enrolleredes forhold, når de blev udskrevet til tjeneste på flåden. Det var noget, der tidligere blot havde været antydnet, men nok havde virket omtrent på samme måde. Fra den dag søfolkene blev udtaget derhjemme, og til den dag de ankom til transportstedet, skulle de nyde halv gage af det, som folk med deres befarenhed normalt fik udbetalt. Fra ankomstdagen til tidspunktet for deres indskibning på et af flådens transportskibe, skulle der ydes dem kostpenge på 4 mark danske ugentlig. Under transporten skulle de nyde transportkost. Efter endt transport og indtil de blev kommanderet til skibs, skulle de modtage 3 rdl. månedlig som godtgørelse for kost og kvarter. Ombord på orlogsskibene ville de modtage den reglementerede hyre, ligeledes på månedsbasis, svarende til den plads, deres skikkethed berettigede dem til, det være sig styrmænd, bådsmand, skibmænd, mater, kvartermestre, konstabler, sejllæggere, bøssesmede, tømmermænd, bødkere o.s.v. Pudsigt nok nævnes matroser ikke, skønt de fleste dog må være endt dér. Derimod understregedes det, at dersom nogen gjorde sig så fordelagtigt bemærket, at han kunne findes værdig til at avancere til overofficers charge, da kunne han også forvente en sådan forfremmelse, „når Vi hans tjeneste i den kvalitet behøve“. Under orlogstogt var de udskrevne ligestillet med de faste folk, når et bytte skulle deles. For de udskrevnes hjemrejse gjaldt selvfølgelig samme bestemmelser som for udrejsen.

Når flådens admiral transporteredes til og fra sit skib, var chaluproerne iført en særlig uniform. Ved udlægningen fra kajen præsenterede roerne årerne, som man ser på C. V. Eckersbergs maleri af general Peymann, der tager afsked med admiral Bille efter en planlægning af Københavns forsvær 1807. Chaluproerne bærer en karakteristisk hat i hvis opkrammede skygge ses en plade med kongens kronede initial. – Frederiksborgmuseet.

Det enrollerede mandskab

Det enrollerede mandskab skulle stå i hovedrullen til deres 50-tyvende år, hvorefter de ville blive overført til ekstrarullen; de havde dog fortsat at møde på den årlige session. Det var kun i undtagelsestilfælde, at nogen kunne blive slettet af hovedrullen de første 10 år. Som grund nævnes først og fremmest et opnået borgerskab. Men Admiralitetet skulle først anerkende det, og alle modtagne



Antallet af udskrevet mandskab til flåden

konsumtionsdusører skulle tilbagebetales. Blev en mand ramt af langvarig beviselig svaghed, kunne han naturligvis også blive slettet af rullen. Den der udeblev fra den årlige session uden gyldig grund, blev idømt en bøde på 1 rdl. første gang og 2 rdl. anden gang; men tredje gang vankede der både en bøde på 4 rdl. og 14 dage på vand og brød.

Når der skulle udskrives folk til flåden, blev de taget efter deres løbenummer i hovedrullen og efter deres befarenhed. Men der toges også hensyn til deres almindelige forhold, således at man mest muligt søgte at skåne folk, der havde gårdbrug, gamle forældre eller uforsørgede børn. Herved mente man at kunne komme en ellers forståelig utilfredshed i forkøbet. Ved hver udskrivning blev det fastslået, hvilket størrelsesforhold der skulle være mellem de tre kategorier: helbefarne, halvbefarne og søvante.

Hvor mange mennesker berøres så af de nævnte bestemmelser? Dette fremgår af de udarbejdede hovedruller. Betragter vi de første fra 1705, ser en ekstrakt således ud:

Sjælland	1.393 mand
Fyn	263 „
Møn, Lolland, Falster og Langeland	529 „
Østjylland	759 „
Vestjylland	747 „
Slesvig	929 „
I alt	<hr/> 4.620 mand

Fra de norske sølimiter regnede man samtidig med en styrke på 8.264 mand. For Danmarks vedkommende kan tilføjes de omtalte ekstra- og ungdomsruller på 3.198 mand. Således nærmer man sig stærkt en dansk styrke på 8.000 mand. Og der lå en forpligtelse i enrolleringen, som inden længe blev aktuel, da krigen i august 1709 stod for døren. Der blev da af de nævnte distrikter udskrevet til tjeneste på orlogsskibene henholdsvis 1.000–1.200, 100–200, 150–200, 300–350 350–400 og 400–500, i alt 2.300–2.790 mand. Det var et ret anseligt tal, når man betænker, at det faste matroskorps ifølge betalingsreglementet fra næste år kun var på 2.335 mand. Det blev for øvrigt i 1711 øget til 2.800 mand, som det siden lå fast på krigen ud. Udskrivningerne derimod vekslede efter behov i de følgende krigsår, men de var ofte store. Samtidig øgedes afgangene på grund af strabadser, sygdom og kamphandlinger. Allerede i 1710 blev alle brugelige enrollerede indkaldt til tjeneste. Og selv om man ved, at der blev hvervet nogle tusind månedstjenere i udlandet, må man undre sig over de enrolleredes store antal. I 1710 tjente der således på flåden 10.227 matroser, som fik en samlet gage på 357.945 rdl. for

Antallet af udskrevet mandskab til flåden



Også i 1700 årene var skibene i Øresund med Kronborg og St. Olai kirke i Helsingør som baggrund et yndet motiv for kunstnere. J. F. Haberkel udførte i 1750 dette prospekt i pensel med sort og grå lavering. En dansk fregat er på vej mod Kattegat med alle sejl sat og orlogsflaget vajende over agterspejlet, mens kadrejerne i deres både sværmer om de mange fartøjer for at bistå mandskabet med adskillige slags fornødenheder. Korset i flaget har ved laveringsteknikken fået for tykke konturer. – Den kgl. kobberstiksamling.

7 måneders tjeneste. I de følgende år mattede månedstjenernes tal langsomt af, og der nåedes et minimum i 1714 på 7.958 matroser. Så steg deres tal igen noget. Det må dog i denne forbindelse ikke glemmes, at langt de fleste matroser kom fra Norge, svarende til det langt større antal enrollerede i denne del af kongens lande.

Der er ingen tvivl om, at krigen havde trukket ganske hårdt på de enrolleredes kræfter. Det kan derfor ikke undre, at Admiralitetet i de nærmeste år efter krigen undlod udskrivninger og skred til at forbedre erstatningen for købstædernes konsumtionsskat for de enrollerede. Af forordningen fra 1723 fremgik det som nævnt, at regeringen gik ud fra, at rullerne omfattede mindst 9.000 søfolk. Men det ser ikke ud til, at der fandt udskrivninger sted i årene 1718 til 1726, hvor enrolleringen som alt nævnt blev ophævet. Den første udskrivning efter den nye lov af 1739 gennemførtes i 1743. Den omfattede i alt 3.150 mand, heraf 1.190 helbefarne, 760 halvbefarne, 1.040 søvante og 160 drenge. Man havde netop samme år opstillet et bemandingsreglement for flådens skibe. Heraf fremgik det,

at flådens største skib på 90 kanoner krævede et samlet personel på 752 mand, heraf 449 matroser. Et middelstort orlogsskib på 70 kanoner kunne klare sig med 600 mand, heraf 364 matroser, medens en fregat på 30 kanoner kun krævede 195 mand, heraf 123 matroser. Til en samlet udrustning af de registrerede 40 orlogsskibe måtte der forlanges et personel på 20.941 mand, heraf 11.931 matroser. Selv om man aldrig gennemførte en samlet udrustning, viser tallene dog klart, at der ikke skulle sendes så forfærdelig mange skibe i søen, førend det faste mandskab, der i disse år var på knapt 2.500 mand, måtte forøges med udskrevne folk.

Mere anselige udskrivninger blev først fornødne, da Den store kolonikrig brød ud i 1756 samtidig med Den preussiske syvårskrig (1756–63). Under denne komplicerede krigssituation søgte Danmark under den ældre Bernstorffs ledelse med held at værne om sin neutralitet med et stort beredskab til søs. Det krævede selvfølgelig mandskab. Ved krigsudbruddet blev der udskrevet 1.450 mand, i 1757: 1.200 mand, i 1758: 1.200 mand og i 1759: 3.300 mand, hvorefter udskrivningerne blev oversprunget i 1760 og i 1761 indskrænkedes til 450 mand. Den store trussel fra russisk side i 1762 nødte regeringen til at beslutte en ekvipering på ikke mindre end 24 orlogsskibe og 10 fregatter. Man udskrev derfor alle søfolk i hovedrullerne i begge riger. Da en del af folkene allerede var sejlet bort, måtte regeringen med beklagelse konstatere, at man kun kunne stille 5.834 mand af de 14.223 enrollerede. I alt var 3.502 mand allerede i udenlandsk forhyring, og der skulle bruges 5.087 mand på vor egen handelsflåde, hvis handelen ikke skulle lide væsentlig skade. Regeringen var derfor henvist til hvervninger i udlandet, især i Hamborg. En tilsvarende aktivitet gentog sig i 1770erne og fortsatte under Det væbnede neutralitetsforbund fra 1780, nu efter reglerne fra 1770. De enrolleredes tal var noget lavere i denne sidste del af århundredet. I slutningen af 1775 blev det opgjort for Danmarks vedkommende til 2.168 helbefarne, 1.503 halvbefarne, 1.913 søvante, i alt 5.584 mand foruden 2.410 i ungdomsrullen. Udskrivningerne var tilsvarende mindre, dels fordi det faste mandskabs tal var vokset til godt 5.100 mand, og dels fordi flådens styrkemål stadig blev indskrænket, indtil det var sunket til 27 orlogsskibe og 14 fregatter i 1781. Til gengæld var der udskrivning af enrolleret mandskab så at sige hvert år fra 1770 til århundredets udgang; men mandskabskravene var også blevet øget på de nævnte skibstyper siden 1743.

Når de udskrevne folk blev kommanderet på flådens skibe, underkastedes de samtidig de gældende søkrigsartikler. I første halvdel af århundredet vil det sige de artikler, som Frederik 4. udsendte den 15. marts 1700. Ankommet til flådestationen blev søfolkene kaldt til skibs ved, at trommerne rørtes. Derefter blev der holdt en hovedmønstring ombord, og denne indledtes med, at alle nyantagne

eller udskrevne søfolk aflagde en højtidelig troskabs- og lydigheds-ed med oprakte fingre. Dermed var de forpligtet til at lyde artiklerne, som blev oplæst for dem. De blev deri omgående mindet om, at al lykke og sejr kommer fra Gud og gives dem, som frygter ham og påkalder ham alvorligt. Derfor skulle mandskabet ære og tilbede Gud i de foreskrevne former. Overtrædelser blev straffet på forskellig måde, lige fra bøde til livsstraf. Mandskabet troede da også fuldt og fast på, at overdreven banden faldt tilbage på sin mand. I 1711 var der en ugudelig arkelimester om bord på orlogsskibet *Fredericus Quartus*. Han bandede så forskrækkeligt. Men en dag, mens han gik og surrede kanonerne, da tog fanden ham bort levende, så ingen så ham mere, hvis man skal tro Trosner, der var en af Tordenskjolds samtidige. Derimod gik han tit igen, påstår vor hjemmelsmand i sin dagbog under den 6. december 1712.

Lydighed mod overmand var selvfølgelig et hovedprincip fra den laveste til den højeste grad i flåden. Men alle skulle også stå sammen som tro og ærlige kammerater, når det gjaldt, enten imod fjenden eller anden påkommende fare; i så fald havde de mandigt at hjælpe og bistå hverandre. Svigten kunne straffes på krop eller liv. Det var vigtigt, at tillidsforholdet mellem officerer og bådsfolk bevaredes. Der blev derfor lagt stor vægt på, at skibskaptajnerne overvågede, at deres officerer ikke behandlede de undergivne ubilligt, og at opståede tvistigheder blev afgjort på retfærdig vis. Og det indskræpedes officererne, at de på ingen måde måtte udnytte folkene til egen fordel, men kun anvende dem til den kongelige tjeneste.

De forskellige bestillinger ombord var ret nøje fastlagt, næsten som i moderne stillingsbeskrivelser. Kaptajnen var skibets chef og førte overkommandoen, som hans undergivne officerer skulle hjælpe ham med at gennemføre. Skipperen skulle i særdeleshed passe på selve skibet og dets løbende og stående redskaber,

I juni 1710 skrev Trosner i sin dagbog (No. 72): „2 mand af vore folk blev sat i vagten og stod for masten, fordi de havde været for længe i land“. Det kunne også ske, at en bøsseskytte kom i bøjen for samme forseelse. – Riksarkivet, Oslo.



ligesom han skulle sørge for, at det altid holdtes rent. Denne stilling var forsvundet i søkrigsartiklerne af 1752, da kaptajnernes uddannelse nu tillod dem at tage det fulde ansvar for skibenes ledelse. Styrmanden skulle tage sig af navigationen og sikre sig, at roret var i orden. Desuden skulle han kontrollere kompasset og sandglassene. Ved tvivlsspørgsmål angående kursen skulle kaptajnen lade sagen afgøre i et skibsråd. Skibsskriveren skulle føre regnskab over skibets løvsøre og proviant, ligesom mandskabsrullerne førtes på hans ansvar. Det var også ham, der holdt journalen og udførte andet skriftligt arbejde ombord. Badsværeren måtte sørge for, at hans kiste indeholdt nødvendige instrumenter og medikamenter til alle forefaldende sygdomstilfælde og skader. Tove, skøder og halse skulle passes af højbåds mænd, skibmænd og deres mater. Tømmermændene skulle lappe, kalfatre og tætholde skibet, ligesom de skulle påtage sig alle reparationer i tømmerværket. Arkelimesteren havde opsynet med krudtkammeret og kanonerne, sejlæggeren tog sig af sejlene. Kvartermestrene skulle dag og nat overvåge folkene i deres kvarter, sikre sig at de var på deres plads og arbejde, og at de fik deres retmæssige kost. Kvartermestrene havde også opsyn med skibsbåden eller chaluppen, som de tillige skulle føre, når den blev bemandet med matroser fra deres kvarter.

Såsnart folkene kom ombord på et af flådens skibe, og endnu inden sejlene blev sat, skulle kaptajnen fordele dem i tre dele eller kvarterer. De skulle være lige talstærke, og deres opgaver bestod i „at regere sejlene og stykkerne (kanonerne)“. Desuden påhvilede der kvartererne almindelig vagttjeneste. Det vil med andre ord sige, at der arbejdedes i et slags tre-holds skifte på flådens skibe i de dage. Dog må det tilføjes, at en vagt tilsøs kun var på fire timer, og at kvarterernes tal i 1752 blev reduceret til to, Kongens og Dronningens kvarter. Herefter skiftede tjenesten hver fjerde time mellem de to kvarterer. Ingen sømand måtte være i tvivl om sin tjenestes indhold, plads og pligt. Desuden skulle matroserne påtage sig alt andet forefaldende arbejde, såsom losning og ladning, såvel på skibet som på kajen. Og anløb flåden eller skibet en kyst, skulle de være villige til at gå i land og udføre skansearbejde, hvis det ansås for nødvendigt til deres egen sikkerhed eller til forsvar for syge og såredes opholdssted. Bådsfolkene skulle også gøre en indsats for at opretholde deres egen sundhed. Vigtigt var det her, at de var påpasselige med at ophænge deres våde klæder ved første tørvej. Og naturligvis måtte ingen lade deres vand indenskibs, eller noget skibsredskab, kanon eller andet med nogen urenlighed besudle. Friske såvel som syge skulle forrette deres nødtørft på det dertil anviste sted, normalt i galionen.

Der var altid pladsmangel ombord på flådens skibe, fordi bemanningen af kampensyn var stor. Det var derfor folkene forbudt at tage flere kister eller pakker ombord end fastsat i reglementet. Og naturligvis var det utilladeligt at

Den 26.–27. juni 1710 skrev Trosner i sin dagbog (No. 77): „Torsdagen slog alle storsejl under råen og skrabet vort skib udenbords og begyndte at sætte nogen vant ... Fredagen nyskrabet vort skib og satte vor vant an“. Samtidig passerede det, at skibmanden blev sat i bøjen for at have været for længe i land, og orlogsskibet „Svanen“ holdt „hvidfanen til kranen for at kølhale“ en mand. Disciplinen var streng ombord.
– Riksarkivet, Oslo.

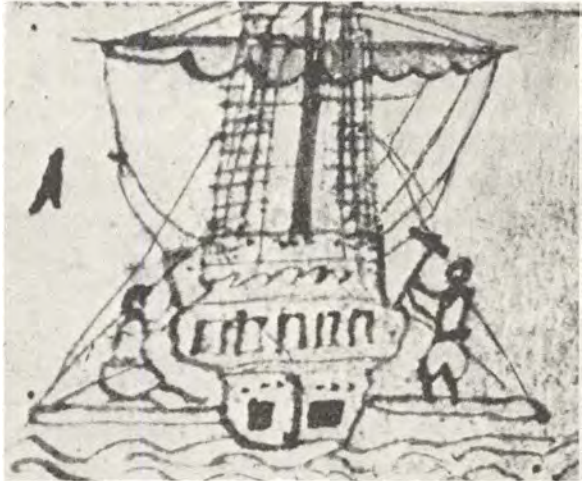

møde op med egen seng eller blot køje. Det var også forbudt at tage noget kvindedekøn ombord, når skibet lå sejlklart, det samme gjaldt i endnu højere grad „noget menneske“, det være sig gammelt eller ungt. Men lige så ivrige man var for at undgå at få uvedkommende med på farten, lige så meget anstrengte man sig for at få hele skibsrullens personel med. Der var strenge straffe for at komme for sent ombord, når trommen var rørt. Endnu værre var en agterudsejling, der straffedes med løb fra råen og tamp for masten. Egentlig udeblivelse opfattedes som desertion, „og da skal han hænge fra rånokken“, hed det. I det hele taget var et krigsskib på togt som et lukket område. Der skulle særlig tilladelse til at gå i land; og besøg på andre skibe, især fremmede, skulle for enhver pris undgås, med mindre det var beordret. Ligeså skulle man indenfor rimelige grænser holde fremmede både og folk på afstand af eget skib.

Justitsen ombord blev håndhævet på det strengeste. Det gjorde den forøvrigt også ombord på de større koffardiskibe. Straffelovsafsnittet i søkrigsartiklerne kaldes ikke med urette: Om mishandlinger, skønt det i datidens sprog naturligvis betød misgerninger. De oftest anførte straffe var dødsstraf, kølhaling, spring fra råer, tampning og anbringelse i bøjen. De blev afsagt af skibskrigsretten, der tog sig af alle lovovertrædelser ombord fra højbådsmand til matroser. Officerer, skippere og styrmænd stilledes for overkrigsretten. For skibskrigsretten præsiderede kaptajnen. Som bisiddere havde han andre højere og lavere befalingsmænd. Når dommen lød på dødsstraf, legemsdeles afhugning og kølhaling, skulle den dog godkendes af flådens admiral, førend den udførtes. Befandt skibet sig alene i rum sø, måtte kaptajnen i disse tilfælde handle efter omstændighederne.

Daglig kost

Der var dødsstraf for alle modvillige, forsætlige og onde gerninger, som det hed. Og dem var der nok af: forræderi, oprør, hårdnakket opsætsighed, mord, røveri, brandstiftelse, offentlig Gewalt, falskhed og lignende åbenbare misgerninger. Der blev ligeledes set meget strengt på tyveri. Første gang kunne det sones med bøde og bøje. Anden gang blev det kølhaling i stedet for bøjen. Men tredje gang måtte det ende med straf på livet. Det samme gjaldt for den, der ikke ville lade gammelt had eller trætte fare. Drab på en kammerat gengældtes med døden. Skete det ombord, blev drabsmanden bundet til den døde, ryg mod ryg, hvorefter de kastedes overbord. Fandt drabet sted på land, slap morderen med at lide døden ved sværdet. Sammenrotninger eller blot hemmeligholdt kendskab dertil ansås for en forbrydelse til dødsdom; det samme gjorde anstiftelse af stor tumult. Den, der fordristede sig til i skibsfolkernes forsamling, eller når man skulle stå til søs, at råbe på penge eller begære sin afregning, måtte lide døden. For han kunne ikke være uvidende om, at han burde henvende sig med tilbørlig respekt til søetatens repræsentant og overfor ham tilkendegive sin nød og trang. Den, der gik ind i krudtkammeret med brændende lunte, måtte lide døden. Endelig var det jo klart, at ethvert forsøg på at hindre rettens udøvelse måtte stå til samme hårde straf. For slet ikke at tale om svingagtighed under vagten, buldren og larmen, der hindrede kommandoføringen, overløb til fjenden og lignende fejhed. Det samme gjaldt naturligt nok også salg af våben, krudt og kugler.

Kølhaling var en meget hård straf, som det fremgår af tidligere beskrivelse deraf. Den nævnes i artiklerne forholdsvis sjældent i sammenligning med dødsstraffen. Men det var nu ikke blot gentaget tyveri, der kunne føre hertil. Hvis nogen sårede sin kammerat eller ligemand, stod han til kølhaling. Og understod nogen sig i at forlade sin vagt, før afløsningen var nået frem, eller han blev fundet sovende på sin post, skulle han kølhales tre gange og siden stå ved masten. Hvis nogen uvedkommende tillod sig at affyre en kanon, pille ved dens stilling, eller indgå i krudtkammeret, ja så måtte også han tre gange under kølen. Hvor farlig straffen var, ses af Trosners fortælling den 22. juni 1711. En tyv og slagsbror havde fået tre gange under kølen. Men da han sidste gang blev halet under, slog han hovedet så hårdt imod kølen, at han døde deraf. De fleste mindre forseelser blev straffet med tamp ved masten eller hensætning i bøjen, ofte på vand og brød i otte dage. Det var hårdt, men som oftest ufarligt.

Der synes altid at have været store problemer forbundet med kosten ombord på flådens skibe. Et særligt afsnit i søkrigsartiklerne tog sig af dem. Der blev henvist til den gældende spisetakst, som angav antallet af måltider og variation og mængde af kosten. Enhver måtte lade sig nøje dermed, hvis han ville undgå smalkosten på vand og brød i bøjen, som søkrigsartiklerne takserede en klage



Kystbefolkningen i hertugdømmet Slesvig enrolleredes i den dansk-norske flåde på linje med den kongerigske. På dette billede af Holtenau ved indløbet til Eiderkanalen skimtes til højre den holstenske kyst, hvis beboere ikke hørte til „sølimiterne“ og derfor måtte tjene i hæren, ikke i flåden. I Holtenau var der toldsted, et par kroer og et stort pakhuis ved havnen. Eiderkanalen, der i 1777–1784 blev gravet mellem Holtenau og Rendsborg, var ikke mere end o. 30 m bred i vandlinjen og på sine steder kun 2,7 m dyb, hvorfor den ikke som den senere tyske Kejser-Wilhelm kanal kunne bruges af flådens skibe. Men havnen i Holtenau kunne i nødsfald benyttes som tilflugtssted for kaperskibe og mindre orlogsfartøjer som så mange andre i kongens riger og lande. – Müllers pinakotek, bd. 20, pl. 57 a, Kgl. bibliotek.

herover til. Kommandør Evert Deichmann tog ikke lovens ord for bogstavelig, men lod sin humoristiske sans råde, da nogle folk ombord på hans skib Prins Wilhelm klagede over, at grøden var ilde kogt og tilberedt. De blev søndag den 3. juli 1712 dømt til hver at tage en huggert i hånden, hvorefter de skulle stå skildvagt over både kød og flæsk, og de skulle selv bære det op fra proviantkammeret til kabysen og lægge det i blød og koge det. Det samme skulle gælde gryn og grød, hvad der utvivlsomt har dæmpet deres kritik. Desværre oplyser Trosner, der fortæller historien, intet om, hvorlænge disse skildvagter stod udposteret.

Hver matros var tildelt sit særlige spisehold, sin bakke som det hed, og den havde han at holde sig til. Det var forbudt at gå til en anden bakke og æde deraf, ligesom det var strafværdigt at stikke kost til sig. Forsøgte nogen at tiltvinge sig kost eller drikkevarer i køkkenet, stod han til tre kølhalinge og tamp for masten. Det var kvartermestrenes opgave at sørge for, at alt gik rigtigt til under skafningen, herunder også at den tiloversblevne kost gik tilbage til køkkenet. Det var bestemt,

Daglig kost

at der skulle være tildelt hver bakke en opløber eller dreng, men det oplyses ikke, om det var fordi han skulle gå de voksne til hånde, eller fordi man regnede med, at han åd mere end de andre. Når der ringedes til skafning, skulle disse drenge efter tur træde til stormasten og læse en kort bordbøn.

Tidens almindelige sparsommelighed blev af gode grunde drevet meget vidt ombord med hensyn til mad og drikke. Forrådene var jo begrænsede. Derfor skulle fedtet og drypningen fra kødet endelig gemmes. Kunne det ikke senere bruges i supperne, var der mulighed for anden anvendelse som smøring af taljer, rundholter og lignende. Ellers brugte man bl.a. grøn sæbe til denne smøring. Ingen måtte under livsstraf kaste øl eller viktualier uudnyttet over bord. Og man kunne lige forstå sig i at smugle mad til en kammerat, der sad i bøjen. Det kostede en måneds gage, foruden 8 dage sammesteds på vand og brød. Ingen måtte sælge tobak og brændevin ombord; men det var tilladt at ryge på særligt anviste steder og bag stormasten. Brændevin uddeltes i både ordinære og ekstraordinære portioner. Klagede man uberettiget over afkortning i brændevinsrationen, risikerede man 30 tampeslag for masten, som det ifølge Trosner overgik to soldater på orlogsskibet Tre Løver den 6. juli 1711.

Når en matros blev syg, påhvilede det hans kvarter at tage sig mest muligt af ham, sidde vagt hos ham og bringe ham mad. Det blev anbefalet, at pligterne gik på omgang blandt kammeraterne efter nøje aftale. Mad og medicin skulle gives patienterne kl. 7, kl. 12 og kl. 17. Men man skulle holde et vågent øje med, at der ikke var tale om skulkesyge, som det hed. Det var skibslægens opgave at afsløre sligt. Viste sygdommen sig langvarig, påhvilede det kaptajnen at sørge for, at den syge blev sat i land og kom under mere hensigtsmæssig pleje. Afgik en matros ved døden under togtet, var det skibsskriverens opgave at gøre optegnelser over hans efterladenskaber. Det skulle ske i nærværelse af skipperen og højbådsmanden. Skriveren skulle også opbevare den dodes ting og sørge for, at de siden blev tilstillet de rette arvinger.

Kostreglementet for flådens skibe var unægtelig meget ensidigt. Man var i Admiralitetskollegiet ikke helt blinde for, at det kunne være grunden til den store sygelighed ombord. Der blev derfor i december 1710 indført en ny spisetakt, hvorefter mandskabet kun skulle have ærter en gang daglig imod tidligere to. Til gengæld fik de nu to gange grød daglig. Om det var meget bedre, er så en anden sag. Den ugentlige øration blev samtidig nedsat fra 20 potter til 17¼ pot pr. mand, da man havde den opfattelse, at det dårlige øl var sygdomsfremkaldende, næppe med urette.

Ët er imidlertid kostens ensformighed, noget andet er dens mængde. Efter taksten fra april 1736 var der beregnet følgende til hver mand pr. uge i de kongelige skibe: 1½ pd. flæsk, 3 pd. oksekød, 1⅔ pd. smør plus ⅔ lod dyppesmør,

Daglig kost

$\frac{3}{8}$ otting ($\frac{3}{64}$ skæppe) ærter, 7 pd. hårdt brød, $17\frac{1}{4}$ potte øl, $\frac{1}{80}$ potte øleddike, $\frac{3}{4}$ pd. Bergenfisk, $1\frac{1}{40}$ ottingkar ($\frac{1}{8}$ skæppe) byggryn og en pægl dansk brændevin. Disse mængder blev indtaget efter en fast kostplan:

Dag	Frokost	Middag	Aften
Søndag	Brændevin	Flæsk og ærter	Smør og grød
Mandag	Smør og brød	Smør og grød	Smør og grød
Tirsdag	Brændevin	Kød og ærter	Smør og grød
Onsdag	Smør og brød	Smør og grød	Smør og grød
Torsdag	Brændevin	Flæsk og ærter	Smør og grød
Fredag	Smør og brød	Smør og grød	Smør og grød
Lørdag	Smør og brød	Bergenfisk og ærter	Smør og grød

Til brændevinsfrokosterne fik folkene dog også brød, og til de andre frokoster vankede der øl. Endelig var der den lille variation, at ugeplanen skiftede således, at hvor der stod flæsk i den ene uge, stod der kød i den næste og omvendt. Kokken skulle sørge for, at middagen var færdig kl. 11 og aftensmaden kl. 17 eller 18.

Kostreglementet af 1736 lå utvivlsomt i underkanten af, hvad man kunne byde folk. Det hævdede i hvert fald Arni Magnusson i 1770, og han påstod samtidig, at kosten var langt rigeligere på den russiske flåde. Ikke desto mindre holdt reglementet sig så at sige uændret indtil 1794. Der blev nemlig blot indført den lille forbedring i 1752, at onsdagsmiddagen blev forøget med bergefisk. Samtidig steg ugerationen heraf fra $\frac{1}{4}$ til $\frac{3}{4}$ pd. Så repræsenterede søspisetaksten af 28. marts 1794 et anderledes fremskridt, ikke i mængde, men i variation. Der var nu brød til ethvert måltid, og øl manglede kun på frokostbordet mandag, onsdag og fredag. Til gengæld var der altid brændevin til frokosten; og hver mand fik sin daglige smørbrik. Der blev samtidig givet detaljerede regler for, hvorledes man skulle erstatte retter med andre, hvis forrådet slap op til søs. Således skulle f.eks. 1 pd. flæsk erstattes af 2 pd. oksekød, der igen kunne opvejes med $1\frac{1}{2}$ pd. lammekød eller 1 pd. fersk kød. Derimod hørte man stadig intet om indkøb af frisk frugt og grøntsager, skønt man netop på denne tid var ved at erkende, at disse næringsmidler var afgørende, når man ønskede at holde de lange farters svøbe, skørbugen, fra borde.

Det er imidlertid klart, at der under et langvarigt togt kunne opstå så stor knaphed om bord, at måltiderne måtte indskrænkes i tal. Noget sådant var forudset i søkrigsartiklerne af 1752, som til gengæld lovede, at mandskabet efter endt togt skulle få afsavnet godtgjort i penge, såkaldte sultpenge. Tidligere i år-

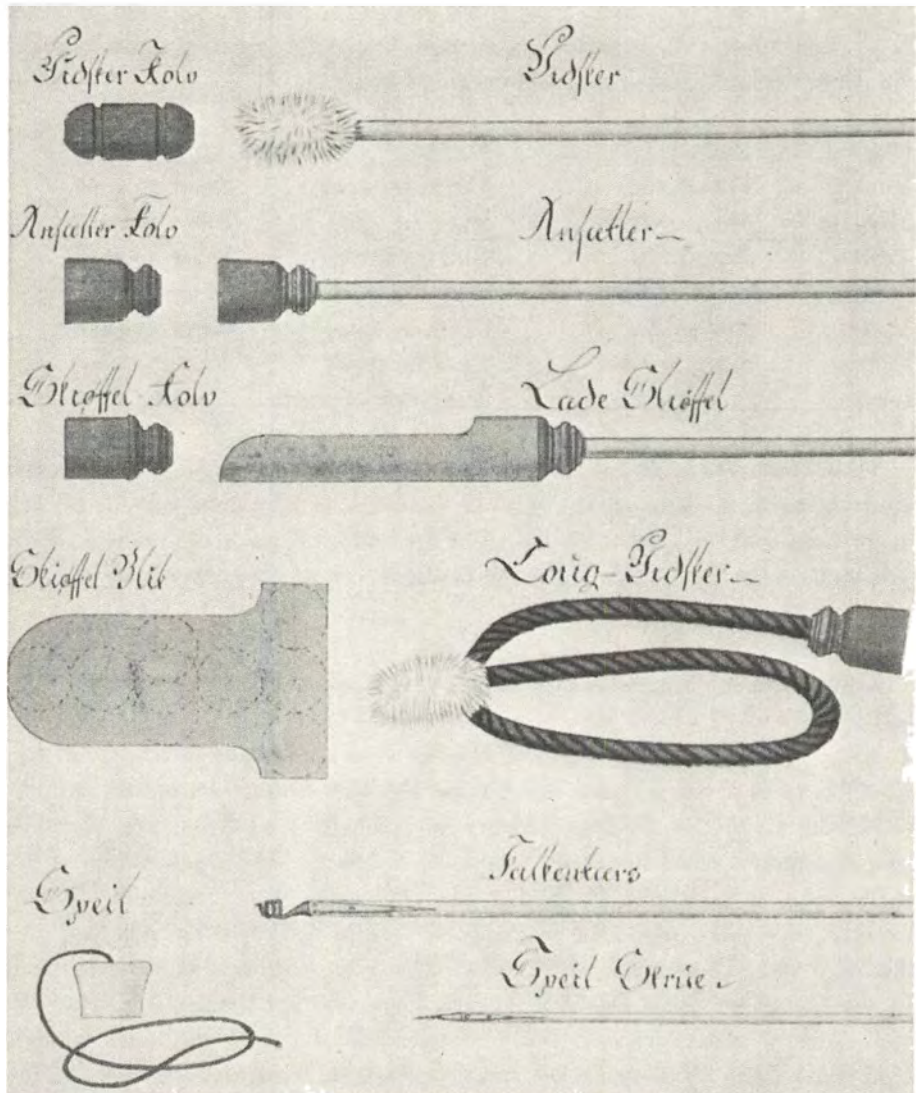

Betjeningen af en kanon på et orlogsskib var en omstændelig sag, der krævede en halv snes mand. Billedet viser de redskaber, der anvendtes ved ladningen: Øverst viskeren med sin viskerkolbe, hvormed løbet rensedes for krudtslam. Derefter ansætterer, hvormed kardusen med krudtet stødtes i bund, ladeskuffen til indføring af løst krudt og tovviskeren, der erstattede stangviskeren, når kanonen skulle lades for lukket port. Nederst ses en falkentars og en spejlskrue, hvormed kardusposen, forladningen eller rester deraf kunne udtrækkes, samt spejlet til lukning af kanonmunden, når kanonen ikke var i brug. – Tegning fra en søkadets håndskrevne lærebog, Tøjhusmuseet.

Eksercits med kanoner og musketter

hundredet praktiseredes situationen på en lidt anden måde, som det ses af en ordre til flåden den 23. juni 1712. Heri hed det, at fra den 26. juni måtte der kun skaffes på skibene to gange daglig, kl. 10 og kl. 18. Det synes især at have knebet med brød og smør. Mærkeligt nok gjorde denne ordre ikke noget synderligt indtryk på Trosner, som forøvrigt anbringer den under den 22. juni. I ordren hed det videre, at mandskabet skulle få erstatning for den øjeblikkelige nød in natura, såsnart man kom i havn. Det lagde unægtelig op til et gevaldigt ædegilde, som den øvrige del af familien også kunne få glæde af.

Når man var nødt til at være så kneben med kosten, påhvilede der til gengæld også proviantskriveren et tungt ansvar for, at rationerne i det mindste svarede til bestemmelserne. Snyderier overfor mandskabet blev taget højst unådigt op, selvom det ikke altid gik så galt som for skriveren på Sophie-Hedvig. Han blev dømt til tampning for masten, og her fik han så mange hug, at han blev ført syg i land og døde deraf. Det taltes der om på Prins Wilhelm den 18. juni 1711. Normalt fik man for slige forseelser blot nogle hug for en af kanonerne, som koksmaterne på Prins Wilhelm den 12. juni 1712.

Det var naturligvis ikke for at opæde forrådene, at folkene blev udskrevet til flåden; det var først og fremmest for at bemane skibene til effektiv kamp. Der-til var almindelig sømandskab ikke nok, som det også fremgik af søkrigsartikel 180. Heri hed det, at kaptajnerne flittigt skulle lade skibsfolkene eksercere ikke blot med takkel og tov, men også med stykker (kanoner) og håndgeværer. Mere står der ikke om den sag i Frederik 4.s artikler. Men da der et halvt århundrede senere udkom en forøget og forbedret udgave af dem under navn af Kong Frederik 5.s søkrigsartikelsbrev, dateret den 8. januar 1752, var dette vigtige punkt ikke længere forsømt. Ikke blot skulle kaptajnen nu selv sikre sig, at hans næstkommanderende udfærdigede nøjagtige skytsruller, som ved navns nævnelse redegjorde for betjeningsmandskabet ved hver eneste af skibets kanoner. Der påhvilede ham tillige et klart ansvar for eksercitsens gennemførelse, så snart lejlighed gaves, og han skulle undertiden også indøve klart skib, hvorved alle ombord indtog deres pladser, som skulle skibet i kamp. Af skytsrullemodeller fra 1785 fremgår det, at man regnede med et betjeningsmandskab på 1 kanonkommandør, 1 vicekommandør, 11 matroser og 4 soldater ved de store 36-pundige kanoner; de tilsvarende tal var 1 kommandør, 1 vicekommandør, 8 matroser og 3 soldater ved de 18-pundige. Matroserne trak således det store læs, når det endelig gik løs.

Skibsartiklerne gør i de mindste detaljer rede for skytsbetjeningen til søs. Den var langt fra så lige til, som man kunne vente på en tid, hvor man endnu udelukkende benyttede primitivt forladeskyts, d.v.s. kanoner, hvor ladning og kugle

blev indført forfra gennem munden. Men man må her tage i betragtning, at skibskanoner stod fastsurrede på dækket for ikke at løbe ved duvning. De mange tove og taljer vanskeliggjorde selvfølgelig betjeningen, og denne lettedes på ingen måde af den udprægede pladsmangel ombord. Indledningsvis blev betjeningsmandskabet fordelt på den rigtige måde omkring kanonen. Kommandøren stillede sig lige bag den; han havde et fængkrudthorn hængende i en snor over venstre skulder ned til højre hofte. Vicekommandøren stillede sig på kanonens venstre side med lunten. Tredje mand stillede sig fremme på højre side for at kunne lade. Fjerde mand stillede sig lige over for ham på venstre side af kanonen for at kunne lange ham kardus (ladning), forladninger, kugle m. m. De to næste mand i rækken skulle hente kardusen og kugler, hvor de var placeret. Det øvrige mandskab fordeltes ligeligt på begge sider således, at det kunne arbejde med bakserejskaber som kofødder og håndspager.

Stod kanonen bag en lukket kanonport, når eksercitsen begynde, skulle porten først åbnes, og kanonens surringer løsnes. Tredjemand tog spejlet (proppen) ud af kanonmunden, medens vicekommandøren tog det såkaldte platlod af. Det dækkede fængpande og fænghul, der holdtes åbent med en røding, som ligeledes fjernedes. Ved hjælp af tov og taljer blev kanonen trukket til borde, d.v.s. så langt ud som muligt med munden midt i kanonporten. Kommandøren trak så sin rømnål, som han jog ind gennem fænghullet og gennem kardusens papir i kanonens kammer. Kanoner på krigsskibe stod altid ladet. Han aftørrede bagefter rømnålen på hånden for at sikre, at den havde været nede i kardusens krudt. Derefter åbnede han fængkrudthornet med tænderne og hældte krudt på panden. Krudtet knustes med hornet, for at det kunne blusse voldsommere ved den senere antændelse. Men her i første omgang blev platloddet påny lagt over panden af vicekommandøren. Derefter blev kanonen rettet ind efter målet. Dette skete under kommandørens ledelse. Så fattede vicekommandøren lunten, blæste kort og stærkt på den for at få åben glød. Kommandøren aftog platloddet, hvorefter lunten blev sat til fængkrudtet – og skuddet gik.

Rekylvirkningen bragte kanonen til et tilbageløb; men næppe nok til at den kom helt indenbords, især da ikke, hvis skydningen foregik i læsiden. d.v.s. den side, vinden krængede skibet over mod. Kanonen måtte altså først trækkes et passende stykke ind imod kanondækkets midte. Så kunne ladningen begynde. Den indledtes med, at rødingen blev stukket i fænghullet, og panden påny dækket af platloddet. Derefter greb Tredjemand, laderen, sin visker og indstak den i kanonmunden. Herunder sad laderen ofte i den åbne kanonport, som det lange ladegrej også ræktes ud igennem. Så viskede han røret et par gange, medens kommandøren følte efter, om der var træk gennem fænghullet. Derefter ombyttede laderen sin visker med en ansætter, og forlangte en kardus af håndlangeren.

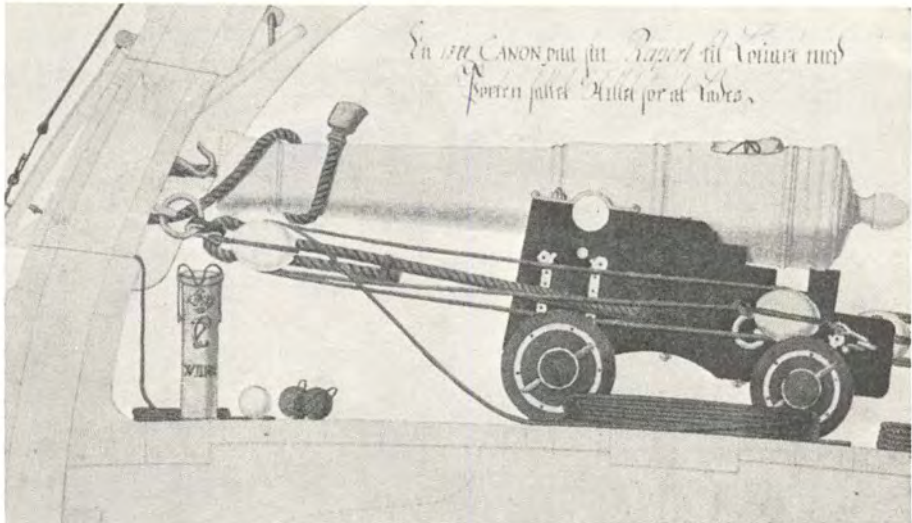

Var et orlogsskib tæt inde på fjenden, var det umuligt at lade kanonerne for åbne kanonporte, idet laderen ville være et udsat mål. Her ses en kanon på sin „rapert“ bag den lukkede port. Ladegrejet – tovisker med ansætter, kardustaske (beholder) og kugler – er parat til brug, og når kanonen er gjort skudklar, kan den ved hjælp af tovværk og taljer køres frem i den åbne port. – Illustration fra en søkadets håndskrevne lærebog, Tøjhusmuseet.

Kardusen indførtes i kanonen og stødtes i bund med ansætteren. Derefter gentoges det samme med en forladning, kuglen og en ny forladning. Derpå rettedes kanonen efter sit næste mål, hvorefter den blev trukket til borde, klar til næste skydning.

Var skibet kommet så tæt ind på sin modstander, at det kunne nås med sigtede musketskud, gik det ikke an at lade for åbne kanonporte. Laderen i porten ville være et forudsat mål. Men med lukkede porte måtte man til gengæld benytte noget andet ladegrej, der ikke behøvede at rage ud gennem portene. Så blev den såkaldte tovisker taget i brug. Den bestod af et svært tov i stedet for træskaftet; fordelen var den, at tovet kunne bøjes tilstrækkeligt til, at viskeren kunne tvinges ind trods den korte afstand fra kanonmunding til portlukke. Det kunne dog kun gøres med hjælp fra håndlangerens side. I ladeviskerens anden ende sad ansætterhovedet fastgjort, således at viskeren altså blot skulle vendes, når kardusen, forladningerne og kuglen siden skulle skubbes på plads. Svagheden ved tov-viskeren og -ansætteren var naturligvis, at det kneb med dens stivhed, ikke mindst under ansætningen. Når kampen eller eksercitsen var til ende, blev kanonen påny surret fast således, at munden kom tæt op imod bordet; men det måtte først ske, efter at kanonkommandøren havde sikret sig, at hans kanon

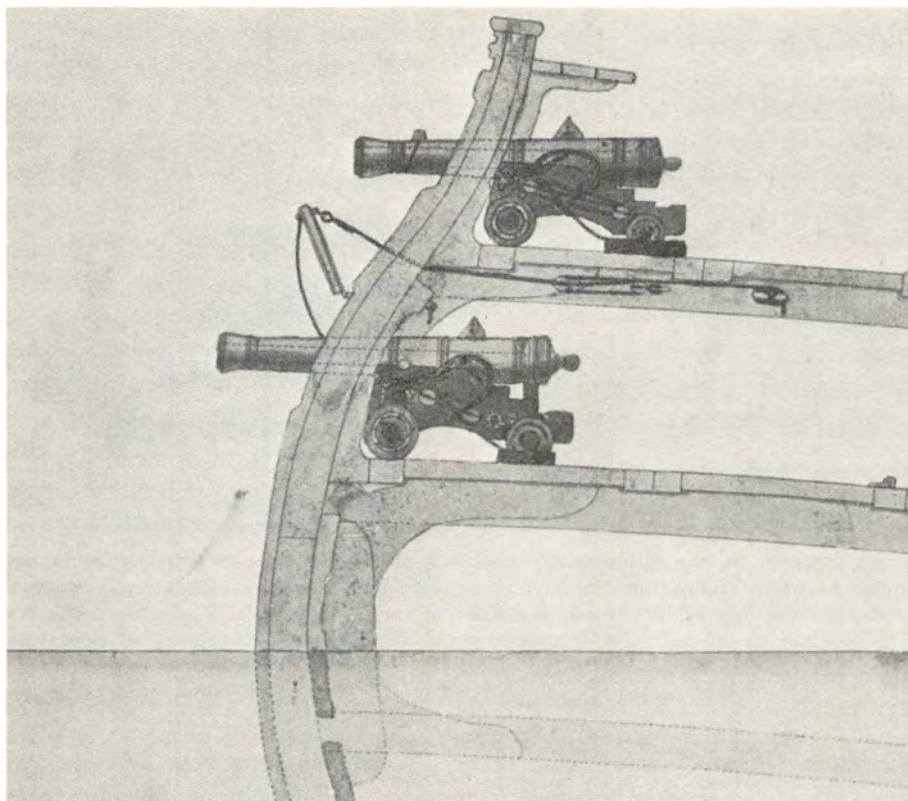

Tegningen viser, hvordan kanonerne var placeret på orlogsskibets to dæk, „trukket til borde“ med løbene i kanonportene klar til skydning. Kun for nederste dæk er der faldporte. Man ser, hvorledes skibets krængning påvirker sigtet. – Fra en søkadets håndskrevne lærebog, Tøjhusmuseet.

var forsynet med krudt, kugle og forladning. Dette sidste pointeredes stærkt i det eksercerreglement, der blev udstedt i 1771 til afløsning af det tidligere. Men det betød iøvrigt ikke nogen ændring i selve kanonbetjeningens gang.

På nærmere hold bekæmpede mandskaberne også hverandre med musketter, skønt kanonerne var langt deres vigtigste våben. Matroserne kunne derfor ikke være ganske uvidende om geværernes brug, og eksercits med „håndgeværer“ indgik da også i deres øvelsesprogram. Der var tale om flintelåsgeværer af den type, som brugtes af soldaterne på land. Geværrets antænding formidledes af et fyrtøj, der var monteret på geværet, en såkaldt flintelås, som fremkaldte en gnist på den måde, at en fjederpåvirket hane fastholdt en flintesten mellem sine kæber. Når hanen slog frem, ramte flintestenen et lodret stål, hvorved der fremkaldtes gnister. De faldt ned i en pande, hvor der var anbragt lidt fængkrudt, som straks blussede op. Gennem et fænghul nåede ilden ladningen, hvorefter skuddet gik.

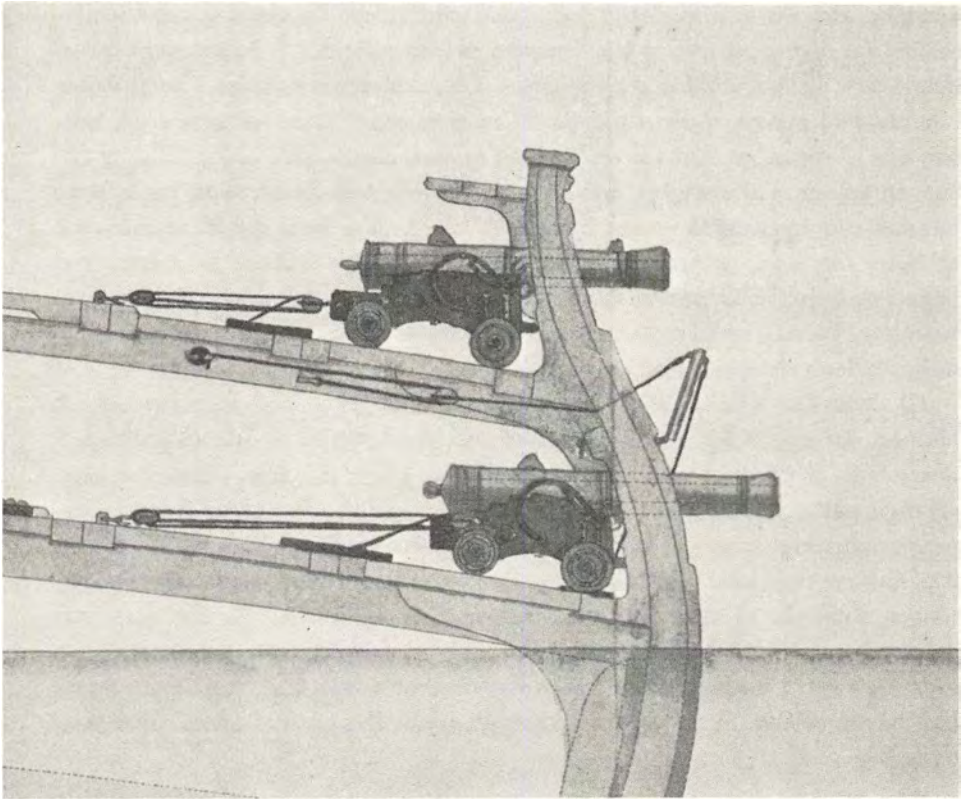

Betjeningen af et sådant våben måtte også indøves grundigt, så det kunne ske på den rigtige måde selv i kamptummel. Ellers risikerede man at gøre sig selv mere skade end fjenden.

Når en musket var afskudt, trak skytten hanen tilbage i halvspænd, hvor et aftræk var umuligt. Af sin taske udtog han en papirpatron, som indeholdt både ladning og kugle. Han åbnede patronen ved at afbide den ende af papirhylsteret, hvor kuglen ikke befandt sig. Derefter hældte han lidt krudt på panden, som han smækkede til, således at stålet kom til at stå lodret. Musketten blev vendt og kolben sat ved skyttens fod, hvorefter han hældte patronens krudt ned i løbet og proppede kugle og papir oveni. Han udtrak så sin ladestok, stødte det hele fast i løbets bund (kammer) og anbragte stokken på sin tidligere plads i en rende i forskæftet under piben. Ønskede han at skyde, trak han hanen helt tilbage (spændte den), slog muskette an mod skulderen, tog sigte og aftræk. Så gik skuddet.

Kom skibene helt op på siden af hinanden, tog man også håndgranater i an-

Klar til kamp

vendelse. Det var hule kugler af jern, fyldt med krudt. En kanal gennem kugleskallen var tilproppet med et kort brandrør, i hvis indre der lå en langsomt brændende sats, dækket udadtil af en papirtut. Granatkasteren bar sine håndgranater i en taske på maven, medens han havde en brændende lunte hængende ved venstre side i livremmen. Det var let for ham at åbne tasken med højre hånd og udtage en granat. Var det gjort, bed han papiret over brandrøret af og lagde højre tommel over røret. Med venstre hånd greb han luntten, førte den til munden for at blæse den kort og stærkt af. Han indtog så sin kastestilling med højre fod bagud og højre hånd sænket. Luntten førtes med venstre hånd ned til granatens brandrør, hvorefter håndgranaten ufortøvet skulle kastes over på modstanderens dæk, da den ville springe ret omgående.

Til dette kan tilføjes, at søkrigsartikelsbrevet af 1752 end ikke var tilfreds hermed. En artikel opfordrede skibscheferne til yderligere at øve skibsfolkene i anvendelse af pistoler, entrebiler, huggertter og piker, da disse våben var nødvendige, når man ville vove eller skulle afslå en entring. Der blev i hele øvelsesprogrammet lagt vægt på, at alt fik et virkelighedstro præg. Man måtte endelig ikke lade sig nøje med blind eksercits, når talen var om skydevåben. Geværskydningen skulle ske til skive, kanonskydningen efter tønde. Der gik derfor en god del krudt med i købet. Arkelimesteren måtte selvfølgelig føre et nøje regnskab over afgang i ammunitionen, så skibschefen altid var klar over, hvor meget han havde tilbage til en eventuel kampsituation. Regnskabet førtes oftest som ugesdler.

Der skulle naturligvis meget mere end våbenbetjening til, for at få et orlogsskib til at fungere, især da i kamp. Der kan være grund til at nævne nogle af de



I juni 1710 skrev Trosner i sin dagbog (No. 76): „Her kommer nu hver dag folk hjem af de folk, som vor konge har i Flandern, men han har ikke andet end som unge bønder for gamle udlærte folk“. Det blev også nødvendigt i flåden at stikke folk fra sølimerne ind mellem det faste mandskab. Billedet her viser fregatten „Delmenhorst“, der var kommet ind til Flekkerø i Norge med to priser på hver 36 kanoner. „Han havde sloges længe med dem og spildt mange folk, og på det sidste entrede han dem, og han mistede 100 mand (ved) den første entring, som blev ihjelslagen af springkister og af granater og med donder-bøsser. Siden gav han ingen pardon, men skød så længe lag for lag på dem, at de måtte stryge for ham og give sig tabt“. – Riksarkivet, Oslo.

Klar til kamp

opgaver, som udskevne skibsfolk havde at løse, udover det allerede nævnte. I et orlogsskib blev der afgivet matroser og drenge til at lange krudt fra begge karduskisterne op til dækkene, skandsen og bakken, ligesom de måtte hjælpe til at bringe forladninger og kugler frem til kanonerne. Det var meget magtpåliggende, at dette skete i behørig orden, således at det blev de rigtige kugler og ladninger, der nåede frem. Kanonerne havde nemlig forskellig kaliber på de forskellige dæk. Matroserne brugtes i stort tal til at arbejde med braserne (tovene) og med sejlenes regering; de hjalp med ved rattet og bemandede pumperne og sprøjterne. Det var vigtigt at fjerne indtrængende vand, især da hvis skibet havde fået træffere under vandlinien. Men ligeså vigtigt var det under kamp at fugte dæk og gange, da spildt krudt ellers let kunne forårsage brand. Det var selvfølgelig også matroserne, der muliggjorde den skiftende sejlføring, idet de stod til rådighed i stormersæt, formersæt, krydsersæt og bovsprødet. Endelig deltog de i nedbringningen af de kvæstede til hospitalslukafet på et særligt anvist sted.

Selv om man om bord på orlogsskibene bestandig øvede sig med henblik på kamp, hørte dog deltagelsen i et søslag til de sjældne begivenheder. Et togt var som regel selv i krigstid en fredelig og ret triviell historie. Således gennemførte orlogsskibet Prins Wilhelm med et mandskab på 327 mand et togt fra april til august i krigsåret 1712 med et tab af kun to døde. Den ene var en soldat, den anden en norsk tømmermand, ifølge Trosners dagbog den 11. juli og 12. august. Det samme kan man tydeligt læse ud af de mange bevarede skibsjournaler, hvori man finder optegnet alle begivenheder ombord. De er altid opført efter den vagt, hvori de fandt sted. Der var i alt 6 vagter pr. døgn: førstevagten (kl. 20–24), hundevagten (kl. 24–4), dagvagten (4–8), formiddagsvagten (kl. 8–12), eftermiddagsvagten (kl. 12–16) og platfoden (16–20). Hver vagt var igen delt i 8 glas à en halv time. Når det 8. glas i hver vagt var halvt ude, blev der slået purreglas. Det betød, at kvartermesteren skulle sørge for, at hans folk kom ud af køjerne, så de kunne være på dækket, før vagten var ude. Desuden skulle han gennemføre fuldstændig ro under vagten, således at kammeraterne ikke blev hindret i at sove. Der blev lagt megen vægt på nattero ombord. Når tapto blev slået, det var som regel andet glas i førstevagten (kl. 21), måtte ingen mere være på dækket uden vagten; alle frivagtsmænd skulle forføje sig til køjs, hvorefter alt skulle være stille og alt ubefalet lys være slukket. Kun på den måde kunne man være sikker på, at signalskud blev talt rigtigt, og at lyssignaler blev sikkert observeret.

Der kan ikke være tvivl om, at et sådant 4-timers skift i arbejdet må have været udmattende i sig selv. Bedre blev det selvfølgelig ikke af, at frivagtsfolkene ofte fik deres frihed beskåret. Det skete, når der blev slået alarm, hvad enten

Klar til kamp

det var for alvor eller øvelse. Det hændte nu ikke så hyppigt. Mere almindeligt var det, at frivagten kaldtes til eksercits med kanonerne. Det var jo indlysende, at denne del af tjenesten ikke kunne gennemføres under kvarterets almindelige tjeneste. Eksercitsen varede dog som regel ikke stort mere end en times tid. Men mest udmattende var vel nok den indskrænkning af fri- eller hvile-tiden, der forårsagedes af storm. Når der blev råbt: „Overalt“, skulle alle mand gå på dækket til arbejde, og ingen måtte lade sig finde i krumholter (mørke afsides kroge), så de villige tabte lysten til at tage fat. Efter sådan en tørn vankede der ofte ekstra-brændevin til mandskabet. Det var i det hele taget en regel, at arbejdet skulle fordeles rimeligt og ligeligt. Ifølge søkrigsartiklerne var det kvartermesterens pligt at drive folkene til alt arbejde i skibet, især de uvillige. Men han skulle „se derhen, at det går over hele mandskabet“, som det udtryktes.

Størstedelen af mandskabets tid anvendtes utvivlsomt til arbejde med sejlene. Dette kan man overbevise sig om ved at læse de mange skibsjournaler. Når man

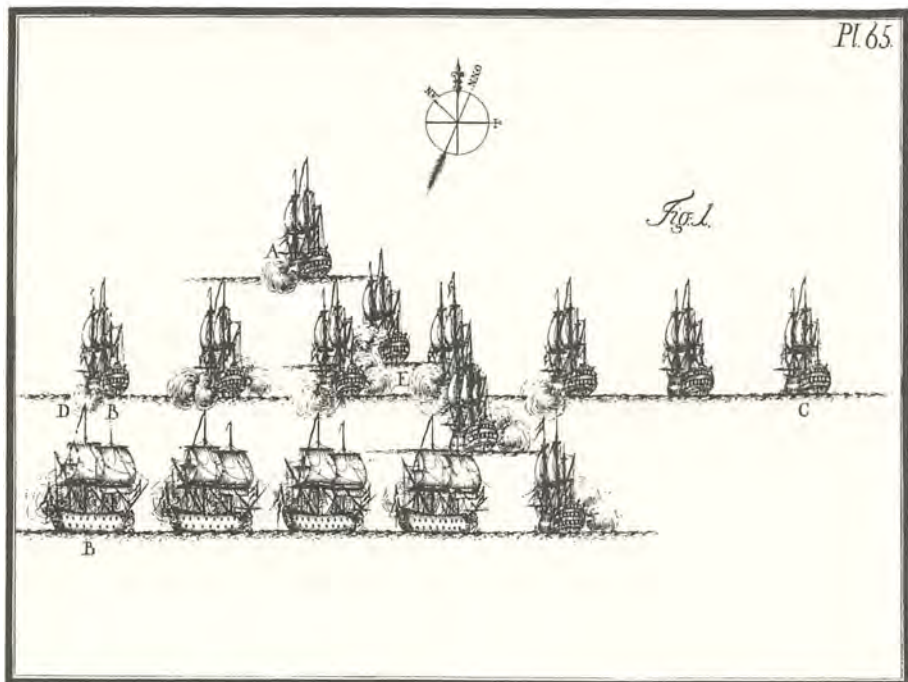

En af de dristigste, men også farligste manøvrer, som omtales i 1700 årenes søkrigs-lærebøger, er gennembrydning af fjendens linje. Denne manøvre udførte allerede Niels Juel under slaget i Køge bugt 1677, hvorved det lykkedes ham at ødelægge godt en fjerdedel af fjendens flåde. På ovenstående billede illustreres et sådant gennembrud i den danske udgave af P. Paul Hostes værk „L'Art des Armes Navales“, København 1743. – Marinens bibliotek.



Fregatten „Freya“ hørte med sine 40 kanoner og ca. 325 mands besætning til den dansk-norske flådes middelsvære skibe. Den havde gjort tjeneste ved de danske vestindiske øer og brugtes i året 1800 til konvojtjeneste. Den 25. juli blev den i Kanalen standset af fire engelske fregatter, der forlangte at visitere de konvojerede handelsskibe. „Freya“s chef, kaptajn P. G. Krabbe afslog; og da englænderne alligevel satte fartøjer i vandet, åbnede han ild mod de engelske skibe. Efter en times kamp, hvorved „Freya“s rejssning blev stærkt beskadiget, blev skibet opbragt og ført ind til Downs nær Dover, hvor det blev liggende under dansk flag, til det efter diplomatiske forhandlinger og reparation kunne genoptage rejsen med sin konvoj til Middelhavet. – Frederiksborgmuseet.

ikke får samme indtryk af Trosners trykte dagbog, hænger det naturligvis sammen med, at det vanlige arbejde ikke nævnes i en dagbog, som lægger vægt på at fastholde det særlige og dramatiske, medens skibsjournalen netop skal rapportere om den faktiske dagligdag ombord. Sejlene var tunge og besværlige at arbejde med, og mandskabet fik aldrig ro, fordi sejlføringen hele tiden skulle ændres og korrigeres, især når skibene sejlede eskadrevis. Herunder sejlede de ofte på to eller tre linier, men når man indtog slagorden (*ordre de bataille*) var det altid på én linie. Den stadige sejlkorrektion var også særdeles påkrævet i hårdt vejr. Sagen var nok den, at de store krigsskibe lå meget tungt i søen. Fregatten Freya på 40 kanoner kom ud i hårdt vejr, da den krydsede Biskajen i 1798. Det hed i journalen den 16. august, at skibet arbejdede svært i den høje sø; den 23. august havde det taget så meget vand ind, at tømmermanden forlangte størst

muligt mandskab for at pumpe det læns. Det blev ham også straks tildelt af kvartermesteren. Den næste dag hed det, at skibet slingrede svært og den 30. august stampede det svært i den høje vestlige sø. Belønningen for godt arbejde ventede dog folkene forude. Den 10. september indtog skibet en større ladning Madeira til mandskabet, efter at man var nået frem til den vinproducerende solskinsø.

Arbejdet med sejl, ræer og master var langtfra nogen ufarlig sag. Det ved Trosner meget at fortælle om. Han noterede således den 16. april 1711, at fokkeråen på orlogsskibet *Justitia* faldt ned og gik midt over samtidig med, at den slog to mand fordærvet. Den 26. maj samme år var man på hans eget skib *Prins Wilhelm* meget optaget af, at et andet orlogsskib *Louise* havde sejlet sine master overbord, hvorved tre mand var blevet revet med og druknede. Samtidig havde en nedfaldende rå slået en mand på dækket ihjel og fordærvet en anden. I sejl-skibenes tid betød det at falde overbord næsten altid døden, da skibene havde svært ved at vende og slet ikke kunne standse. Særlig uheldig synes orlogsskibet *Anna Sophia* at have været i 1710. Allerede på Københavns rhed faldt en mand overbord og druknede. Da skibet nåede Køge bugt, faldt en mand ud af chaluppen, blev borte og druknede. Endnu inden *Anna Sophia* nåede Bornholm, mistede hun sin chalup, som slæbte agterud. Og der var to mand ombord, som også blev borte, skriver Trosner. De mange uheld på dette skib gjorde et så dybt indtryk på flådens mandskab, at man endnu talte derom den 16. september 1711. Det myldrer med uheld af denne art i journalerne. Vi kan nævne endnu et eksempel fra århundredets slutning i forbindelse med fregatten *Freyas* Atlanterhavstogt. Under stormen i Biskajen rev fokken sig løs. Journalen oplyser videre, at „Morten Frederiksen, sølimit af Øster Jyllands distrikt, patent nr. 108 og 31, faldt overbord fra bagbords fokkevant; vi gjorde al mulig flid, men han var ej til at bjerge“.

Den anden fremtrædende beskæftigelse om bord havde forbindelse med skibets rengøring. Det påhvilede skibschefen at sørge for, at der blev holdt sundt skib. Det skulle ske ved regelmæssig spuling og svabring; derimod nævnes der intet om den sandskuring af dækket, som man plagede søfolkene med i koffardifarten. Tværtimod stod der i artiklerne fra 1752, at chefen ikke måtte tilstede, at dækkene blev skræbete oftere, end det var fornødent. Det må dog vist indrømmes, at forbuddet kunne tyde på, at der også i flåden var tendenser til overdrivelse. Skibschefen skulle desuden sørge for, at der blev luftet ud under dækket og i lasten så tit, som det var muligt. Og var der sygdom ombord, skulle han ufravigeligt sørge for, at sygekvarterets gulv blev rengjort mindst én gang daglig, hvorefter det skulle stænkes over med vineddike. Fandt han det fornødent, skulle han tillige lade luften udrøge med tjære, enebær o.s.v.

De anførte forskrifter synes at være blevet efterlevet til punkt og prikke. Journalerne vender stadig tilbage til udtrykkene: skrabe og gjorde rent nede på banjerne (nedre dæk), blev røget om læ, spulede og gjorde skibet rent. Alle disse udtryk er taget fra orlogsskibet Freyas journal 1798. Men forholdene var de samme i århundredets begyndelse. Ser man således på orlogsskibet Beskærmersens journal 1713, så lod man den 25. marts spule uden- og indenbords; man tog endog køjerne med. Derefter blev alle de underste porte opslåede, det underste dæk spulet og udrøget med „troldkællinger“ (røgpinde?). Den 30. marts lod kaptajnen skibet tjære udenbords. Men ikke nok med det. Den 3. april gik det løs med skrabning af begge stænger og mesanmasten, og det samme udførtes langsbord på det underste dæk. Derefter blev master og stænger smurt og den ene side af det skrabe dæk blev tjæret. Og fra den 15. til den 30. april arbejdede tømmermændene med kalfatring af alle nåderne (fugerne) på og under det øverste dæk. Frygtede man pest ombord, som på Prins Wilhelm den 1. oktober 1711, gik man særlig grundigt til værks. Da spulede skibet både ud- og indvendigt. hvorefter alle folkene måtte kaste deres hængemåtter og køjeklæder i søen og vaske dem. Endelig blev skibet røget om læ imod sygdommen med dertil forordnet røgelse. Det må have været en ordentlig omgang, skibet fik dengang, siden Trosner gør så meget snak ud af det.

Der blev også lagt stor vægt på den personlige hygiejne hos mandskabet. Det skyldtes især frygten for, at folkene ellers skulle blive ramt af sygdom. Næstkommanderende på skibet skulle ifølge søkrigsartiklerne holde flittigt opsyn med, at mandskabet holdt sig rent, således at det kunne være ved godt helbred og dygtigt til kongens tjeneste. Der blev lagt meget vægt på, at ingen lagde sig til køjs med vådt tøj, da det sikkert med rette ansås for helbredsnedbrydende. På samme måde var man meget på vagt overfor utøj. Var der nogen efterladende og uviligt i henseende til renlighed, skulle det straks indrapporteres til skibschefen.

Det er hævet over enhver tvivl, at man ombord på skibene efterlevede kravet om renlighed på det punktligste. Vasken foregik normalt i havvand, da ferskvand var en mangelvare. Hvis skibmanden forødte fersk vand under et togt, blev han straffet som for tyveri. Men lå skibet i havn, kunne man jo også sende mandskabet til vask i land. Det gjorde kaptajnen på Freya, da skibet lå ved Flekkerø i Norge den 25. juli 1798. Man må så håbe, at vaskestedet ikke har ligget for langt borte, da der ifølge journalen kun var afsat en time dertil. På langfart blev der faktisk også gennemført et eftersyn af og til. Ifølge den samme journal blev mandskabet på Freya eftersat for renlighed i den vagthavende officers nærværelse den 15. september såvelsom den 23. Det må således formodes, at folkene er gået iland på de vestindiske øer i smuk stand de første dage af oktober.

Der var naturligvis også megen almindelig vedligeholdelsestjeneste ombord på

et større orlogsskib. Det gjaldt i særdeleshed de mange tove, som der selvfølgelig var et mægtigt slid på. Det var en af højbådsmandens opgaver at føre stadig kontrol med, at tovene var i forsvarlig stand, og at de lå på den rette måde på dækket. Han skulle tillige sørge for, at der blev sat folk til at bøde på alle svagheder i reb, liner og taljer. Tovværket skulle også smøres, så man undgik unødigt slid. Der var utvivlsomt meget at gøre her. På samme måde var der ustandselig noget at foretage sig under dækket, hvor lasten skulle kontrolleres, omlægges og renholdes. Det var skibmandens særlige ansvarsområde. Også under dækket var der mange tove, f.eks. anker- og kabel-tove, som skulle være ekstra stærke. De var tilmed særlig udsatte for forurening fra mandskabets side. Det var derfor strengt forbudt, at nogen indtog sit måltid på tovrullerne. Udenskibs tove skulle renspluses morgen og aften, hvis de hang sådan, at der kunne falde urenheder på dem fra galionen, der som sagt sædvanligvis blev anvist mandskabet til latrin. Ellers skulle tovene kun fugtes, når højbådsmanden fandt anledning dertil. Dette mangesidige arbejde med taljer og tove tog sin rigelige del af firetimersvagten.

Man skal dog næppe forestille sig, at mandskabet ombord på orlogsskibene enten puklede med hårdt arbejde eller sov for at vinde friske kræfter. Der var under frivagterne tid nok til at snakke om alt muligt mellem himmel og jord. En enkelt matros, Daniel Danielsen Trosner havde endog overskud nok til at føre en dagbog igennem fire år. Han tjente i 1711 og 1712 på orlogsskibet Prins Wilhelm. Vi har haft rig lejlighed til at øse af hans oplysninger, som synes forbløffende pålidelige. At han yderligere har gennemillustreret sin bog, gør den på ingen måde ringere, skønt han slet ikke kan gøre krav på at regnes for kunstner. Trosners bog er af de meget få overleverede tekster, der virkelig indvier os i den jævne dansk-norske matros' tankegang i 1700 årene.

Tonen ombord på de danske orlogsskibe har sikkert været bedre end man almindeligvis forestiller sig. Det er jo som bekendt altid de dårlige eksempler, man hæfter sig ved og taler om. I den henseende udgør Trosner ingen undtagelse. Han gør således et stort nummer ud af de dårlige forhold på orlogsskibet Anna Sophia i 1710. Det var skipperen og kaptajnen, der bar skylden herfor. Den første var en ugudelig krop, der gav hensynsløst efter for sin uvilje imod en af søfolkene. Han tildelte altid manden det dårligste arbejde, og han ydmygede ham ved enhver lejlighed og „slog ham altid så meget“. Kaptajnen fandt dog åbenbart ingen anledning til at gribe ind, skønt det ifølge søkrigsartiklerne var hans udtrykkeligt pligt. Manden blev efterhånden drevet til desperation og kastede sig en skønne dag ud gennem en af kanonportene og dræbte derved sig selv. Idet han sprang ud, råbte han til skipperen: „Du skal få en ulykke, som er skyld her i min død“. Ifølge Trosner fik han ret. Ti samme nat så en skildvagt manden gå

Kaptajn og mandskab – klagemål, dødsfald

igen. Han gik ned ad trappen til skipperens køje og brød halsen på ham, så han døde to dage senere. Desværre mangler journal og protokol fra Anna Sophia for året 1710, så vi er ude af stand til at komme tættere ind på den historie.

Kaptajn Friis på Anna Sophia i 1710 var tilsyneladende af samme dårlige karat som skipperen. Han gik således engang i land på Bornholm og tilegnede sig ulovligt en okse, som han tog med om bord. Da ejerne fulgte efter for at gøre deres ret gældende, sænkede han oxen i havet med et af ankrene, hvorefter han lod klagerne gennemsege skibet. Da de af gode grunde ikke kunne finde noget kvæg, lod kaptajnen dem piske foran en af kanonerne, fordi de havde rettet falsk anklage imod ham og hans besætning. Det var ikke den eneste gang, han benyttede det lumpne trick. Han drev endog krybskytteri på Stevns samme sommer. Der kom imidlertid en ridefoged efter krybskytterne, og han ramte en af kaptajnenes folk med et strejfskud. Det skulle han ikke have gjort, for straks var kaptajnen og de andre over den arme foged, som de slog fordærvet og afvæbnede – hvorefter de stak af i en båd. Det er måske dog rimeligt at nævne, at stemningen ombord på Anna Sophia kan have været påvirket af, at det ramtes af svær sygdom, muligvis pest den sommer. I hvert fald døde der 160 matroser af en besætning på ialt 353 mand.

Kommandør Evert Deichmann var en ganske anden mand og utvivlsomt langt mere typisk for de danske skibschefer end kaptajnen på Anna Sophia i 1710. Da sygdommen begyndte at melde sig ombord på hans skib Tre Løver i 1711, kaldte han sit mandskab sammen den 17. juli og spurgte dem, om de kunne gå ind på admiralens forslag om, at ærtømåltiderne tirsdag og fredag blev ombyttet med brændevin. Svaret var ja. Samtidig benyttede han lejligheden til at opfordre folkene til at melde sig til entringstjeneste under et eventuelt kommende søslag. Det var frivilligt, men de interesserede ville få to måneders ekstra gage. Den samme indstilling møder vi igen den 14. august, da dele af søkrigsartiklerne blev oplæst for folkene. Såsnart det var overstået, trådte kommandøren frem og spurgte dem, om de havde noget at klage over, „hvortil de svarede nej“.

Kaptajn Rasmus Krag på orlogsskibet Beskærmeren i 1711 var af samme type som kommandør Deichmann. Han havde følelse for sit mandskab, hvad han fik lejlighed til at demonstrere hen på vinteren. Den 14. oktober blev der indført afkortet kost på flådens skibe, idet man gik ned til to daglige måltider, kl. 10 og kl. 18. Det ramte hans i forvejen svækkede besætning meget hårdt, hvorfor sygdom og dødsfald tog til. Den 12. november greb kaptajn Krag pennen og skrev til generaladmiralen om sit mandskabs tiltagende svaghed. Det led af skørbug og andre sygdomme, således at han i løbet af kort tid havde fået 38 køjeliggende syge og 31 oppegående, der var ude af stand til at arbejde. Han kunne

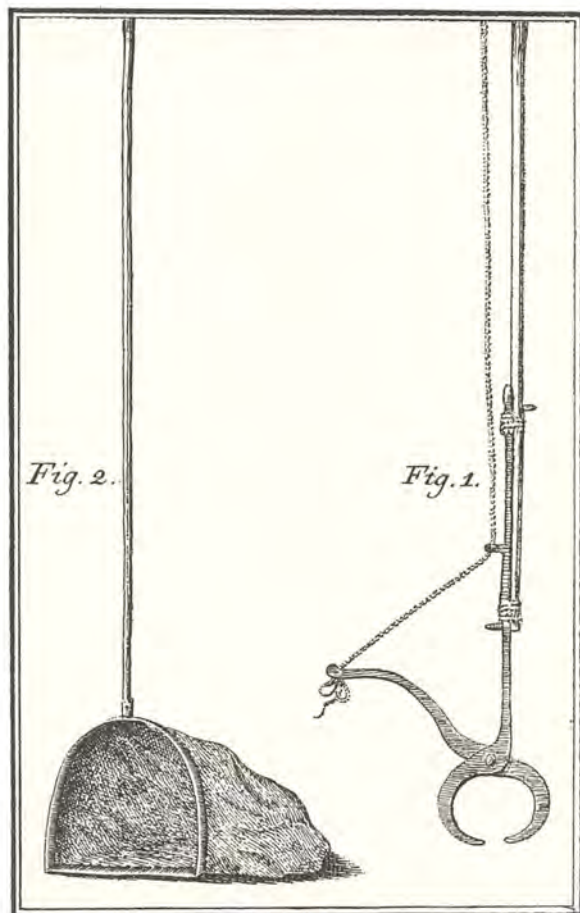

Strandede et orlogsfartøj på de hjemlige kyster og blev slået til vrag eller sank, inden man nåede at bjerger kanonerne, vidste man råd for at fiske dem op fra havbunden med denne sindrigt formede tang. Alle metalting ombord var værdifulde. Desuden kunne kornvarer og mindre genstande o.l., hvis man var heldig, skræbes op med nettet, der ses til venstre. — Stik i O. Olavius: Oeconomisk-physisk Beskrivelse over Schagens Kiøbstæd, Kbh. 1787, tavle VI.

have tilføjet, at yderligere 8 var døde. Hvis det fortsatte på den måde, klagede Krag, ville han om 8 dage være ude af stand til at hæve skibets tunge ankre. Det var absolut fornødent, sluttede kaptajnen, at mandskabet „snarest fik [en] daglig forfriskning såvel af klæder som spisning“.

Ironisk nok modtog Beskærmeren to dage senere en ordentlig portion tobak, 310 pund, men det kunne selvfølgelig ikke dæmpe sygdommen. Det kunne 10 tønder efterfølgende brændevin heller ikke. Kaptajn Krag lod sig da heller ikke spise af med det. Tolv dage senere gentog han sin klage og understregede, at mandskabets svaghed skyldtes mangel på tøj og kost. Der døde en mand i døgnnet, fortsatte han, igår endda to og i nat tre, hvilken elendighed han håbede, at den høje excellence ville interessere sig for. Helst så meget, „at de arme mennesker udi tide med klæder og forplejning måtte blive assisterede, på det at Deres Kongl.

Kaptajn og mandskab – klagemål, dødsfald

Majt.s søkrigsfolk ikke på sådan en liderlig (lidelsesfuld) og skammelig måde skal omkomme og krepere“. At ordene var alvorligt ment fra kaptajn Krags side, turde fremgå af hans afsluttende ord. Det hed nemlig her, at blev mandskabets forhold ikke forbedret, ville han bede excellencen „nådigst behage at entledige (afskedige) mig fra slig en elendig guvernement (kommando)“. Så vidt kom det dog ikke, idet man i midten af december førte de syge i land, for at de kunne forfriskes. Det var også tiltrængt, da Beskærmeren den 12. december var nået op på 28 døde, 112 liggende og 113 oppegående syge af en besætning på 438 mand. Det var især gået ud over matroserne, hvis levevilkår vel også var ringest.

Der kunne tages uortodokse metoder i anvendelse, hvis det kneb for mandskabet at enes. På orlogsskibet Dannebrog var der så stor spænding mellem de norske og de hamborgske søfolk ombord, at kaptajnen Ivar Huitfeldt anså det for gunstigt at give dem lejlighed til at afreagere. Han tog alle våben, også knive fra de to partier, og så lod han dem gå løs på hinanden med de bare næver. Det blev til et sådant slagsmål, at de nær havde slået hverandre ihjel. Tilsidst måtte officererne gå imellem med blanke huggert. Mange af hamborgerne måtte bæres ned under dækket, så de norske beholdt sejren, fastslog Trosner med slet dulgt stolthed, da han nedskrev historien den 29. juli 1712.

Det kan næppes heller nægtes, at Admiralitetet interesserede sig for mandskabets ve og vel, skønt det benyttede midler til f.eks. sygdomsbekæmpelsen, som i vore øjne må forekomme forføjede. I peståret 1711 var man vældig på vagt for at undgå, at den grasserende syge nåede ud på skibene. Admiral Peter Raben udsendte derfor den 16. juli en forordning, der skulle bevare sundheden ombord på flåden imod den truende pest. Der skulle således røges morgen og aften på skibene. Tirsdag og fredag morgen skulle folkene have en kvart pægl (1/16 liter) bitter brændevin, og på disse dage skulle der kun spises to måltider uden ærter, for at de bitre urter kunne virke bedre. Det var dette punkt, kommandør Deichmanns mandskab frivilligt gik med til. De peetsyge skulle straks med tøj og køje overføres til hospitalsskibet Carlshamn's Vapen, hvor de skulle interneres, indtil de var helt helbredte. De 4 nærmeste køjer omkring en syg skulle røges med krudt; det samme galdt ejermændenes sengetøj og gangklæder. Ingen måtte lægge sig hemmelig syg. Og døde en mand pludselig, skulle hans køjeklæder og andre ejendele øjeblikkelig kastes overbord sammen med liget. Admiralens forholdsregler synes at have opfyldt deres formål, da flåden faktisk undgik pest. Det var andre former for sygdom, der plagede mandskaberne. Oftest nævnes brystsyge, skørbug, kontrakt (kramper), stenværk, smerter i lemmerne, svindsot og legemsbeskadigelser.

De mange dødsfald gav anledning til adskillige registreringer af søfolks jordiske gods. Det var som bekendt ikke meget, det var folkene tilladt at føre med



Dengang som nu hørte det med til dagliglivet, at ulykker kunne ramme hær og flåde i fredstid. Den voldmølle, der stod nærmest Østerport i København, kom ved krudttårnsekspllosionen den 31. marts 1779 til at ligne en sveden og plukket høne, som det ses her på et billede malet af P. Cramer. Sideklædningen er borte, tømmerkonstruktionen forkullet, og møllen er kommet til at hælde på sin stub, medens omkringstående diskuterer dens forrevne, blafrende sejl og ulykkens hele omfang. – Københavns bymuseum.

sig ombord. Det ses tydeligt af protokollerne. Lad os tage et ganske almindeligt dødsbo efter f. eks. matros Jacob Nielsen Mülbach, der døde på orlogsskibet *Beskærmeren* den 1. november 1711. Han efterlod sig 2 brugte skjorter, 1 gammel kallemarkis- (kalemank, uldent sribet stof) trøje med runde stålknaver, 2 gamle klædestrøjer, 1 par gamle strømper, 1 par gamle vanter, en gammel kabuds og 1 par gamle sko. Ejendelene efter matros Peder Nielsen fra Sønder Sejerslev på samme skib var samlet i en blå pose, da han døde den 10. november. Den indeholdt 2 sribede, gamle halsklude, 2 gamle, hvide lommeværklæder, 1 lille, gammel salmebog og 1 kam med hylster, hvori der lå et brev. Bøger og breve var ellers sjældne blandt mandskabet. Det var noget andet med styrmand Anders Sørensen Tronhjem, der døde den 28. november. Foruden en betydelig fyldigere garderobe efterlod han sig en lommebog: „De bedendes åndelige Kæde“, endnu en bog: „Søspejl“, foruden forskellige lommebøger med breve og en gradbog. Hertil kom hans professionelle udstyr, en kvadrant, en gradstok og tre gamle kortbøger. Det var nu ikke blot de vellønnede styr mænd, der efterlod

sig grej fra professionen. Tømmermand Jens Eriksen Biel, der døde en lille uge før styrmanden, efterlod sig en del værktøj som økser, save, knive, hamre og høvle. Og minsandten om der ikke også var en bog med navnet „Tidsfordriv“.

Derimod høres ejendommeligt nok aldrig noget om efterladte penge i sømændenes dødsboer, hvad der må hænge sammen med, at hyren blev bogført hos regnskabsføreren og først kom til udbetaling efter endt togt. Det var en ganske praktisk ordning, fordi det på en effektiv måde neddæmpede pengetyverier. På den anden side nødvendiggjorde det et ret stort bogholderi, da indkøb af småforbrødenheder måtte gå over regnskabsføreren, som afkortede beløbet på den enkeltes konto. Når admiralitetet hen på året søgte at skaffe skibsfolkene erstatning for opslidte klæder, blev priserne altid bekendtgjort samtidig, og de knappe forsyninger blev først tilbudt de skibsfolk, „som højst trænger“. En klædestrøje og et par bukser kostede tilsammen godt 3 rdl., en skjorte godt 3 mark og en nat-hue 8 skill. Et pund tobak kostede $\frac{1}{3}$ af en skjorte.

Datidens straffe for misgerninger var i vore øjne meget strenge, men retsplejen ombord på orlogsskibene synes gennemgående at have været sober og rimelig, selv udfra en moderne betragtning. Der var mest uro ombord, når der var land i sigte. Så steg tyveriernes tal, og lysten til at stikke af øgedes. Sådan gik det i hvert fald ombord på fregatten Freya, da den passerede Norge på vej mod de vestindiske øer i 1798. Den 26. juli blev matros Svend Jensen udtaget af bøjen og afstraffet med 50 slag tamp „for begået tyveri“, hvorefter han blev sat i bøjen igen. Han slap dog fri den næste dag. Til gengæld blev Ole Jensen umiddelbart efter indsat i stedet for, fordi han havde „absenteret sig fra fartøjet“. Dagen efter fik han 27 slag af tampen. Det bør vel tilføjes, at de begge slap billigere fra deres lovovertrædelser end søkrigsartiklerne bestemte.

Tampning var en hård straf. Men alligevel var de nævnte søfolk heldige, fordi der i 1793 var indført en reform, som skulle sikre imod varig skade af straffen. Den 27. marts blev det fastsat ved en forordning, at tampning fra nu af blot måtte gennemføres med tov af $1\frac{1}{4}$ tommes tykkelse. Under tampningen måtte den skyldige kun være iført en skjorte og en tynd trøje. Han skulle under afstraffelsen være spændt til en pæl, der var omgivet med en udstoppet sæk i karlens højde.. Armene skulle lægges vandret om sækken, og han skulle yderligere spændes fast ind til den med en bred rem om hofterne. Slagene skulle anbringes på midten af ryggen og skulderbladene, men ikke på siderne eller det tyndeste af lænderne. Slagene skulle gives langsomt og med temmelig store intervaller, „hvorefter de nemlig bliver mere følelige og mindre skadelige“. Afstraffelsen skulle altid udføres ved masten, således at ingen herefter måtte tamps for kanonen. Som man ser, var det ikke på grund af blødsødenhed, at man havde

gennemført reformen, tvært imod. Men den var dog et måske lidt særpræget udtryk for omsorg for mandskabet.

Et er imidlertid straffene, noget helt andet er retshandlingen og domsafsigelsen, da kun en betryggende retspleje kan opretholde forestillingen om et rets-samfund. Da hukkerten Justitia lå oppe ved Hals, var der fire lystige matroser, som drev alvorlig gæk med landkrabberne natten mellem den 15. og 16. februar 1714. De stod under løjtnant Isak Thommesens kommando; men det kom dog hurtigt frem, at de var gået i land uden forlov. De trængte ind i Else Clemensdatters hus, hvor de lavede et værre postyr. Peder Marcussen Stud var ifølge jomfru Elses anklage den værste. Medens de tre andre lod som om de var i indbyrdes klammeri, slog Peder Stud lampen ned med sin hat, så den fløj ud gennem et vindue. Derefter slog han 4 andre ruder itu og tog et sølvbæger til 7 rdl. Men ikke nok med det. Han stjal også en messinglysestage og et stort krystalglas. Endelig truede han med først at ville gå, når han havde set Elses gamle moder flyde i sit blod. Det er ikke så sært, at Else i sin klage til Hals' kommandant skrev, at blev slig fremfærd ikke straffet, da tør jeg aldrig lukke døren op for noget menneske. De lystige svendes synderegister udvidedes de følgende dage, da gård-ejer Ulsø på Voldgården og fire andre bønder indsendte klager over dem. Bønderne var den samme nat blevet truet med al landsens ulykker, hvis de ikke ville give matroserne kørelighed til Ålborg. Indkommet til staden var de gået på drikkehus, hvorefter de havde yppet klammeri med folk på gaden og tilsidst endog var gået i lag med bysvendene. De nåede også at skære en svensk krigs-fange i hånden. Det har været en mægtig sviretur.

De fire matrosers opvågningen blev brat. Der blev gennemført en retssag imod dem på hukkerten Justitia allerede den 23. februar. Tilstede var kaptajn løjtnant Chr. F. Moring (skibschef), løjtnant I. Thommesen, skipper Jokum Jokumsen, styrmand Jonas Jansen og Jesper Pedersen. Klagerne var også repræsenteret af et par mand. Matroserne blev kaldt ind til forhør, én efter én. Først Peder Stud, som dog ikke ville indrømme de omtalte tyverier. De var nemlig begået af hans kammerat Peder Christensen, hvad denne også indrømmede. Han havde solgt sølvbægeret i Ålborg for 17 mark danske, medens en anden af deltagerne havde solgt messingstagen for 2 mark danske. De tre havde delt pengene uden Peder Stud's vidende. Siden blev matroserne stillet for retten i Ålborg, hvor de ligeledes erkendte deres skyld. Hvad denne ialt blev takseret til, ved vi desværre ikke, men at retssagen er blevet gennemført efter gældende regler er tydeligt nok.

Det samme gjaldt også den meget alvorlige sag, der blev rejst imod matros Johan Torn på orlogsskibet Prins Wilhelm i 1711. Om natten den 16. april kl. 11 havde nogle af vagten opdaget åben ild ved sejlkojen. De var løbet til og havde spurgt, hvad det var for en ild. Johan Torn havde da stukke hovedet op af

Misgerning og straf

lugen og bedt dem tie stille. Men de havde straks undersøgt sagen og fundet et fyrtøj („en tønder-dåse“) med ild i ikke langt fra skottet til krudtkammeret. Ifølge Frederik 4.s søkrigsartikler § 145 stod han dermed til straf på livet, hvorfor skibets chef kaptajn Hagedorn indberettede sagen til viceadmiralen Peter Raben. Sagen ansås for så alvorlig, at der blev nedsat en særlig undersøgelsesdomstol, bestående af kaptajn Peter Roch og to løjtnanter fra admiralskibet Wenden. Alle vidnesbyrd i sagen skulle afgives under ed, og resultatet skulle overgives skriftligt til admiralen.

Forhøret fandt sted på admiralskibet den 28. maj 1711. Det indledtes med, at vidnerne til optrinnet blev indkaldt ét efter ét. Der var tale om konstabelmaterne Jørris Andersen, Steffen Pedersen, Matthias Mathiasen Øster og en tilkaldt overskriver Jens Holmand. Alle måtte indlede deres vidnesbyrd med at aflægge „korporlig éd“ med oprakte fingre. De kunne da samstemmende fortælle om den ild, de havde set. Arrestanten havde forsøgt at få dem til at tie stille, idet han to gange på tysk havde sagt „sweig still, sweig still“. De havde dog undersøgt sagen og nær krudtkammeret fundet et brændende fyrtøj og arrestantens hat. De havde dog ikke turdet vække de sovende „over-officerer“, hvorfor de var gået til overskriveren, som derefter tog affære med en lygte i hånden. Matrosen søgte over for omgivelserne at forklare sin tilstedeværelse med, at han havde ledt efter 8 skilling, som han havde tabt. Den kunne han dog ikke klare frisag på og blev arresteret.

Derefter kom turen til arrestanten Johan Torn (også kaldet John Tors og Jon Torp). I sin knibe blev han mere meddelsom og oplyste, at han ikke havde været alene, men at korporalen Johan Trippelmand havde været sammen med ham. Vidneudsagn fra Jørris Andersen, Daniel Ordfort og Thomas Botter syntes at bekræfte dette. Det samme gjorde den kendsgerning, at fyrtøjet faktisk var Trippelmands. Stillet overfor disse kendsgerninger opgav Trippelmand sin tidligere benægtelse. Hermed lå sagen fuldt opklaret, hvad deltagerne angik. Men det blev ikke nævnt med et ord, hvorfor de to mænd havde opholdt sig under lugen. At der var tale om smugrygning må dog anses for givet.

De to arresterede blev derefter ført tilbage til deres skib Prins Wilhelm, hvor den egentlige krigsret skulle sættes. Den kom til at bestå af skibschefen, kaptaju velædle Seneca Christophersen Hagedorn, kaptajnløjtnant Redern, løjtnanterne Frants Corfitz Ahrenfeldt, Hans Brandt og Olle Bjørnsen, skipper Hans Larsen og højbådsmand Amund Olsen. Søfiskalens fuldmægtig oplæste anklageskriftet, der kaldte de to arrestanters optræden mistænkelig og farlig, hvorfor de burde lide straf efter artikel 145; d.v.s. dødsstraf. De to mænd blev ført ind og adspurgt, om de kunne fremføre formildende omstændigheder i deres sag. Det kunne de ikke, hvorfor de blot ville bede om en nådig dom, thi de kunne ved

Misgerning og straf

deres salige éd bekræfte, at de ikke havde tænkt på at gøre nogen skade eller ulykke med det omtalte fyrtoj.

Dommen faldt den 11. juni. Den blev ens for begge de anklagede, da de havde været lige gode om forseelsen. Men de slap med at blive dømt efter artikel 146, hvor der kun tales om skødesløs omgang med ild ved nattetid. De beholdt således livet, men de undgik ikke at springe 3 gange fra råen og modtage 50 slag for masten. Dommen blev bekræftet af generaladmiral Ulrich Christian Gyldenløve den 18. juni. Og den blev udført for den ene arrestants vedkommende fire dage senere, om man skal tro Trosner. Der vajede i dagens anledning rødt flag fra kampagnen, og der blev affyret et kanonskud. Hvornår den anden led sin straf, vides ikke. Men at de to anklagede havde fået en rimelig behandling, kan vist vanskeligt benægtes.

Den danske flåde fik ikke lov til længe at fortsætte sit støtte og velordnede liv fra det 18. århundrede. I 1801 blev personellet sat på sin hidtil hårdeste prøve, dengang det forsvarede hovedstaden på blokskibene i Sundet. Endnu smerteligere var dog begivenhederne i 1807, da alle de stolte skibe gik tabt uden overhovedet at have været i kamp. Den store dansk-norske flåde genopstod aldrig. Men minderne levede videre, og mange af traditionerne med dem under eftertidens mere beskedne forhold. Den danske flåde har stadig sit særpræg, skabt af fortiden, ikke mindst af det 18. århundredes gode tradition.

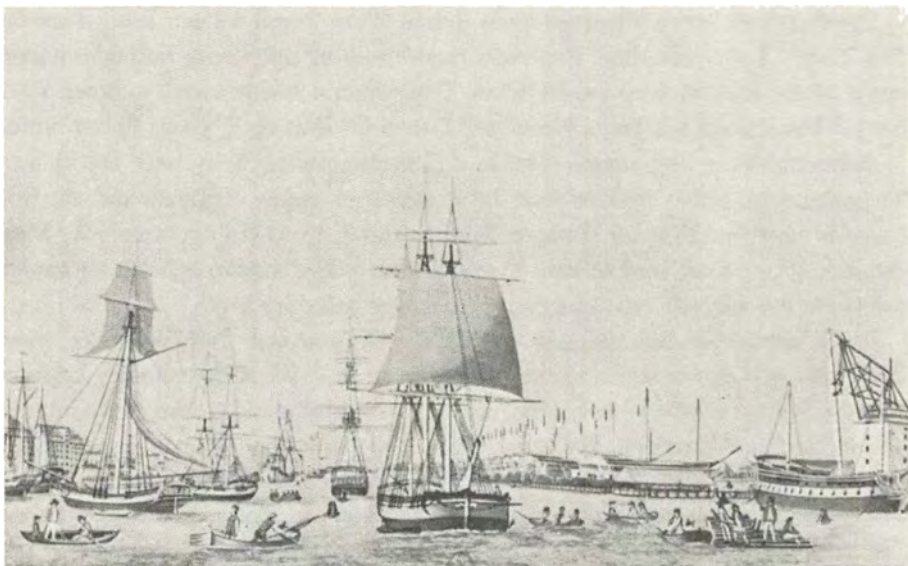

På denne gouache af en ukendt kunstner ses i baggrunden flådens leje med aftaklede orlogsskibe. – Handels- og Søfartsmuseet.

MODETØJ OG GANGKLÆDER

Betragter man malede portrætter af herrer og damer fra det 18. århundrede, imponeres man måske af deres raffinerede og elegante franskpåvirkede klæder, deres ædle holdning og fornemme miner. Sådan yndede datidens adelige og velstående borgerlige personer at fremtræde ved officielle lejligheder og i selskabeligt skrud. Man gav sig ud for nådigherrer og nådigfruer alle tilhobe, skønt en og anden til daglig sad bag en pult i et regeringskontor eller tøfede rundt i slåbrok i sin købmandsgård. Kontrafejeren gjorde det ud for en senere tids fotograf, men kun få havde dengang midler til at lade sig afbilde af en dygtig portrætmaler.

Det er folk fra toneangivende kredse, vi får at se, derfor afspejler portræterne ganske godt tidens skiftende moder. Begge køn brugte i vidt omfang hvidpudret hår eller paryk, og fine herrer førte an med vældige allongeparykker. De aftog ganske vist i voldsomhed, mens skilningen forsvandt. Men endnu i 1750erne havde et par af de „eligerede“ (valgte repræsentanter for borgerne) i Århus, købmand Mogens Blach og kgl. vejer og måler Peder Brendstrup, sidekrøller til skuldrene, mens baghåret bølgede ned ad ryggen. Fruentimmernes frisure var mere behersket, efter at den høje fontange forsvandt i begyndelsen af 1700 årene. De havde gerne panden og ørerne fri, men både side- og nakkekrøller sås.

I 1760erne blev rollerne byttet om: Kvindernes hår rejste sig på hovedet som en „rasket“ (hævet) franskbrødsdej, og det var ikke mere muligt at klare sig med eget hår. Selv en så behersket dame som enkedronning Juliane Marie må, da hun blev malet i 1778, have haft en stor hestehårsvalk under det næsten lodret opstående hår foruden løse krøller og fletninger. Frisuren antog efterhånden vildere former i 1780ernes Frankrig, og herhjemme søgte man med vekslende held at følge det store forbillede. Nu var det mændene, der sparede på hårpragten. Arkitekten Laurids de Thurah bar allerede i 1750erne tilbagestrøget hår med tre vandrette sidebukler og hårpung i nakken; denne fornemme herre skilte sig tydeligt ud fra jævne provinsmatadorer. Før man mod slutningen af århundredet helt opgav parykken og det hvidpudrede hår, var sidebuklerne skrumpet ind til en enkelt. Og da Rousseaus tanker om at vende tilbage til naturen slog igennem i Danmark, skulle kvindernes hår falde ned ad ryggen i flagrende lokker – ganske vist tit gråpudrede. Og mændene måtte lige som revolutionsheltene træde frem med deres eget halvlange, let vindblæste hår.

I den ønskede positur

Såvel hofmalere som middelmådige omrejsende kontrafejere søgte at gengive tidens ideal på deres lærreder: Den fuldbarmede, dybt nedringede kvinde, der uanset alder hverken havde „saltkar“, kraveben, krepptet hals eller rynket ansigt. Taljen skulle være smækker, så den let omsluttedes med to hænder, armene passende buttede, desuden liljehænder og fødder i silkesko skabt til at bæres over smuds og ujævnheder. Til denne jordiske dejlighed hørte både kniplinger og broderede strimler i livets udkæring, undertiden endog som en lægget flæse lige omkring halsen. Frem for alt brusede „engageantes“ frem fra dragtens ophæftede, albuelange ærmer. Nedentil ændrede den kvindelige silhouet sig o. 1760–80 fra klokkeform til enorm hoftebredde. Og da bredden endelig henimod 1790 skrumpede ind, sprang agterpartiet ud som en tournure ligesom ved århundredets begyndelse.

Mændene afbildedes som alvorlige, karakterfulde, værdige herskere. Hovedet understøttedes tit af et par solide hagefolder, bogstavelig talt hvilende i et hvidt halsbind. Hvor vesten var uknappet foroven, bølgede krøsets kniplinger frem. Den enradede kjol skulle stå åben, så vestens broderi og borter sås. Indtil lidt over århundredets midte brugte man en kjol uden krave, og skøderne på denne så vel som vestens var afstivede. Så kom der antydning af en opstående flip, der blev til en ombøjjet krave, siden hen også med revers, medens skødernes forkant veg tilbage. Nu skulle kjol'en slet ikke mere kunne knappes. Ærmerne pyntede man med store opslag, der kunne være forsynet med borter og broderi, og som i hvert fald havde store – eventuelt forlorne – knapper og knaphuller; og der var næsten altid kniplinger omkring håndledet – oftest i form af løse manchetter med halværmer, men kniplingerne kunne også undertiden være syet fast til skjortærmerne. Man havde således både almindelige skjorter med løse kraver og halværmer samt manchetskjorter. Knæbukser var næsten enerådende til efter den franske revolution. Til festtøjet hørte hvide silkestrømper og sko med sølvspænder eller rosetter; det bemærkes dog i reglen ikke, fordi malerierne er bryst- eller hoftestykker. Men man ser, at fornemme folk, både damer og herrer, tit bar en kappe eller kåbe slængt over skuldre og arm. Kvindernes var tiest et sjallignende draperi i to farver eller forsynet med pelsværk. De mest velhavende kunne have flere sådanne stykker „axeltaft“ eller „axelskærf“ og kontrafejere fandt dem ikke blot dekorative, men benyttede dem også tit til at skjule den del af personen, der er vanskeligst at gengive udtrykfuldt, hænderne.

Som vi ser disse malede portrætter, har folk i samfundets højere kredse ønsket at blive beskuet og erindret. Men i dagliglivet og inden for hjemmets vægge tog de fleste sig noget anderledes ud, alt efter positionen på rangstigen, og hvor i landet man befandt sig. Balthasar Denners familiebillede (Statens Museum for Kunst, Kbh.) viser uden tvivl en idealiseret hjemlig idyl, idet damerne er iført,

I den ønskede positur



Omkring 1770–80 malede Erik Pauelsen kancelliråd Treelds fagre nogle og trediveårige hustru Anna Dorothea født Werligh. Øverst på håret ses som toppen på kransekagen en baretlignende hat med store kunstige blomster. Kjolen er gråblå og stribet. Man skimter t.v. for albuen et par folder, der viser, at den faktisk er en „adrienne“ eller „contouche“, hvis liv på denne tid var figursyet fortil, mens løse rygfolder gik fra nakke til gulv, syet i ét med det øvrige. Efter tidens mode var dragten besat med læggede kniplinger eller florsbånd samt store sløjfer. – Købstadmuseet „Den gamle by, Århus.



Denne kolorerede tegning med gennemprykkede konturer viser en ung laps, der dresserer en hund til at sidde på bagbenene. Hans dragt er endnu upåvirket af revolutionsmoden: Det pudrede hår ender i en pisk; hat og kjole er grønne; knæbukser og vest af andet stof; sribede strømper og spændesko. Billedet, der har tilhørt Vedel-Simonsen på Elvedgaard, er formentlig fremstillet kort efter den franske revolution af en dame, der ikke sværmede for dens helte. – Nationalmuseet.

hvad Holberg kaldte „harniske skørter“, dvs. krinoliner lavet af jern- eller hvalbardestivere, der kunne holde skørterne udspilet.

En kone som Maren Jørgensdatter i Ingerslev mølle i Tiset ved Århus regnedes betydeligt over gårdmandskonerne på egnen, skønt hun ikke var fin nok til at lade sig male. Hendes klædedragt røber sig imidlertid i den skifteforretning, der fandt sted efter hendes død. Den salig kones gangklæder, der kom på auktion i 1728, indbefattede „en brun damaskes klædning, kiol og skørt“, der vurderedes til ikke mindre end 16 rdl. og slet ikke blev solgt. Det samme var tilfældet med en brun grisettes kjol, en hvid taftes hue med brede guldkniplinger, en hvid stukken lærredshue og et blå og hvidt taftes forklæde samt et hovedflor. Bønderkoner kunne ikke gøre sig håb om at anskaffe så dyre klæder. Men når Erik i Aldrup mølle fra nabosognet Blegind købte det næstdyreste klædningsstykke, en sort klædeskjol med skørt for 4 mk. over vurderingssummen, skyldtes det utvivlsomt deres anvendelighed som kirke- og højtidsdragt. Han købte i øvrigt – åbenbart efter

nøje overvejelse – tillige et hjemmegjort sribet skørt, en rødribet bastes kåbe med sølvspænder og en gyldenstykket hue.

Mølleren i Ingerslev, hvis gangklæder solgtes sammen med hans kones, havde ejet meget både godt og solidt tøj. Det fineste stykke var en „black“ brun klædning bestående af vest, kjol og bukser. Den solgtes for 13 rdl. 2 mk. og 2 sk. til ovennævnte Erik i Aldrup mølle. Når møllerfolkene i Ingerslev optrådte i stiveste stads, havde de altså begge været klædt i brunt. Mandens kirke- og højtidsdragt var i øvrigt en kjol af sort klæde og et par dito bukser foret med skind samt en sort damaskes vest med sort lærred i bagstykket. Her har man et tidligt eksempel på, at kun vestens forside var beregnet til at ses, thi forhen var i reglen vestens ryg altid gjort af samme stof som det øvrige, og den var forsynet med ærmer. Blandt møllerens øvrige gangklæder bemærkes et par sorte plysses bukser, en sort bays kjol og vest foruden flere andre samlede klædninger, løse kjol'er og trøjer. Der var også to skindveste, den ene med knapper af metal, velsagtens messing, den anden med tinknapper, ryggen var nok af skind, og muligvis har disse veste haft ærmer. Et par skindbukser manglede så at sige ingen mand på landet, og mølleren i Ingerslev havde to par. Men han havde ikke sølvknapper i sit tøj. Han ville have haft råd dertil, men har vel følt sig hævet over dem, der skiltede med sølvknapper. Møllerfolkene havde andre kendetegn på deres stilling i samfundet: Konen optrådte med to treledsringe og en tommelring, og parret ejede foruden en del andet sølv også to store sølvkander med dreven låg. Dem købte Søren og Jørgen Skæg, Skægsmølle i Odder, for næsten 70 rdl. De købte også flere andre ting, blandt andet en del af gangklæderne. Man kunne her som andetsteds let genkende „de rige møllerfolk“.

I 1729 kunne et købstadsfruentimmer gå i farverige klæder. Elisabeth Clausdatter Olrog i Roskilde havde i hvert fald både en blå stukken atlaskes kjol og en rød silkebroderet trøje. Hun efterlod sig ved sin bortgang fra denne verden uden en sort damaskes kjol og skørt til 6 rdl., to brystsmække, en gul ulden „stoffes kjol“, silkestrømper og smykker. Der var ganske vist den hage ved det, at hendes efterladte mage kunne fremlægge „notice“ over alt det sidstnævnte, som den salig kone i levende live havde pantsat på assistenshuset og andre steder. Da der samtidig strømmede adskillige regninger ind på „borgende varer“, har hun nok haft svært ved at bevare skindet udadtil.

Et overblik over gifte kvinders gangklæder i hele det 18. århundrede vil vise, at de i ni af ti tilfælde har ejet en sort kjole af klæde eller vadmél, men den kunne også være af „barkan“ eller andre købestoffer. En skipperkone i Århus, Barbara Andersdatter, havde i 1724 en sort klædes kjole, hvortil hørte et skørt. Men hun havde tillige et sort kreppes skørt og et sort stakket (kort) forklæde med fabler

(flæser). Den sorte klædes kjole med skørt var hendes dyreste klædning vurderet til 10 rdl. Disse sorte kjoler brugtes som nævnt til kirkegang og anden højtidsbrug, og det var tit brudekjolen, der fulgte sin ejerinde livet igennem. Kreppesskørtet og et sort hovedflor anvendtes sikkert kun som sørgedragt. Sørgetøjet lå under en eller anden form altid parat, men de fleste nøjedes med den sorte kirkedragt suppleret med en sort hue eller flor.

Barbara hørte som skipperkone til de bedrestillede. Det viser hendes dragt-udstyr: Hun havde en askefarvet stoffeskjol med grønne opslag og en rødbrun sarses kjol med blå opslag, disse to dragter var altså uldne. Festdragten var en blommet (blomstret) atlaskes kjol til 6 rdl. Under kjol'erne var der et fiskebensskørt. Men Barbara ejede også et almindeligt skørt af blåt taft og et rødblommet. Dertil kom en gul stoffes kåbe med sølvhager, et akselskærf med hvidt taft under og et foret med sort taft samt et sort skærf med rød „skiellert“ (foerstof) under, en sort smække, en rød borattes nattørje, et snøreliv, blå fløjstøfler med guldsnøre, adskillige særke, tørklæder, forklæder og nathatte. Heller ikke med hensyn til smykker stod skipperkonen fra Århus tilbage for den rige møllerkone fra Ingerslev: Hendes fingre prydedes med to tommelringe og en treledsring.

En bådsmandskone, Giertrud Pedersdatter – ligeledes fra Århus – var ikke ringere end de to andre med hensyn til mængde, men nok hvad angår kvalitet. Foruden en sort kreppes kjol og skørt ejede hun en hel kjole af brunt hjemmegjort tøj med grønt taft. Ellers gik hun i trøje og skørt, der var den mest almindelige sammensætning hos jævne folk også ude på landet. Hun gik også ligesom mange bønderkoner med en rød „ryeklokke“. Hun havde dertil to fiskebensskørter, hvad man aldrig ville finde i et gårdmands- eller husmandshjem. Desuden et par fine huer og en sort kreppeshue med pandesnip, et udpræget byhovedtøj, selv om også velhavende krokoner på landet kunne tillade sig at bære det, som vi så i „Dagligliv i Danmark bind II, s. 15.

Håndværkssvendenes koner i købstæderne adskilte sig i mindre grad fra landbokvinderne. Alhed Hansdatter Qvant, der døde i 1737, havde været gift med en tømrrersvend i Århus. Hun efterlod sig en brun taftes kåbe. Det var også det eneste klædningsstykke, der viste, at hun ikke hørte hjemme i en landsby. Hvad det øvrige angår, blandt andet syv slette lin til sine huer, kunne hun lige så godt have været en bondekone. Hele århundredet igennem lignede jævne folks tøj hverandres i by og på land, kun forskelle med hensyn til oprindelse, miljø og økonomi gjorde udslaget, hvilket Erik Pauelsens maleri fra Larsens Plads tydeligt viser (ved side 448).

Hvad borgerne i købstaden angår, lå købmænd, borgmestre og andre embedsmænd i spidsen. Købmand Johan Christian Hollænder i Odense, der afgik ved

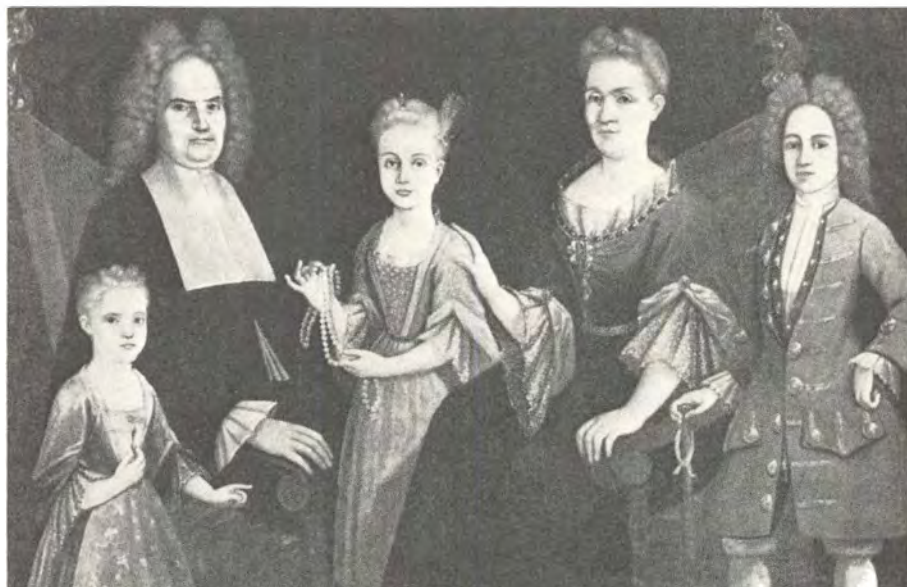

Billedet af præstefamilien Schmedes viser, hvor varieret folk klædte sig i anden fjerdedel af 1700 årene. Både far og søn bærer endnu allongeparyk. Men medens faderen over sin sorte klædning har den hollandsk prægede hvide halsduk eller halskrave, er sønnen en rigtig modelaps i grå kjol og vest med fin rynket skjorte, der næsten skjules af den nedhængende halsklud. Den mindste piges kjole er gul med hvid smæk af samme gennemsigtige stof som det kniplingskantede forklæde. Den store pige er i rød kjole med broderet smæk og livbånd, medens moderens kjole er blå uden smæk, men med livbånd. – Købstadmuseet „Den gamle by“, Århus.

døden i 1720, havde i det ydre ikke lagt skjul på sin formåen. Folks blikke fangedes af en sølvkærde med gehæng, hvis skæfte stak frem af hans nye „couleur de lue“ klædning. Kården blev vurderet til 12 rdl., klædningen til ikke mindre end 18 rdl. Købmanden havde desuden en brun klædning med sort damaskes vest, og når det var nødvendigt, bar han udendørs en „sertut“ over klædningen og en sort bjørneskindsmuffe samt en odderskindspelshue. Det vil sige når parykken ikke ydede tilstrækkelig beskyttelse for hovedet. For var dette tilfældet, bar han en guldgaloneret hat i hånden. I hans udstyr fandtes syede netteldugs halsklude og dito slette til daglig brug, halskraver og kniplingsmanchetter med ærmer.

Samme år døde handskemager Christen Hansen i Odense. Hans udstyr var meget mere beskedent: en gammeldags sort kappe og „en læder snørliv til en mandsperson“. Han havde en hvid vest med 39 små sølvknapper i. Den var vendt, hvilket var så almindeligt, at skriveren ved boopgørelser tit bemærkede, hvis tøjet ikke var det.

Hvad klæderne blev gjort af

En hesteopkøber fra Århus demonstrerede trods sin velstand en lidt mere vulgær smag med sølvknapper i vesten, måske for at gøre indtryk på kunderne. Denne mand, Jens Michelsen efterlod sig ved sin død i 1721 en lysebrun klædesklædning: kjol, vest og bukser, vurderet til 18 rdl., samt en sort klædeskjol og et par plysses bukser til 6 rdl. Resten var løsdele. Hans calemankes brystduk var udstyret med 10 sølvknapper, og i en brun klædes vest var der hele 2½ dusin, så den blev vurderet til 6 rdl. Han var i øvrigt vel forsynet og ejede tolv skjorter, tolv halsklude, seks nathatte, tre nathuer, to sorte hatte, en blakket klædes kasket, en foret rejsehue, halværmer, halvskjorter, støvler samt sko med sølvspænder. – En blegmand i samme by efterlod sig året efter betydeligt mindre; men han havde til gengæld en skindpels foruden en gammel sort kappe og en gammel rød klædes-trøje forsynet med ikke mindre end 30 sølvknapper.

Mændenes tøj kunne afspejle ejermandens erhverv. Når en borger i Århus, Dines Eliassen, i 1735 efterlod sig en sejlbugskjortel, et par sejlbugsbukser og en grå søkjol, må han have haft tilknytning til skibsfarten. Derimod var det ikke noget særligt, at han også ejede en islandsk trøje og dito strømper og vanter, lignende kunne andre også have. Men han gik med meget varmt og pelsforet tøj og en „lammeskinds paryk“, så han har kunnet tage en tårn i hårdt vejr.

Byens håndværkere ville gerne give sig ud for at have noget på kistebunden. Vi har allerede hørt om handskemagerens og hestehandlerens sølvknapper. Men de dannede ingen undtagelse. Grydestøber Peder Mortensen i Odense var ved sin død i 1757 en holden mand. Til hans sorte klædning hørte ikke mindre end 4½ dusin sølvknapper. I den „coleurte“ kjortel og vest havde han 3 dusin og 10 stykker, i skindbukserne var der 14 og det samme antal i en sribet hvergarns brystduk. En sådan overflod var dog ikke almindelig, heller ikke på landet. Men det var ikke sjældent, man så en ugift karl, der tjente sit brød ved andre, behængt med sølvknapper, hvorimod en fæstebonde undertiden nøjedes med en enkelt stor sølvknap i halsen eller foran i sine bukser.

I 1700 årene fremstillede man i vidt omfang selv garnet til det stof, klæderne blev syet af. Men man vævede det i reglen ikke selv. Der kunne være en væver knyttet til herregården, hvilket byens vævere så skævt til. De skulle leve af deres håndværk og være tilsluttet bylavene, hvor sådanne fandtes, og de forarbejdede i reglen det uld- og hørgarn, der blev spundet i hjemmene. Redskaber til uldens og hørrens forarbejdning fandtes i næsten hvert eneste hus, især på landet; men i booptegnelser finder man sjældent en væv, medmindre beboerne har drevet vævning som bierhverv sammen med lidt landbrug. Sådanne husmandsvævere forarbejdede for landsbyens eller egnens folk lærred og dynetøj samt det såkaldte „hjemmegjorte“ – velsagtens vadmél og hvergarn. Sidst i århundredet begyndte



Omkring 1774 da Georg Fuchs raderede billedet af denne sovende unge fyr, var kjolens ærmer i normal længde og opslagne ved at skrumpede ind. Med de blødt faldende viltre lokker i stedet for pudret hår og pisken gemt i en hårpung viser kunstneren sin sans for den maleriske attitude og sin sympati med Rousseau's tanker – tilbage til naturen. – Kobberstiksamlingen.

folk i visse egne af landet f. eks. på Helgenæs og Sletten på Fyn at drive vævning som hovedsyssel.

En del stoffer af grovere forarbejdning stammer rimeligvis ikke fra de professionelle vævere, men fra de kongelige uldmanufaktur og andre klædemanufacturer, fabriksvirksomheder, som regeringen i høj grad begunstigede, idet den gav arbejderne 20 års skattefrihed. For at op hjælpe disse manufaktur udstedtes gentagne forbud mod at bruge og bære andre tøj end dem, der var fremstillet i landet eller var blevet indført fra Kina og Ostindien på Det asiatiske kompagnis skibe.

Efterspørgslen på tekstilvarer svarede rimeligvis nogenlunde til det, der kunne findes i en købmands varelager. I begyndelsen af 1700 årene var der hos købmand Jørgen Nielsen Fries i Århus af „kramvare“ i kramboden og „krambodkammeret næst ved“ blandt andet rye, klæde og vadmel i rødt, grønt og blå. Der var blå og grønt engelsk bay samt „foder-bay“, blå, rødt og gult kirsei og ensfarvet sort calemank foruden „brun i blommet“, sort i rødtribet, rød i sort, muskesblommet og sortblommet. Flammet og blommet borat, blommet sardug og bommesie, mus-

Foretrukne farver

kes, mørkegråt, gråt og sort dantziger tøj, fin ostindisk sribet krep, mackei i blå og rødt, mølledug, carmoisinrødt sribet silketøj, blommet floret og „cartun“ (kattun), ensfarvet samt sort- og hvidblommet. Rød og hvid tvil, sort lærred, hvidt Bielefeld lærred, rask i grønt, gråt og carmoisin samt sort sars, desuden hjemme-gjort og hollandsk sejdug, det hjemlige til 8 skilling, det hollandske til 15 skilling pr. alen. Der fandtes tillige store mængder af uægte guld- og sølvgalloner og kniplinger samt hvide og sorte dito, endvidere taft-, atlaskes- og florbånd i adskillige farver og bredder. Det var dog navnlig solide tøjer, der lå i mange alen, medens der kun var lidt af silke og ostindisk krep. Det svarer til de gangklæder, der brugtes i tiden. Købmanden havde også færdige varer, men kun lidt af hvert: Nat-trøjer i carmoisin, grønt og violet samt løse ærmer i samme farver og i blå, mands-, kvinde- og børnestrømper i mange kulører og kvaliteter. Desuden var der brogede tørklæder, buksehængsler (seler) af ryslæder, gehæng, knæbånd, fiskeben, knapper, tråd, jernkospænder, kamme, parykkamme og rader af kulørte perler.

Allerede i 1600 årene forhandlede købmændene lignende varer, undertiden også færdige kvindeskørter, men ellers skulle der gå mere end et århundrede, inden man kunne købe færdigsyede klæder. Stofferne har næppe ændret sig meget gennem 1700 årene. Blåt blev mere estimeret, og der kom nye navne frem på tøjet, som antagelig ikke dækkede over større ændringer i den tidligere kvalitet. Rime-ligvis fandt man det største udvalg hos klæde- og manufakturhandlerne i Køben-havn. I provinsbyerne var det, som det nævnte eksempel viser, købmændene, der forhandlede tekstiler sammen med andre varer. Men det hændte dog af og til, at en enke-kone havde „oplæg på en del vare, som udi Hans kgl. majestæts lande er fabrikerede“, f. eks. „glinde-lærreder af diverse couleurer, dvellicher af svarte og grå coul., både brede og smalle . . .“, Som Karen Overwad, salig M. Madums i Aalborg, averterede med i „Jydske Efterretninger“ den 7. februar 1769.

I og omkring København blev der fabrikeret både silke og finere tøjer, men trods strenge advarsler mod smugleri og gentagne forbud mod ødselhed i klæde-dragt, var det ikke så lidt af den slags, der kom til landet udefra.

I 1709 døde i Århus en velstående farver Jes Fæstersen og hans kone. Af deres rigt udstyrede bo skal kun nævnes, hvad der lå af uafhentede farvede varer. Det usyede tøj var gennemgående i længder på under ti alen, tit på omkring seks. Stykantallet fordelte sig med 313 røde, 203 grønne, 102 blå, 53 brune, 51 sorte, 30 violette og 5 grå stykker samt et sort skind. Af farvet garn var der både carmoisin og blå bunden (afbundet), mens der intet fandtes i gråt, violet og sort. Der var 34 par røde strømper, 8 par sorte og 1 par grønne. Ærmerne taltes også parvis: 62 grønne, 24 røde, 3 blå og 2 carmoisin. Af nattrøjer fandtes 22 grønne og 4 blå, dertil kom almindelige trøjer: 41 grønne, 13 carmoisin, 3 røde og 1 blå.

Endelig 1 sort kjole med skørt samt 46 blå forklæder. Nyindleverede og ufarvede tekstiler er ikke medregnet i opgørelsen.

Farver Fæstersens kunder var kun delvis folk fra byen. Thi oplandet var stort, og man brugte de samme solide ting på samme tid og i de samme samfundslag over alt i landet, skønt farverne kan have vekslet noget fra sted til sted. De uafhentede varer hos Jes Fæstersen fortæller således, at rødt og grønt var foretrukne farver for hjemmegjorte uldne trøjer i Østjylland først i 1700 årene. Lidt senere blev som før nævnt brunt mest fremtrædende. Og i sidste fjerdedel af århundredet var blå hovedfarve, vist nok i hele Jylland. Først og fremmest gjaldt dette mændenes vadmelsklædning brugt til stads, men efterhånden kom det også til at gælde det daglige tøj. I begyndelsen af 1700 årene skulle både nattøjer, der formodes at have været strikkede, og almindelige trøjer, hvortil der hørte et vævet skørt, helst være grønne. Også de løse ærmer, som man hyppigt satte i livstykker eller buller, var i reglen grønne. Derimod skulle strømperne helst være røde og forklæderne blå, når disse ikke var hvide som til kirkebrug. De blå forklæder var fortsat i yndest gennem 1700 årene, senere kom også blåtavlede og trykte til, og strømperne blev snart i hovedsagen blå.

A. Oehlenschläger omtaler endnu, da han i 1797 fik logis hos en rig farverenke på Vestergade i København, at „bønderne kom i flokketal og lod deres vadmels farve blåt, grønt, højrødt og violet. Og bønderkonernes og pigernes forklæder trykkede hun på mørk grund fulde af blomster“. Disse bønder, der søgte til København, Århus og andre byer for at få deres tøj farvet, og som ved samme lejlighed forsynede sig med bånd og anden pynt hos købmænd og kræmmere, har nok adskilt sig fra byfolkene; men forskellen lå især deri, at de virkede „gammeldags“, og at kvinderne gik med særpræget hovedtøj. Der sporede visse forskelligheder fra egn til egn, navnlig hvad kvindedragten angår. Vi vil derfor tage et overblik over nogle af disse forskelle, som de viser sig i de efterladte optegnelser i arkiverne.

I året 1739 døde i Hjorslev, Otterup sogn nord for Odense, en gift kone, Maren Olufsdatter. Hendes højest vurderede klædningsstykke var en sort stoffes kjol med blåt linned underfór til 1 rdl. Hun havde også haft et blåt vadmels „perse“ (presset) skørt, et brunt dito, et blågråt hvergarns skørt og et gråt dito, en rød filt-klokke, et sort raskes skørt, et gammelt rødt perse skørt, en rød sarses trøje og en kirseis dito, en blå calemanes trøje med røde kramærmer, en sribet trøje med røde ærmer, en sort klædes trøje, en grøn plysses bul, en sort og rødtrykket dito, en blå vadmels dito, et blåt hørgarns forklæde, et hvidt dito, et blågarns dito, to kramlærreds dito, to kramlærreds tørklæder med kniplinger, to sorte huer med kniplinger, et par skindhandsker med syede blomster på, et par forede dito og et

par trådhandsker. Skiftet vidner om betydelig velstand, ikke blot udtrykt i mængden af dragtdele, men også i antallet af forklæder og tørklæder, delvis af kramlærred.

To år efter i 1741 efterlod en gårdmandskone Birthe Andersdatter i Ørsted på Assenseggen sig ligeledes en fin sort kjortel, den var af vadmels og blev vurderet til 1 rdl. Hun havde desuden en calemankes og en brun vadmels trøje, en kattuns og en stoffes trøje begge med røde ærmer, hvortil kom en sarses trøje med grønne ærmer, et brunt og et blå skørt, to hvergarns skørter, to sorte huer, tre fine forklæder – det ene med kniplinger – muffer, handsker, særke, strømper, sko og tøfler. Heller ikke denne bondekone var dårligt forsynet med tøj.

Til sammenligning kan nævnes en gårdmandskone under Vilhelmsborg gods ved Århus, Anne Jensdatter, der i 1743 efterlod sig både en sort klædes og en sort hjemmegjort kjortel, dog kun sat til henholdsvis 4 og 3 mark. Hun havde desuden to sorte skørter, to sorte trøjer, en blågrå, en saxes (formentlig sarses) og en hvid linned trøje samt et brunt livstykke med ærmer, et dito med grønne ærmer og en blå bunden trøje, to sorte damaskes huer og forklæder, tørklæder samt fodtøj.

Man lægger ved de nævnte tre eksempler på bondekvindes udstyr især mærke til den sorte højtidskjole, der som nævnt næsten var obligatorisk både i by og på land gennem flere århundreder. Alle tre koner var gifte og havde ved et tilfælde hver to sorte huer men ingen i andre farver. Lin, korsklæder og kåber nævnes ikke. Kvindedragterne i Østjylland og på Fyn lignede hinanden. Forklæder og tørklæder synes i de nævnte tilfælde at have været nogenlunde de samme, men farverne var livligere på Fyn end ved Århus, og der var flere buller med ærmer i andre farver end i Jylland, hvor det oprindeligt ærmeløse liv kaldtes livstykke. Til gengæld havde man i Jylland flere nattøjer, bindetrøjer eller bundne trøjer, hvad man nu valgte at kalde dem. For synet er virkningen den samme, men på Fyn valgte man i reglen at sy eller hefte ærmer af en anden farve fast til bullerne, mens man i Jylland foretrak en hel nattøje under livstykket, navnlig når man kom noget hen i 1700 årene. På Fyn brugte man også ærmeløse buller over særken om sommeren. „Perseskorter“, der var pressede i læg, nævnes sjældent i Jylland, men oftere på Fyn. Disse iagttagelser bygger ikke blot på de nævnte tre skifter, men på en lang række samtidige dødsbooptegnelser.

Længere frem i århundredet bliver indtrykket af kvindedragterne mere varieret, især hvis man tager eksempler fra flere egne og går uden for de gifte kvinders rækker. I Vedtofte, nabolandsby til det nævnte Ørsted på Fyn, døde i 1750 en gårdmands steddatter, Maren Hansdatter, ugift. Da hun ikke havde stået brud, ejede hun ingen sort kjole. Hendes dyreste stykke tøj var et brunt hvergarnsskørt. Hun havde i øvrigt to til i samme farve og tre blå. Desuden var der en rød sarses trøje, en flonels, en blå vadmels og to brune trøjer, et blå liv med ærmer, et stri-

Egnsdragter, kvinderne



Da Sara Edtmann var 46 år, blev hun i 1791 gift med postmester M. C. Lausen i Odense, der i dette år lod hende male i rosa, brocheret silkekjole. Den er besat med læggede rüscher og sløjfer samt kniplinger ved ærmer og hals. Hun bærer et overdådigt hovedsæt af nettedug med kunstige blomster på issen. – Malet af Fich, Købstadmuseet „Den gamle by“, Århus.

bet hvergarns og et med hvide ærmer samt en sort muffe. Af hovedtøj havde hun en silke gyldenstykkens hue, en af sribet silke, en ny kattuns, en af grøn silke og en gammel brun hue, men da hun ikke var gift, ejede hun ingen sort hue. Desuden fandtes tre strimler med „knippels“ for og en dito uden kniplinger. Disse strimler må opfattes som lin eller korsklæder til huerne.

En undtagelse fra reglen om den gifte kones sorte kjole var gårdmandskone Kirsten Pedersdatter i Hallendrup under Clausholm ved Randers, der i 1750 ingen sort kjole efterlod sig. Derimod havde hun både et sort raskes forklæde, en sort trøje og vadmels skørt samt en sort damaskes hue med stråperler (dvs. lange rørperler). Alt blev vurderet højt, skønt det dyreste dog var et rødt stoffes skørt til 2 rdl. Desuden havde hun et grønt skørt og et af vadmels, to trøjer af sarses, en blå hjemme-gjort og en vadmels trøje, en grøn og en rød bunden trøje, en plysset med bundne ærmer, et blåt og hvidt kattuns forklæde samt et kramlærreds og et hørlærreds dito. Endelig efterlod hun sig en gammel blå moers hue og en ulden af damask.

Selv om størsteparten af landbefolkningen levede temmelig enkelt, viser den forholdsvis høje vurdering af Hallendrup-konens klæder, at der var velstående bondefamilier, der skilte sig ud fra fattigfolk, for ikke at tale om de før nævnte rige møllerfolk fra Ingerslev. Et endnu tydeligere eksempel på velstand blandt landbefolkningen viser skiftet efter den rige enke Maren Christensdatter under Kalø gods i Rønde på Djursland. Da hun døde i 1764 efterlod hun sig både rede penge og gode gangklæder. Hendes sorte kjole var af klæde, sat til 2 rdl. En sort silkekåbe vurderedes til 4 rdl., hvortil kom én af kattun. Hun havde en sort kyse til udendørs brug foruden den sædvanlige sorte hue som var forsynet med både snip og kappe – hvilket vel vil sige, at den havde hvidt korsklæde og hvid hagekappe, dvs. en underhue eller strimmel med pibede øresnipper bøjet op om huen i siderne og nakken, et karakteristisk hovedtøj for en stor del af Randerseggen. Hun ejede ikke mindre end 14 snipper og 9 kapper, en velstand, der var usædvanlig på den tid. Først senere voksede dragttilbehøret i mængde. Hun efterlod sig også et sort taftes forklæde, et dito af klæde og en sort pandesmæk, der på hovedtøjet understøttede snippen eller korsklædet. Desuden var der mere sort tøj og en sort og hvid kattuns trøje. En sådan trøje brugtes meget i Østjylland, sikkert i forbindelse med sorg. Der var ellers ikke i boet efter enken meget tøj i andre farver, alt var afdæmpet, som det efter skik og brug sømmede sig en enke, der førte sig med værdighed og manér.

Det var navnlig hovedtøjet, der afslørede, hvorfra kvinderne stammede, om det var en bondekone fra øerne eller fra Jylland, eller om det var en købstadsdame, der var nærmere ved at følge den nyeste mode.

Selv om man brugte de samme bestanddele i hovedsættet, kunne man stedvis inden for kort afstand se forskel i detaljer. Hvis man ikke – som man gjorde til

Egnsdragter, kvinderne



I „Danske atlas“ gengav Pontoppidan disse typer på amagerens højtidsdragter, der viser tilbage til de første hollandske indvandreres udstyr – floschat, pibekrave og vide bukser – men samtidig fortæller, at ungdommen trods alt lod sig påvirke af, hvad de så andre unge bære inde i byen i de samme lag af samfundet. Der var størst forskel på gifte og ugifte kvinders hovedbeklædning, som igen adskilte sig fra sjællændernes. De rige amageres dragter var for det meste af købetøj i modsætning til de fleste bønderes tøj i det øvrige land.

grovere arbejde – klarede sig alene med en hovedklud, var huen altid grundbestanddelen i kvindens hovedtøj. På Sjælland broderede man dem med silke, guld og sølvtråd i nakken, dertil hørte lin og store nakkesøjfer. I Jylland var, som omtalt fra Randerseggen, hagehatten eller hagekappen det typiske. Hos omrejsende kræmmere fra Slesvig og Holsten købte man de dyre kniplinger, som sattes på hagehatten, korsklædet eller linet.

På øer som Rømø, Fanø og Læsø udvikledes særprægede traditioner. Det kom blandt andet af det barske klima på de stormomsuste øer. Kvinderne på Vesterhavsoerne fulgte undertiden med på mændenes sørejser. Mange unge tog for en tid plads i Holland og Frisland, hvor de selv lærte andre skikke at kende, og hvorfra deres mænd hentede fine tøjter eller lod lave smykker, der fik et vist præg af oprindelsesstedet. Men på andre afsides øer og næs levede kvinderne mere afsondret end andre steder, f. eks. på Læsø og Røsnæs, hvilket bidrog til større konservatisme eller udfoldelse af en særpræget dragtskik. Selv i det mest isolerede og

traditionsprægede bondesamfund sker der altid fra tid til anden forandringer, fordi der altid vil være nogle, der giver tonen an, og som styrker deres stilling ved at optræde med et vist særpræg. Andre søger at efterligne dem efter evne. Det ligger i sagens natur, at man ikke søger sine forbilleder ret langt over sin stand, dels fordi man ikke har råd, dels som en følge af en vis standsbevidsthed og samfølelse med sine jævnge.

Amagerbønderne havde råd til at klæde sig efter købstadsskik; og det hændte, at en bonde lod fremstille fajancer med sit eget navnetræk på i Holland. Standsbevidstheden i forening med hollandske traditioner bevirkede imidlertid, at man holdt fast ved visse grundtræk af de indvandrede hollænderes dragt; men den ændredes trods alt under indflydelse af skiftende moder og det, der var skik i det øvrige land. Skønt amagerne daglig havde ærinde til hovedstaden med deres varer og tjente store penge derved, var dragtritalet intet steds i Danmark mere stift og gennemført end her, og heller ikke mere festligt og højtideligt. Som mange andre steder var der forskel på giftes og ugiftes dragt, især hvad hovedtøjet angik. Men kvindernes tøj var navnlig på Amager rigt varieret i farver fra den ene årstid til den anden og afpasset efter forskellige lejligheder. Dragterne nåede her som over alt i Danmark et højdepunkt i særpræg efter midten af 1700 årene i takt med det økonomiske opsving og blev så efterhånden mindre afstikkende i løbet af det følgende århundrede.

Kunne man kende en bondekone på hendes tøj og måske endda af hovedtøjet se, fra hvilken egn hun kom, når hun en sjælden gang viste sig i købstaden, så var det vanskeligere på klædedragten at afgøre, om man stod over for en bonde, en håndværker eller en købmandskarl. Der var intet påfaldende ved bondens hovedbeklædning. Han bar den samme kabuds eller strikkede hue på det halvlange hår, som jævne købstadsfolk også brugte. I kulde og dårligt vejr kunne kabudsen slås ned, eller man havde et hatslag, der varmede ned om nakken. Til stads brugte de fleste den hele, ensfarvede klædning, bestående af kjol, vest og bukser, men sammensætninger kunne udmærket forekomme. Da Jens Christopher Friberg fra Slagelse kom i urtekræmmerlære i København 1761–69 skulle han som løn have føden og klæden. Straks ved ankomsten fik han en ny brun vadmelss kasseking, som, når den var slidt nok på den ene side, blev vendt, men „med bukser blev jeg mådeligen aflagt, da jeg ikkun fik et par sorte skindbukser årlig“, siger han. Værre var det med søndagsklædningen; det var husbondens aflagte, han fik, efter at tre år var forløbet. Men så kom den 1. januar 1769, det livsalige øjeblik da han blev svend og i løn fik sin svendestads. Den bestod af en kanelbrun klædeskjole, vest og bukser af fineste klæde til 4 rdl. pr. alen, seks fine kraver, seks par ærmer med manchetter, seks halsbind, seks hørlærredsskjorter, seks halsklude, et par silke-

strømper, et par sko, en lille sølv-kammerkærde, et garniture af sølvspænder og et sølv-bindspænde, endnu nok en brunagtig kasseking af vadmel, et par sorte skindbukser samt et par hvide uldstrømper. Det sås på tøjet, at han var butikssvend og ikke læredreng eller karl.

Endnu så sent som i 1779 var gårdmand i Avedøre ved København Jens Pedersens bedste vadmel skjoler brune. Hans to sønner kunne hver arve én. Sønnen Peder fik desuden en rød, hjemmegjort rudet trøje med tre dusin flade sølvknapper, en brystdug, et par skindbukser og en skindtrøje, mens den anden søn Rasmus tillige fik en rødtribet hjemmegjort trøje, en brystdug, et par hjortelædersbukser med et dusin sølvknapper og to slette spænder samt en fin hat med sølvspænde og bånd. På denne tid var brunt ikke mere så meget brugt i stadstøjet på Fyn og i Jylland, her var blågråt og blåt slået igennem.

Det er kun glimtvis, man hører, hvordan sammensætningen af klæderne har været hos det såkaldte „gemene“ folk, men i 1769 efterlystes to for tyveri anholdte personer, som var undveget fra Nykøbing Mors. „Den første, som er en gammel mand, ungefær 60 år, havde et sort slet hår, . . . var ellers . . . klædt i en blågrå gammel vadmel kjortel, mørkebrun vest, lysebrune eller rødagtige bukser, blå strømper med træsko på fødderne og en blå ulden hue på hovedet. Den anden . . . 24 år . . . langt og lysebrunt hår . . . iført en kort, blågrå vadmel kjortel med brune ben knapper, gule skind bukser og trøje, blå strømper og træsko . . .“. En bondekarl af Demstrup gods var udbrudt af Randers arrest. Han havde „lysegult kort hår . . . en hvid vadmel vest med en skind vest inden for, et par blå bukser og blå strømper, samt en broget nathue, bortgået ellers i huse-fødderne . . .“. Endelig lykkedes det en glarmester af profession at undvige af Aalborg arrest. Han „havde klippet sit hår rundt omkring oven i hovedet . . . iklædt en sribet hjemgjort brystdug med blå bundne ærmer udi, og der over en dito sribet nattøje, ligeledes hjemgjort, et par gamle gule skind-bukser, hvide strømper på benene og en hat på hovedet.“ Han blev fanget, men det lykkedes ham at flygte igen. Da var han iført „den forhen ommældte sribede trøje med blå bundne ærmer udi, hvorover han nu havde en gammel rød kjortel, han havde også på et par hvide skindbukser og hvide uldne strømper, en hat på hovedet med en hue under“. Glarmesterens hvide strømper var sammen med den røde kjol eller kjortel den væsentligste forskel mellem hans og de undvegne bondekarles klæder. Men både hat og hvide, uldne strømper kunne de også udmærket have haft, og på hvilken måde glarmesteren er kommet til sin røde kjol, der ikke var så almindelig hos jævne folk, ved vi ikke; men han kan muligvis have købt den brugt på en auktion. I alle tilfælde viste han sin ret beskedne herkomst ved at bære hue under hatten.

Kan man i mange tilfælde takket være skifte- og retsprotokoller komme tæt ind

Festdragt og hjemmetøj



Købmand i Arhus Niels Knudsen Bech lod i 1769 sin syvårige søn Oluf „skildre“ som det anstod sig i voksen antræk med sort trekantet hat, pudret hår, sort halsbind, blå kjol, hvid vest med gule knapper, sorte knæbukser med sølvspænder, sorte strømper og sko med sølvspænder, samt bue og pil som staffage. Han blev senere sognepræst i Haurum og Søby ved Hammel. – Købstadmuseet „Den gamle by“, Arhus.

på jævne folks klædedragt, gælder dette i endnu større grad i de højeste kredse, i hvert fald hvad festdragten angår. En række dragter findes bevaret til nutiden på Rosenborg. De vidner om den festivitas, der knyttede sig til dem. Det er kongernes salvings-, formælings- og ceremonidragter i pragtstoffer af silke, der yderligere er rigt broderede med guld, sølv og silke af livskræddere og perlestikkere, som de mænd kaldtes, der fremstillede dem. Knapmagere leverede kunstfærdigt over-spundne knapper og kvaster til gehæng, mens possementmagere lavede snore, galoner, frynser, tresser og borter. Men når kongerne ikke skulle vise sig for fremmede gesandter, fyrster eller deres beundrende folk, gik de mere sparsommeligt klædt. Det vides i hvert fald, at Frederik 5. gik i prunkløst tøj, mest i en „simpel brun eller grå kjole med en blank knap og i mundering . . .“. Munderingen skyldtes en vis interesse hos kongen for hærens uniformer, hvis snit og farver stadig blev forandret. Frederik 5. lod en lang række af sin mere ødsle fars, Christian 6.s tøj

sy om til sig selv. Til daglig var han måske endda mere beskedent klædt end de omgivende hoffolk.

Inden for hjemmets fire vægge var der klædningsstykker, som man gjorde sig det bekvemt i. Frederik 4. havde således samhörørende slåbrok, natkjortel, nathue og tøfler af hvidt silketøj med sølvtrådmønster indvævet, foret med rosa atlask, der var broderet med sølvtråd. Alt har han sandsynligvis brugt til sin død i 1730, selv om det var anskaffet omkring 1700. Slåbrokken er i løst kimonosnit, og forkanterne er slået tilbage, så broderiet kan ses. Natkjortelen er knælang, figursyet og til at knappe, mens nathuen er en kalot med opslået skygge, den har erstattet parykken, når denne blev fikset op eller blot var bragt til hvile på parykblokken. Både slåbrokken og nathuen har uldent mellemfór, hvilket i høj grad var nødvendigt i betragtning af de store, højloftede rums slette opvarmning.

Enhver, der havde råd til at skaffe sig en særskilt hjemmedragt som slåbrokken, gik med sådan en. Den lærde historiker Hans Gram skrev i 1738 til vennen Frederik Rostgaard om „den sloprok, en natkjortel hedder det nu her i Kiøbenhavn på bedre dansk“, hvortil han i stedet for „Citz“ havde taget „godt stærk kattun“. Han fortæller med begejstring, „at den er en eksellent kammerklædning om vinteren, stoppet med bomuld, fuldkommen vid og stor, bekvem for krop og fødder, og for resten lader så vel, så at jeg ingen har haft bekvemmere af det slags . . . og hvis De behager at give mig kommission, skal den blive gjort hos den samme skrædderkone, og betinget til samme pris som min, som jeg nu ikke kommer ihu . . .“. Langt senere – i 1790 – havde spisemester Jens Nør ved St. Hans hospital også en slåbrok af kattun, foret med multum. Denne varme hjemmedragt hørte altid med til nogenlunde velstående folks garderobe, men den nævnes aldrig hos bønderne.

Også kvinderne havde brug for både behageligt og varmt tøj hjemme, da forskellen i temperaturen inde og ude ikke var særlig stor. En gang imellem støder man på en velstående kvinde, der har en „slopkjole“ eller slåbrok, men hvis den har været kimonoagtig i faconen, ændrede den i alle tilfælde karakter fra begyndelsen af 1700 årene og fik navn af „adrienne“ og „contouche“. Det var en løs overkjole med dybe rygfalder, som begyndte i nakken og faldt frit ned over fiskebensskørtet, som man til trods for det negligéagtige havde under dette helskærne klædningsstykke. Tit fortælles der om et tilhørende skørt. Det blev båret lige under overkjolen, som var åben foran og holdt sammen i livet med bindebånd og sløjfer, så der var mulighed for at skimte et snørliv og et indre skørt, som kunne være af kostbarere stof end det yderste. Det er lidt svært at skelne mellem adriennen og contouchen – eller „cantussen“, som den mest kaldtes, et udtryk, der både faldt lettere i danskernes pen og på deres tunge. Men en forskel har der været, og den udartede sandsynligvis efterhånden. Da Frederik 4.s efterladte gemalinde Anna



Engang o. 1790 har man fremstillet dette kolorerede genrebillede forestillende en herre, der hilser en dame. Han har halvparuk, og i vesteåbningen folder krøset sig ud. Damen bærer en kappe på hovedet og en fichu over skuldrene. Hendes overkjole er åben fortil, så man ser skørtet, der altid var lavet af et andet slags stof. Mellem dem ses en dreng med et rødt skærf om livet. Billedet har tilhørt Vedel-Simonsen, Elvedgaard. – Nationalmuseet.

Sophie døde på Clausholm i 1743, havde hun ikke mindre end 25 adrienner. Blandt større klædningsstykker var disse overhovedet rigeligst repræsenteret; adskillige var af kostbart silke og fløjel, én foret med zobel og vurderet til 600 rdl., en pris for hvilken man kunne købe en pæn større gård i centrum af en købstad. Hun havde kun tre contouché'r, og de var lavet af billigere stoffer. Hos Anna Sophie var det temmelig åbenbart, at contouchen var det egentlige negligé. Adriennerne kunne også anvendes ved andre lejligheder; de var forvandlingsdragter, hvori det tilbehør, der kom til syne i den åbne forbredde, ved bryst og ærmer ustandselig kunne forandres. Adriennen, der ligesom contouchen, var helskåren, i hvert fald i ryggen, var pompøs og lun, hvorved den også med held kunne bruges udendørs. Alt taget i betragtning er det ikke mærkeligt, at dette klædningsstykke har været dronningens yndlingspåkledning.

Da en yderst velklædt handskemagerkone døde i Århus i 1745, havde hun ingen adrienner. Moden ude fra den store verden var endnu ikke trængt igennem her.



Billeder af almuekvinder findes der ikke mange af fra 1700 årene. Men Mikkel Fosie, i mange år kapellan, senere sognepræst ved St. Mortens kirke i Randers, har tegnet en gammel kone, der varmer sine hænder over et glødefad som symbol på vinteren. Ved hendes bælte hænger nøgler og penge i et knyttet lommeterklæde samt formentlig et mærlespir til splejsning o. l. Dragten er typisk for fattige kvinder helt op mod første verdenskrig. Mode eller egnspræg spillede gennem århundreder ingen rolle for de dårligst stillede. Et skørt med vidde og en rummelig trøje med livbånd skjulte flere lag lasede pjalter indenfor. Klude om hals og hoved, undertiden en gammel kappe fuldendte disse ofte tragiske skikkelsers påklædning. – Kobberstiksamlingen.

Festdragt og hjemmetøj

Derimod havde hun en „cantusse“ af grønt hjemmegjort tøj, vurderet til 10 skilling, et stribet hjemmegjort cantus skørt til 1 rdl. og 2 mark, et hjemmegjort dito brun- og gulstribet 4 mark, en brun stoffes cantusse 3 mark og to cantustrøjer til 1 mark og 8 skilling. Som modsætning må nævnes, at en sort klædeskjol og skørt er sat til 12 rdl., en blå stoffes kjol og skørt til 8 rdl., en damaskes brun blommet kjol til 4 rdl. Hun havde mange andre trøjer, skørter og løst tilbehør, men priserne synes at bekræfte antagelsen om, at contouchen var et hjemligt klædningsstykke, og at en løs kortere trøje kunne gå under navnet cantustrøje. I ægteskabet var der seks børn. Da datteren, Anna Kirstine, et par år efter døde 14 år gammel, havde også hun mange gangklæder, men ikke en eneste hel kjole, kun trøjer og skørter, blandt andet et blå- og hvidstribet bøjleskørt med rød plys under og fiskebensgjorde. Derimod havde hun en rød og hvid gingangs contouche til 3 mark foruden huer, tørklæder, forklæder, modester og et par vifter, alt i lige så stort tal som hos de voksne. Tilsyneladende forekom disse ting ikke blandt moderens tøj, så det var nok anskaffet til barnet, eller noget af det var måske arvet fra anden side. En sort kjol, som skrædder Søren Laursen Weng omgjorde til hende ved moderens død, var hun muligvis vokset fra, så en yngre søster havde fået den. De mindre piger fik til begravelsen sorte trøjer og skørter.

I det hele taget trådte skrædderen hos velstående folk straks i funktion ved dødsfald, og det var ikke små mængder af sort bay, klæde og vadmél til mandstøj og sort kattun, camelot, rask, florettenbånd samt sort og hvidt kattun, der blev syet til sørgetøj for de efterladede. Borgmester Kiersgaards enke leverede således til boet efter tolder Schiønau i Århus en regning på 93 rdl. 4 mark og 5 skilling alene for sørgetøj, foruden dette kom så skrædderregningen. Det må i øvrigt have været en indbringende bestilling at være tolder. Tolder Hans Lentz' hustru i Århus havde i 1769 det karakteristiske hovedtøj „doumeusen“ og mange coiffurer, hvilket vil sige sammensatte kapper med kniplinger, bånd og muligt kunstige blomster, alt var helt modepræget. Der var desuden halsklæder og smække med oversløjfer, dyre kåber og chalopes, men det kostbareste var adriennerne af gros de tours, fløjl, lystrings og damask, varierende fra 6 til 16 rdl. Hvis ikke adriennen havde skiftet snit og karakter fra dens mere beskedne start som negligé i begyndelsen af århundredet, ville den ikke nu stå som det egentlige festtøj. Endnu omkring 1787, da kammerherreinde Bolette Marie Lindenchrone på Gjorslev lavede inventarierfortegnelse, spillede adriennerne en fremtrædende rolle. Fjorten adrienner er nævnt, de fleste med garnerede skørter, smække, sløjfer og manchetter samt sko. Flere kaldes „engelsk“ adrienne, hvilket vil sige, at man i de højere kredse her som andetsteds var ved at trættes af den franske, overlæssede mode til fordel for den større enkelhed, der nu kom fra England. Skønt kammerherreinden så sent som i marts 1789 lod sy en mørkegrøn taftes engelsk adrienne og skørt med ud-



Når børnene var kommet over den spæde alder, blev de som regel klædt på som de voksne. I 1781 blev denne tre-årige dame Anna Dorothea Fædder malet af W. Ellermann iført hvid kjole med lyserøde bånd og sløjfer. Håret kunne hun endnu bære frit uden pudder. Men når hun fra sit elvte år begyndte at deltage i selskabslivet, kom der – som Frederike Brun fortæller – en frisør og touperede det over et højt stel af ståltråd og filt, der vejede mindst et pund. Man måtte i sandhed lide for stadsen. – Købstadmuseet „Den gamle by“, Århus.

hugget garnering, så fik hun samtidig forandret flere af de ældre adrienner til „runde engelske“ kjoler. Adrienerne og dermed overkjolerne var nu ved at forsvinde til fordel for – i datidens øjne – mere sportsligt tøj. Man fik i stedet frakker med tilhørende skørt, en slags spadsere- og visitdragter, endvidere kofte og skørt, bagsnørede kjoler, korte frakker med lommetasker og to rader blanke knapper – helt maskulint. Fiskebensskørterne blev mindre, og man begyndte at klare sig med løse puder af krølhår „culs de Paris“. Tid efter anden samlede der sig i kister og skabe ret store mængder af tøjrester, kniplinger og flor, nyt og gammelt, som brugtes til palatiner, kapper, pynt på hatte og ærmer. Folk har bestandig omsyet og forandret tøjet efter sidste mode, og man har ikke kasseret noget, før det var uhjælpelig opslidt efter at være lavet om til børnetøj, eller det med en smuk gestus blev givet til ammen eller andre tjenestefolk.

Skulle man bedømme børnetøjet efter booptegnelserne, måtte man næsten tro, at børnene på det nærmeste gik nøgne, hvilket naturligvis ikke var tilfældet. Men når man undtager meget rige mennesker, kan man dog gå ud fra, at børn ikke har fået mere, end de omtrent kunne nå at slide op. I virkeligheden var folk nøjsomme, og blandt jævne mennesker spillede uddelingen af klæder ved visse skoler, hvor legater var oprettet dertil, en så stor rolle, at det holdt elevtallet oppe. Uddelingen var en måde, hvorved man kunne lokke forældre til at sende deres børn i skole.

Det er de spæde børns tøj, vi ved mest om, selv om det næsten udelukkende er dåbstøj, der er bevaret til vore dage. I skifterne støder man temmelig ofte på udtrykket „et kristentøj“. I et sådant blev familiens børn fremstillet i kirken og døbt i menighedens overværelse. Det er derfor ikke mærkeligt, at dette dåbstøj indtog en hæderkronet plads i beholdningen af folks gangklæder og blev vurderet derefter. Kristentøjet bestod af en pose, hvis forside tit var gjort af et stykke dyrt mønstret silketøj, der havde siddet i en fornem kjole eller i et broderet, stukket skørt. Desuden var det besat med sløjfer, bånd og metaltrådkniplinger, og ofte var pynten formet som timeglas eller andreaskors for at symbolisere den alvorlige handling. Til foret og bagsiden brugtes alle mulige stumper af gammelt tøj, ikke mindst mønstret, trykt bomuldstøj. De finere kristentøjer kunne dog være lige så dyre som moderens bedste dragter.

Hos adelen blev kristentøjet sikkert altid syet af nyt. Kammerherreinde Bolette Marie Lindenchrone fødte seks børn. Til dem var der to kristentøjer at vælge imellem. Om det ene står der, at det var „en hvid kristen løyert med tilhørende madras og pude, garneret med kniplinger og italienske blomster samt dertil en hvid atlaskes drenghue, overtrukken og garneret med fine kniplinger og blomster, tilligemed en pigehue af samme sort, alt foret med hvidt taft og bundet med

røde bånd“. Den anden var nok så iøjnefaldende: „en rød taftes kristen løyert madras og pude, garneret med flor, kantet med smalle bånd, og brede at binde med. Dertil en rød taftes dreng og pigehue, begge garnerede med blonder og overtrukne med flor“. Der var otte andre løjertes, de fire med smæk og pude, til to af de andre var der også trøje, desuden var der mange andre trøjer og huer. Der var elleve drengeskjorter af fint hollandsk lærred og kammerdug samt atten „serker“, af disse sidste var de tolv af hollandsk lærred, men det tilføjes: „nu kun elleve serke fordi min datter Nicoline blev begravet med den tolvte“. Disse spæde børns klæder og vuggetøj var altsammen overdådigt forsynet med kniplinger og flor, iført dette er de blevet set og beundret af familiemedlemmer og gæster. Endnu var der tyve bleer, hvoraf portnerens datter dog havde fået én med i sin kiste. Men der var kun to par „bodmesies dag buxer“, hvilket formentlig vil sige, at man ikke skiftede bukserne sammen med bleerne.

Småt børnetøj fandtes af og til i barnløse kvinders klæde- eller dragkiste. Det fortæller på tragisk måde om den store børnedødelighed og om håb, der aldrig blev opfyldt. Nåede børnene imidlertid over den spæde alder og voksede op, var deres klæders snit som små voksnes. Skulle man slutte efter den ret store mængde malerier af børn iført tro kopier af de voksnes pragtdragter, måtte man undres over, hvordan de kunne lege i det tøj. Men pigerne legede simpelt hen ikke i atlaskeskjoler med brystsmæk og kniplinger, så lidt som drengene i guldgaloneret kjol og vest. I den slags tøj kom børnene, dresseret af guvernanten, frem og hilste nejende og bukkende for gæsterne og lukkede for resten ikke munden op, før de blev spurgt. I det tøj ledsagede de også deres forældre til selskab, og i det blev de malet.

Den senere forfatterinde, Frederike Brun, datter af sognepræst Balthasar Münster i København, fortæller om de kvaler, hun led, da hun kun 11 år gammel i 1776 begyndte at deltage i selskabeligheden. Hver lørdag kom frisør Hansen og satte hendes hår. Efter beskrivelsen har det ikke været anbragt meget anderledes end dronning Juliane Maries, i hvert fald hvad slutresultatet angår. „Til vor kval havde man opfundet et slags filt af hjortehår; deraf gjorde man madrasser, som var to tommer tykke, og velstivede med ståltråd. Et sådant uvæsen (touppé) af et pundts vægt i det mindste, blev tæt bag pandehåret, snørt ret fast om hovedet; et andet, lige så stort, dækkede baghovedet, og blev snørt fast om nakken – på dette bolværk rejstes nu hårbygningen, med hårnåle af et kvarters længde. Men da dette var adskillige timers værk, så måtte bygningen holde fra en løverdag til en anden . . .“ Derpå blev det filtrede hår udkæmmet under tusind smerter, siger hun, og rensat for pomade og pudderdej, men kun for atter at blive sat op, så hun var en passende fremtoning til kirkegangen næste dag. „Var nu hovedet en stakels ulykkelig fange, så forsikrer jeg eder, mine smukke, unge piger, at legemet

ikke var det mindre. Dette blev frygteligen indsnørt af et corset, og hvor dette endte, begyndte poscherne, der gjorde al menneskelig form ukjendelig. Fødderne boede i styltesko, to til tre tommer høje. Hele vanskabningen vaklede, som om den skulle falde omkuld hvert øjeblik. Og i dette optog dansede man!“ Det har vel næppe været almindeligt, at en lille præstedatter blev majet slet så voldsomt ud, men forklaringen er, at forældrenes hus var samlingssted for højere tysktalende kredse i hovedstaden med fremtrædende grevefamilier og lærde i spidsen, så hendes frisure og påklædning måtte svare til omgangskredsens.

Imidlertid var det luksusbetonede i klædedragten i sidste halvdel af 1700 årene bestandig blevet mere og mere fremtrædende til lige stor forargelse for national-økonomiske teoretikere som for mere velhavende madammer, hvis tjenestepiger dristede sig til at efterligne dem i dragtmæssig henseende, så godt som de nu formåede. Intet under at kongens rådgivere tilskyndede til det ene forbud mod overdådighed efter det andet. I en forordning af 1783 hører man, at den bekymrede konge har bragt i erfaring, at landets formue udbringes til fremmede til køb af luksusvarer, og at familierne selv ved sådan overdådighed bliver udarmede, hvad enten de nu selv har valgt en sådan pragt, der overstiger deres kræfter, eller de for en slags anstændigheds skyld nødes til at følge de riges eksempler. Han ønsker kort sagt at bringe den gamle tarvelighed tilbage, men lader fornuftigvis folk få lov til at opslide, hvad de har af den slags indtil 1. januar 1786, hvorefter ingen luksus i klædedragten mere tolereres hverken i by eller på land. Dog gives der lempelser for kvinderne i grevskabet Schackenborg, da befolkningen er „meleret“ – dels tyske, dels danske – og på grund af, at alle kvinder arbejder i kniplingsindustrien, undtages disse, fordi de kun har kramtøj og intet hjemmegjort.

Hvor meget forbudene kom til at betyde, hvad klædedragten angår, er umuligt at sige. Men der findes i museer og i privateje et ikke helt ringe antal kvinde- dragter, hvis snit er fra de første 30–40 år af 1800 årene, men hvis pragtfulde brocherede silketøjer og damasker stammer fra sidste halvdel af det foregående århundrede; det er lutter omsyede kjoler med en masse øgninger. Om disse dragter i sin tid er gemt bort og ikke slidt op på grund af forbudene, eller de er lagt væk, fordi smagen og moden ændredes, kan næppe opklares. Men i hvert fald klappede poscherne sammen på kvindernes hofter i løbet af 1780erne, de stærkt mønstrede tøjer veg for striber, småbuketter og helt ensfarvede stoffer, ligesom tynde hvide bomuldstøjer, mol og flor blev højest attråværdigt. Moden krævede det, og man bevægede sig let frysende – dog med det nu så yndede langsjal over skuldrene – til den anden yderlighed.

NYDELSE OG NÆRING

„Jeg kom hen at besøge engang en mand og en kone, to enlige folk. Madammen af en fejltagelse satte enden af bordet til mig; men manden, som mærkede denne fejl, sagde: nej, min hjerte, sådan skal det stå, og i det samme vendte siden til mig, som fremmed. Konen blev fortrydelig over denne irettesættelse, og vendte bordet om, og sagde: sådan skal det stå. De vendte således bordet for mig over ti gange, til sidst blev konen vred, og gik bort. Jeg drak to skåle og skyndte mig på døren. Sådan kaffedrikken er ubehagelig.“

Nydelsen af kaffe og te var dog en behagelig vane, som stadig flere i løbet af 1700 årene tillagde sig, men den rette servering kunne åbenbart volde kvaler hos de mindre fine. Madammen, der satte kortenden af bordet mod gæsten, har måske haft et af de moderne, ovale borde, hvis plade kunne vippes lodret, når bordet ikke var i brug, eller det har blot været et lille bord, der efter tidens skik først sattes frem, når noget skulle serveres. Da en ung mand en formiddag kom på besøg hos sin tilkommende svigermøder, der blev tituleret justitsrådinde, kunne han således glæde sig over, at efter en kort venskabelig samtale „blev kaffebordet båret ind.“

Det fine fruentimmer, der „drak to skåle“, før hun skyndte sig af sted fra den ægteskabelige uenighed om bordets placering, har ikke behøvet at finde det forkert at drikke af skål, kop uden hank. Selv hos en borgmester, der i midten af 1700 årene havde kander af fajance til kaffe, te og chokolade, var der ingen kopper, men mange små skåle. Koppen eller skålen måtte dog stå på en slags underkop, især hvis man fulgte den mode, som Holberg giver et situationsbillede af i Den vægelsindede: „Vender hun sin koppe så hurtigt om? Tusind tak, jeg kan såmænd ikke mere. Efter behag, min søde madam, jeg følger den franske mode aldrig at nøde nogen . . .“. En egentlig underkop, med afpasset fordybning til koppen blev først almindelig i slutningen af århundredet, men samtidig kunne den kongelige, københavnske porcelainsfabrik tilbyde „tyrkerkopper“ uden underkopper. Man klarede sig med „underskåle“.

Det skøre porcelæn og fajance, eller hos de mindre formående små lerskåle, blev en nødvendighed til de varme drikke, og dog kunne erfaringen for, at tin var billigst i det lange løb, slå igennem. Efter 4 års brug af porcelæns-tepotte og tilsvarende spølkummer – skåle uden hank – måtte kostskoledrengene på Herlufsholm se tingene blive erstattet af tin. Måske var det af denne grund eller for i

utide at kunne opfylde en behagelig vane, at en discipel selv medbragte tepotte, mælkekande og kopper.

Mange var gået over til at begynde dagen med nydelsesmidlerne te eller kaffe fremfor næringsmidlet øl. At Holbergs Jean de France udskiftede øllebrøden med chokolade har mindre hold i virkeligheden, og i overgangsperioden, indtil de nye drikke blev almindelige hos borgerskabet fra morgenstunden, kan der under privatlivets skjul være spist meget brød, revet eller udblødt i øl, selv om besøgende kom „på te“. Den kunne i øvrigt være en fyldig drik, da der brugtes meget mælk, både til te og kaffe, hvilket viser sig ved mælkekandernes størrelse. For en økonomisk betragtning var denne brug af mælk beklagelig. Den skulle hellere som i ældre tider anvendes til at lave ost og smør af, skrev Søren Abildgaard.

Uanset kritik, der gik ud fra private udgifter eller landbrugsbetragtninger, blev te og kaffe mere almindelige på morgenbordet. Folk kunne endda mene, at det var beklageligt, at deres monark Frederik 5. stadig var så gammeldags at nyde spirituøse drikke om morgenen og være mindre skikket til arbejde derefter. I øvrigt havde kongens farfader hver morgen drukket kaffe, te eller chokolade ifølge bevarede hofjournaler fra omkring 1700.

Fra byerne bredte nydelsesmidlerne sig ud over landet. I Rinds herred ærgrede en herredsfoged sig i 1729 over de summer, der bortødsledes til te og sukker; „en vane hos de store, en mode hos de rige og til sidst en natur for dem alle.“ På den anden side nød en præst i Brønshøj, at han af bønder var blevet beværtet med te; han glædede sig over, at de i hans sogn på grund af nærheden ved København havde daglig omgang med „civiliserede folk“, og at de var blevet „så uformærkt humaniserede, så at adskillige kønne folk fra København drage ud til bønderne om sommeren for at fornøje sig i 2 à 3 dage, og uden væmmelse kan benytte sig af bøndernes dug og disk, seng, brød og mælk, hvorimod de få smagen igen på hines te, kaffe og chokolade.“ Så vidt man forstår, var det dog kun teen, de selv bød på, og præsten gengældte med samme drik.

Teen var mest overkommelig, både med hensyn til pris og tillavning. En københavnsk families urtekræmmerregning for 1723–25 omfattede hver måned 1 lod brun te („the de bue“), men i løbet af tre år købte man kun kaffe en eneste gang. Også hos højerestående folk var te vist den mest almindelige drik. I midten af 1700 årene blev man på herregården Astrup ved besøg søndag eftermiddag aldrig beværtet med kaffe, men med te; derefter fik damerne hjemmesyltede frugter og herrerne hjemmedestillerede akvavitter og småkager.

Også ude kunne te friste mest på grund af prisen. I „Adresseavisen“ 10.6.1772 reklamerede Stephen Lemvig med udskænkning „for honette personer“, af chokolade eller kaffe til 3 skilling pr. kop, af te med mælk til 1 skilling, uden mælk dog kun ½ skilling pr. kop. Te kunne altså drikkes uden mælk. Ifølge en husholdnings-



I de højeste kredse som her hos hertuginde Elisabeth Sophie Marie af Braunschweig-Wolfenbüttel, født prinsesse af Slesvig-Holsten-Nordborg, serverede man tit både kaffe og te. Man skænkede i kopperne og kastede sukker og øste mælk deri, som det hed i Todes Medicinalblad, og bagefter blev det dejlige postelin „skyllet i den tjenstagtige spølkum“. På billedet her står kaffekanden midt på det lille vippebord og vandkedelen tilhøjre. Hofdamen er ved at skænke te. En dame balancerer med koppen på fingerspidserne, mens hun med den anden hånd tager sukker. Hertuginden sidder med en lille hankeløs kop i hånden, der hviler i skødet. Vindruer og ferskener hører med til traktementet. – Malet af Balthasar Denner. Frederiksborg slot.

bog fra 1802 kunne man smage til med citron. Men det må næsten kun have været vand, der er blevet smagt til, for opskriften lyder på brug af så lidt te, som kan holdes mellem tre fingerspidser, til tre kopper. Og det var endda en bog, der henvendte sig til tjenerne i finere husholdninger.

Man var nået til at finde det meget beklageligt kun at kunne få øl, hvor folk ikke havde te, hvad der hændte nogle rejsende, som før en sejlads til Lyø måtte overnatte hos bønder nær Fåborg; familien kunne dog byde på gammel „momme“, stegte ål og senere boghvedegrød, dyppet i most, og på mandens befaling blev der bredt dug på bordet. Da de rejsende kom til Lyø, kunne de heldigvis få serveret te dér. Også magister Joh. Arndt Dyssel kom i 1763 til at undvære te, da han med kone, barn, pige og tjener som sit „lidet følgeskab“ i 4 dage måtte vente på bedre vind til sejlads fra Mommark: „Jeg blev så ked af at ligge her, allerhelst da alt værtens forråd af te og sukker var fortæret.“ Det var den slags oplevelser, der kunne få folk til at sikre sig ved at medbringe rejseskrin med te og sukker. Så behøvede de kun kogende vand og en tilfældig kande for at kunne lave te. Den lette tillavning var vel også medvirkende til, at selv samfundets armeste medborgere efterhånden nød te; fattiglemmerne i Ribe hospital praktiserede således i 1780erne den uskik – som der da også klagedes over – at de i lerpotter eller skår tog ild fra arnestedet for inde i deres egne rum at varme mad eller koge deres „tedrik“.

Kaffen kunne man ikke nøjes med at hælde vand på. Også prisen hindrede den i at opnå den udbredelse, som teen fik i videre kredse. Først skulle de indkøbte bønner steges på en pande; det var ikke den bedste metode, men den almindeligste, fordi de færreste ejede en rigtig „kaffebrænder“; havde man komfurhul, brugte man en kugleformet rist af jern eller blik, hvori bønnerne kunne drejes rundt til jævn ristning. Derefter skulle de males i en kaffekværn; den kunne man dog undvære og bruge en morter, hvad nogle endog regnede for bedre.

Sammen med den brændte kaffe kom man revet hjortetak eller et lille stykke tørret, saltet flynderskind i kaffekedlen, for at samle grumset; så hældtes kogende vand på, og man lod det helst koge op et par gange. Grumset kunne man også holde tilbage under selve serveringen, idet kaffekandens tud sad så højt, at den tykke del af kaffen havde en mulighed for at leje sig i kandens bug. Hældte man ikke om til kande, var der alligevel en mulighed for fin servering ved at kaffekedlen anbragtes i en kaffestol eller „kaffefrø“, hvor man ved snoretræk og hjul varsomt kunne vippe kedlen forover.

Man glemte ikke helt, at kaffe – såvel som te – oprindeligt var blevet indtaget som et lægemiddel; endnu i 1750erne kunne en læge ordinere kaffe til en mavesvag dreng, der egentlig havde stor afsky for den drik; men stærk kaffe, i perioder uden fløde og sukker i, blev efterhånden helt uundværlig for ham, og han mente sidenhen, det var til stor skade.



Her ser man en kaffeanretning på en bakke, der står på en lille hvid dug på bordet. Den større kande er måske til mælk, den mindre til kaffe. Til højre en søsterkage, hvoraf et stykke er skåret ud og lagt på en tallerken. I midten en skål med opsats til teskeer anbragt i randen. Kopperne har ingen ører, og én er vendt med bunden opad som tegn på, at brugeren ikke ønskede at drikke mere. Til venstre en lyseklemme med voksstabel og en ubestemmelig blå- og hvidstribet kegleformet genstand. – Skilderi i Nationalmuseet.

Den samme mand, der altså var glad for kaffe, brugte ordet „tevand“ om det kogende vand, der hentedes til kaffelavning. Og den poetiske præst Jørgen Friis i Helsingør har selv skrevet, at der på kaminens bræt (kaminskærm?) i hans præstegård „står en og koger tevand“, men udskriften på samme bræt handler dog om kaffe:

„Lad tyrk og indian sin egen måde have,
den brændte kaffesmag fordærver kun vor mave;
for siden folk fandt på at fylde sig med vand,
blev pung og helbred tynd, hos mangen ærlig mand.“

Så måske er der blevet lavet meget kaffe af „tevand“ – også på de såkaldte „temaskiner“ eller „vandmaskiner“.

I 1720erne, da Holberg lader sin kandestøber blive borgmester, var det udtryk for honnet ambition at kunne byde på kaffe. Gedske måtte dog først spørges, om

der var kaffe i huset, og serveringen blev mindre formfuldendt, da der serveredes sirup til; kandis eller fint sukker havde været rigtigere.

Efter midten af 1700 årene var det ved at gå af mode at bruge meget mælk i kaffen; der skulle ikke mere ved siden af kaffekanden stå en stor mælkekande, men hellere en lille flødeskål – og fløden stillede man krav til, så kritik kunne udtrykkes som satire i Fruentimmertidende: „Den fløde man får her i byen er hjertelig tynd, – det kommer nok af den megen regn. Dog, var dette årsagen, måtte man snart tænke at det regnede altid på Amager, eller og, at man havde for meget vand i postene her i byen. Når jeg ikke kan få god fløde til min kaffe, smager den mig slet intet.“

Kaffedrikningen gav „hemmeligt underslæb“ i mange husholdningsregnskaber, men vistnok til omkring midten af århundredet endnu kun i byerne. På Læsø vidste man o. 1770 ikke, hvad man skulle bruge en strandet last kaffebønner til. Men siden blev man dér lige så glad for kaffe som f. eks. på Skagen, hvortil der i 1782 fra Sjælland indførtes 1051 pund kaffebønner og 33 pund „theebo“, der var den billigste tesort.

De familier, der havde bedst råd til rigtig kaffe, var vistnok de første til at drikke erstatningskaffe. Det blev en modesag sidst i 1760erne at drikke „sundhedskaffe“, lavet af rug eller hvede, senere af cikorie.

Fra 1783 til 1799 gjaldt en forordning om „at kaffedrikken blandt almuen på landet skal være forbuden“. Yderligere kom der i 1790 forbud mod indførsel af brændt og malet cikoriekaffe, dog næppe for at udelukke denne erstatning, men for at give det danske landbrug bedre afsætningsmuligheder for cikorien, som man også herhjemme kunne formale og riste, inspireret af cikorie-produktionen i Tyskland. Men det var først senere, under fastlandsspærringen, at cikoriekaffen fik større betydning.

Jo mere almindeligt det blev at drikke kaffe, jo mere gav det anledning til kritik. Slotsforvalteren Johan Ludvig Mansa skrev således i sin „Have-Katekismus“ i 1787 et tillæg om kaffedrikningens skadelighed, trykt og uddelt på Det kongelige danske landhusholdnings-selskabs bekostning. Ifølge dette skrift havde kaffen blandt andet den virkning „at sætte blodet formedelst sin olies pirrende kraft på nerverne i en stærkere bevægelse.“

Det var også den almindelige mening. Men man havde fundet på hjælp derimod. For at kaffen ikke skulle hidse blodet, var mange så forsigtige jævnlig at tage en slurk brændevin dertil. Selv om kaffedrikning blandt almuen så ofte omtales, fordi den gav anledning til kritik, må det ikke glemmes, at det stadig var almindeligt at drikke te.

Enkelte lod være med at underkaste sig 1700 årenes store ændring i drikkevaner og holdt på det gamle: at øl var bedst. Da det købte husholdningsøl vistnok

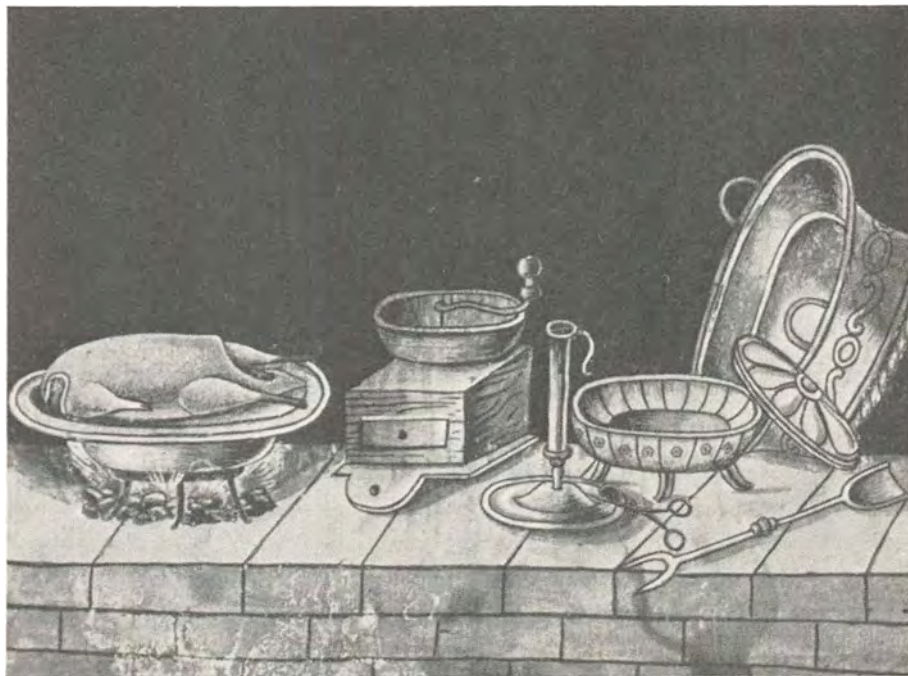

Denne opstilling af køkkentøj er anbragt på den murede ildstedbænk. Til venstre varmes en gås på et fad over en trefod, hvorunder ilden brænder. I midten en kaffemølle og en lystage med hank. Til højre en ildskuffe med fork i den ene ende samt et lågfad og et kobberkar med drevne ornamenter. – Skilderi i Nationalmuseet.

fra slutningen af 1700 årene var en mangelvare, skrev en mand i 1802: „I mange huse, hvor te og kaffe sjælden før blev drukket, har disse tærende drikke af nødvendighed måttet finde sted. I min ikke liden husholdning har jeg, Muus, ofte 8 à 14 dage mangel på øl, uagtet jeg foruden den fastsatte betaling giver 32 skilling dragerpenge for tønden; mine børn må da gå til vandposten, når vandet er drikkeligt, eller jeg må med sorg se på, at de afkræftes ved tevand.“

Så sent som i 1823 skrev Peder Tommerup i sin „Topographie over Drejøre Sogn“, at „den landets fedme fordærvende kaffe bruges ikke her til lands“ (d. v. s. på Drejøre), end ikke til gilder. På Læsø, hvorfra vi ellers har hørt, at man var kommet sent i gang med kaffedrikningen, fik begravelsesfølger o. 1800 i sørgeshuset efter jordfæstelsen „skåren smørrebrød, øl og brændevin, samt kaffe på de fleste steder, så meget de behager.“

Men der var i øvrigt i løbet af 1700 årene sket det mærkelige, at netop te og kaffe af mange velstående var blevet grebet som en moderne mulighed for at gøre

traktementer til gæstebud billigere end almuens. Dér bød man stadig på solid kost, og det har bund i virkeligheden, når Holberg lader Corfitz' tjener Troels fortælle: „Kommer man til en skrædders eller skomaggers bryllup, bliver man modtaget med trompeter og valdhorner, sat ved et bord, så langt som fra kyndelmisse til påske, fuldt af kostbare retter. Kommer man til folk af anden klasse, som er højere, får man kun te, kaffe og komplimenter; og til folk af første klasse får man undertiden ikke uden brudevielsen at høre og en pris tobak for næsen.“

Landsdommer Jacob Bircherod på Fyn mente også, at folks tarvelighed gik for vidt, når de holdt bryllup alene med te, kaffe, chokolade, konfekt og vin og uden musik; ja, nogle endog helt uden at gøre gæstebud. På landet anrettede man stadig det, man selv ønskede at blive trakteret med ved festligt samvær – men havde også den fordel, at gæsterne kom med noget af maden. Selv i hollænderbyen på Amager lod man sig ikke smitte af de københavnske kunders fornemhed, men serverede som første anretning saltmad og flæsk, kød og pølse, dernæst risengrød og til sidst hønse- eller anden kødsuppe, og dertil drak man øl og brændevin. Også ved fornemme folks bryllupper på landet blev man stadig budt på masser af mad, så en poet, der inden et bryllup på Hennegård i marts 1743 skulle digte festvers, opregnede alle de gode retter, der forventedes, som kontrast til, hvordan det gik til i København:

„Det kaldes her fornemme, når
man sulten hjem fra bryllup går
med tom og sulten mave
og i sit eget saltmadsfad
må lede om sin bryllupsfad,
hvis man skal nogen have.“

Og sultne efter en vielseshøjtid kan folk vel nok have været, hvis værtsparret var blevet fristet af en konditor-annonce i Adresseavisen om „Spise og Kaffe-bryllupper til billigste pris“.

Men der var dog stadig fornemme folk, også i byerne, som ville ofre noget på en fest. Da apoteker Seidelin i Nykøbing på Falster giftede sin datter bort, var der inviteret 73 gæster til en middag med dyre- og fuglevildt, kalvekød, kalkuner, hamburger-oksebryst, westfalsk skinke, spanske ansjoser, havevækster og frugter, konfekt o. s. v. – samt champagne og forskellige vine. Så var der endda også andendagsmiddag med dans. Og mange andre må stadig have holdt store gilder, siden myndighederne skønnede det nødvendigt at begrænse overdådigheden ved forordninger i 1783. Herefter måtte ingen til middag ved gæstebud give mere end 8 retter samt salater og højst 4 slags dessertsager; til aften måtte der ikke være mere end 6 retter – dog til bryllupper to fade mere. Men luksusfor-

Daglig mad

ordninger var der kommet så mange af, at man ikke følte sig forpligtet til at tage den slags højtideligt.

Festdages suppe, steg og dessert kunne de færreste tillade sig til daglig; da måtte man som i ældre tider mest lade sig mætte af kål, ærter, fisk, flæsk, vælling og grød. Af disse simple retter kunne grød være velaget herrekost – især når de finere folk var svagelige. En justitssekretær på rejse savnede sin danske vandgrød så meget, at han måtte lade sin tjener prøve at være kok for at få vandgrød; og risengrød var han så begejstret for, at han i Frankrig fik tjeneren til at lave retten for gæster. Man ved ikke, hvad franskmændene syntes om den.

Selv hvor retterne var de samme, kunne måltiderne virke forskellige hos folk af anden stand på grund af tillavning, kvaliteten af råvarer og tidspunktet, man holdt spisepause på. De, der spiste tidlig frokost (d. v. s. morgenmad) trængte allerede ved 10–11 tiden til middag og spiste så aftensmad ved 5–6 tiden. Kunne man tillade sig at stå senere op, blev alle dagens måltider forskudt. For eksempel fremgår det af Johan Ludvig Holsteins på fransk førte dagbog fra 1742, at han stod op kl. 7 eller 8, bad til Gud og læste, før han fik te, hvorefter han spiste frokost kl. 9. Han begyndte på middagen kl. 1 eller 2 og spiste aftensmad kl. 8 eller 9. Men også en kobbersmed, der var startet på sit værksted kl. 5 om morgenen, kunne vente med aftensmad til ved 8–9 tiden.

Hvor godtfolk kom sammen til mindre selskabelighed i byerne, var man indstillet på aftensmad midt på aftenen, men da man nødig ville gå sent hjem ad mørke gader, begyndte man til gengæld selskabeligheden omkring kl. 3½ og nød kaffe og te sammen; senere kom der smørrebrød på bordet, med øl og snaps til.

Aftensmad af afskåret pålæg på smørrebrød var noget finere end det efterhånden bondske „gammelmadsfad“ med store stykker saltet kød og flæsk, som man skar ordentlige lunser af til at æde sammen med store stykker brød. Gammelmad var stadig festkost hos almuen på landet; til daglig var det billigere som aftensmad at give varm mad, især når den ene ret altid var grød. Men smørrebrød fik mange til daglig som morgenmad, især om sommeren.

Det vigtigste var at blive mæt, forbedringer af madens kvalitet måtte så blive det næste, man stræbte efter. Og hvad der smagte godt, var man ud fra forskellige madvaner slet ikke enige om. En mand, der kom til tops i samfundet, ville trods alt helst undgå de ferske, dyre fisk, fordi han fra barndommen havde fået smag for de billigere saltede fisk. At den saltede fisk gav større arbejde for koner og tjenestepiger, kunne man ikke tage hensyn til. Hårdt saltet berges fisk skulle først bankes, så den kunne udkæres, derefter helst udblødes i 2–3 dage, før den på serveringsdagen blev kogt i fersk vand, helst med bølgeaske. I byerne kunne man undgå forarbejdet ved at købe tørfisk hos „fiskeblødere“; mens nogle var glade for

Et nyt næringsmiddel: kartofler

på den måde at slippe for udludning, var andre utilfredse med fiskebløderne, nemlig deres naboer, som „incommoderedes“ af det ildelugtende fiskevand, som det var tilfældet på Østergade i København. I øvrigt kunne mange godt lide en saltet sild lige fra tønden, men så bevirkede tørsten et større ølforbrug.

Udblødning af ærter var også et af de faste husholdningsarbejder, og da man ikke havde soda til hjælp, kunne det let gå som i Holbergs Peder Paars, hvor „ærterne sig samme dag ej mænge.“ At det var godt at bruge blødt regnvand, kan man ikke forvente at finde opskrifter på hos almue-koner; men digteren Bagesen har grebet en sikkert velkendt situation: i tordenvejr løber en hel familie ud for at samle regnvand i spand, så og strippe, i „håb om anden dags velkogte ærter.“

De koner, der som en selvfølge ustandselig lavede de samme gammeldags retter, havde ikke brug for – og kunne måske heller ikke læse – de kogebøger, der århundredet igennem blev stadig mere omfangsrige. Også i disse bøger fik de gammelkendte retter dog deres plads, men om gule ærter blev det anført, at de „avle mange vinde og kræve en stærk mave“, at det for arbejdsomme folk var god og drøj mad, og at „slige maver må også have sådan mad“. Desuden regnede „Nye og fuldstændig Huusholdningsbog“ de gule ærter for en bedre nærende føde end madurter. Men uden at læse husholdningsbøger vidste enhver, at ærter og flæsk var god kost at mætte sultne folk med, og at den var nærende måtte vel være bevist ved, at man holdt huldet på kroppen.

Komtesse Schach på Spanager lod da heller ikke til at have ondt af bønder, da hun skrev, at „de allerarmeste er lige så fede og trivelige som de andre.“ Men de fattigste spiste det fedeste og billigste flæsk, fra oldensvinene, eller de kunne få flæsk, der havde afsmag fra dyrenes opfodring med tang og fiskeaffald; sådanne dyr kunne man ikke få ordentlig pris for, og de kunne i hvert fald slet ikke sælges til marinen.

Oldensvinene kunne falde i to kvaliteter: havde de især ædt agern, blev flæsket fastere og fedtet stivere, end når de åd bog. Læste man råd for ammende kvinder, blev man advaret mod bogfedet flæsk som en af de slemmeste spiser, der kunne skade det diende barn.

Det bedste flæsk fik man af svin, der var fedet på sti med havre, vikker, ærter eller – står der i en husholdningsbog fra 1795 – med kartofler; var de halvkogte, ville svinene begærligt æde dem.

Det var mere, end man kunne sige om menneskene. Kartoffler kunne måske have sin betydning til at lave hårpudder af for at spare på hveden. Det havde man ifølge „Den danske Ugeavis“ 1727 gjort forsøg med i Sachsen; det følgende år meddelte samme blad fra Stockholm, at der i Sverige var plantet irlandske jordæbler, for at man i nød og dyre åringer kunne betjene sig deraf i stedet for brød.

Et nyt næringsmiddel: kartofler



Her er en frokostanretning opstillet på en hvid dug på et bord. Til venstre en pibekande med låg, velsagtens til øl. På et ovalt tinfad ligger en hel skinke, og et andet tinfad indeholder brød samt to knive. Bag dette ses en brændevinsflaske og to riflede bægre af glas. Det bedste flæsk fik man af svin, der var fedet på sti med havre, vikker, ærter og kartofler. – Skilderi i Nationalmuseet.

Det blev dog ikke til brug i stedet for brød, men som brød, arbejdere på Frederiksværk stiftede bekendtskab med kartoflerne; en mand var blevet kaldt derop fra Sachsen blandt andet for at plante „potatoes“, og bageren blev sat til at bage brød af disse kartofler. Man kunne ikke sige andet, end at det smagte godt som nybagt – men når det blev gammelt, var det dårligt, og for de fleste var det dog et naturligt krav, at brød skulle kunne tåle at blive gammelt.

Kartofler i stedet for brød var et så stort brud med årtusindgammel skik, at det tog flere slægtled, før ideen var fuldt ud godkendt. Kun de færreste vidste, at disse jordfrugter her og der var blevet dyrket i haver i det foregående århundrede. Propagandaskrifter som provst Lüders' fra 1756 og mange senere virkede kun langsomt. At der blev gjort forsøg med dyrkning, som ved Kragerup omkring 1759, kunne ikke påvirke folks gamle madvaner.

I 1760erne var der dog danskere, der satte pris på kartofler i egne, hvor indvandrede betragtede dem som den naturligste mad, således hos de reformerte i Fredericia og hos „kartoffeltyskerne“ på hedeegnen syd for Viborg. Men adskil-

Et nyt næringsmiddel: kartofler

lige, som lærte kartofler at kende på samme tid, „foragtede dem som menneskeføde og sagde, at man lige så godt kunne bide på et stykke lysetælle som på en kartoffel.“ Det lyder, som om de kun havde forsøgt at spise dem rå.

I finere kredse kunne man slå op i Marc. Loofts kokebog fra 1766 under „Jord-Æbler eller Potatoes“ og finde ud af, at de skulle vaskes, skrælles og koges møre i lidt vand med salt. Vel på grund af andre retters langsommelige tillavning advares husmoderen om, at „de bliver møre i en hast, hvorover man vel må se sig for“. Efter kogningen skulle jordæblerne ifølge denne kokebog stuves op i en pande med smør, sød fløde, stødt tvebak (der var et almindelig anvendt jævningsmiddel) og smages til med salt og muskat. Betegnelsen „jordæbler“ minder om, at den engelske slavehandler John Hawkins, der i 1565 tog de i Europa ukendte jordfrugter med fra Peru, beskrev smagen som noget i retning af æbler.

I et skibsfrederhjem i Helsingør fik både herskabet og folkene kartoffelsalat i slutningen af 1760erne; men da fruene var englænderinde, har maden måske ikke kunnet kaldes normal dansk. I hvert fald var man i 1791 ikke nået videre, end at universitets-almanakken det år kom til at indeholde en anvisning på nem tillavning af kartofler ved at koge skrællede kartofler i salt vand eller madsuppe, indtil de blev så møre, at de kunne gennemstikkes med en gaffel. Efter at vandet var hældt fra, skulle de stå over en sagte ild, overhældt med lidt smør eller – i mangel

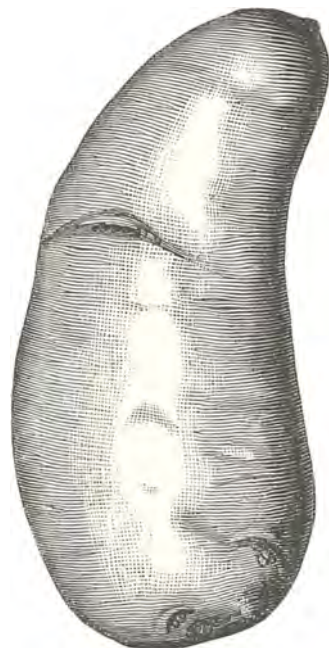

Fra 1750erne begyndte kartofler langsomt at vinde indpas i husholdninger. I Marcus Loofts kokebog fra 1766 advares mod at koge dem for længe, thi disse jordæbler eller potatoes „bliver møre i en hast, hvorover man vel må se sig for.“ Man kunne stuve dem op i en pande med smør, sød fløde samt stødt tvebak og bagefter smage dem til med salt og muskat. Og i universitetsalmanakken fra 1791 anbefalede de til retter, hvor man brugte „lidet eller intet brød“. – I Landbrugets Ordbog finder man et hundrede år senere denne tegning af en almindelig seksugers kartoffel, der angives som den mest udbredte af de ældre tidligere sorter.

deraf – med madfedt. Derefter skulle de meget godt kunne lade sig spise til kød og flæsk eller til fisk, hvis man tilsatte lidt sennep og smør. Artiklen anbefalede ejendommeligt nok kartofler i stedet for brød netop til sådanne retter, hvor man brugte „lidet eller intet brød“. Man regnede åbenbart ikke med, at kartofler kunne træde i stedet, hvor en madret traditionsmæssigt krævede meget brød.

Universitets-almanakkens artikel endte med en lille opsang om, at „udi Holland, hvor denne måde at tillave kartofler er almindelig, er det mandfolkene arbejde om aftenen at skrælle dem, måske det og kunne komme i brug hos os.“

Det sidste gik ikke i opfyldelse; i hvert fald foretrak man i senere tid på landet at koge dem med skræl på og ved bordet at lade hver pille sin portion.

Man kan ikke fra kartoffelarealernes størrelse slutte, hvor stor en del af avlen, der endte som menneskeføde; og selv om kartofler blev spist, blev de ikke altid nydt. I midten af 1770erne var disciplene på Herlufsholm yderst utilfredse med maden, vist blandt andet fordi spismestrene syntes at anse kartoffelens rod for nyttig til alle ting. Anretningen i private hjem nævnes kun ved særlige tilfælde i erindringer, som da en frier juledag 1786 mødte op i en københavnsk urtekræmmerfamilie, hvor der som levninger stod kartofler med smør og sennep på bordet. Men da urtekræmmerparret var indvandret fra Mecklenborg, har de vel fra barndommen været vant til at spise kartofler.

I Mellemeuropa slog kartoffelspisningen for alvor igennem, da der var misvækst i 1770–72. Trods den tidligere propaganda for kartofler som noget fint fik de udbredelse som noget simpelt, man kunne være nødt til at spise. Den kendte læge Tode prøvede heller ikke at foregøgle andet, da han i „Nye Sundhedstidende“ i 1783 anbefalede grød, kål, ærter og kartofler som de simple ting, børn skulle vænnes til at spise.

Men det gamle fif med at sætte kartofler op som noget fint og derfor tillukkende blev endnu i slutningen af 1700 årene bragt i anvendelse. På Falster lod pastor H. C. Glahn tillave så mange kartofler til sin egen families bord, at der kunne blive lidt til overs, som tjenestepigerne fik lov at få som en mundsmag. Karlene ville da også prøve at smage de gode sager. Og siden kom tjenestefolkene og bad om, at der kom kartofler med i deres kost; så måtte man bare være noget længe om at føje dem, skrev den rådgivende pastor.

Den slags numre blev fæstebonde Christen Andersen i Nørre Tulstrup ikke udsat for. Da han købte 9 skæpper kartofler på Viborg marked i oktober 1795, var det som føde for galten derhjemme, noterede han i sin dagbog.

Selv hvor man efterhånden indstillede sig på at spise kartofler, hændte det, at man regnede de „umodne“ for skadelige og først begyndte spisningen af kartofler i august måned. I en „Nye og fuldstændig Huusholdningsbog“ fra 1799 anbefalede endda at vente til hen i september. I København nød mange dog kartofler

Madlavning over jævnmål

allerede i juni måned i begyndelsen af 1800 årene. Men her spiste velstillede kun lidt brød til deres måltider, ja, det hændte at det blev liggende urørt ved deres kuvert. Til gengæld spiste nogle – i modsætning til almuesfolk – salat, og P. F. Suhm kunne før 1793 omtale markaroni som en ny spise. Men nyheder, der brød med gammel sædvane, var flertallet ikke interesserede i.

Man måtte være glad, bare man kunne få, hvad man var vant til, og det kunne i dyre tider knibe, selv hvor der fandtes et reglement for bespisningen. Ganske vist ser det efter de fastsatte regler ud til, at disciplene på Herlufsholm fik rigelig og god mad; i virkeligheden var priserne steget, mens kostpengene blev holdt uændrede, hvorfor der i en årrække kun kom ret ringe og dårlig mad på bordene. Klager over mad gjaldt især mad hos andre – om end de undertiden kom sent til orde. Som ældre mand nedskrev en professor således sine erindringer fra to års logi hos en af hans „hørere“ i Roskilde latinskole: „Vi led både hunger og tørst hos ham, undtagen om søndagen, da vi spiste hos hans svigerfar, byens borgmester.“

Tjenestefolk var ikke slet så sagtmodige – i hvert fald når der var mangel på tyende – at de ventede med at give udtryk for utilfredshed. Men da den klasse mennesker aldrig nedskrev deres meninger, kender vi kun klagerne fra deres herskaber, når de var fortørnede over tjenestefolkenes opsigelser, krav eller selvtægt.

I en bog om „listige og utro tjenestepiger“ står der det samme som i mange andre skrifter: at man ikke bør forvænne tjenestefolk, for de bliver ødelagt af det og kræver hurtigt endnu mere. De vil på brød have både smør og ost, selv om deres herskab kan nøjes med en af delene; og „æde de ikkuns lidet ved bordet, ved de nok efter måltidet at skaffe sig noget andet mad.“

Tjenestefolk formåede ikke selv på tryk at tage til orde mod sådanne beskyldninger. Det kunne vel også ske at bedre mad blev fremskaffet. Men på en herregård, hvor tjenestefolkenes mad nødvendigvis fra køkkenet måtte bæres gennem herskabets egen spisestue, fik en huslærer indblik i forholdene og kunne siden meddele, at tjenestefolkenes mad var så fordærvet, at „enhver så sig nødsaget til at holde salveten for næse og mund“, mens maden blev båret igennem. Den samme huslærer kunne om forholdene på Vejle-egnen fortælle, at bønderne spiste tarveligt, men sundt og godt, og at den mad, de bragte med på hoveri, var vel tilberedt, „endog overflødig“. Nogle steder levede både tyende og bønder godt. Thurah mente, at de på Samsø havde det langt bedre end andre steder i riget, ja, at en bonde med sit tjenestetående vel dér levede lige så vel som præster og forpagtere i almindelighed på andre steder.

Præster var til dels afhængige af, hvad de fik af deres sognebørn, endskønt de havde egen avl, og der blev således også forskel på præsters levevis. I Skelskør klagede en præst over borgernes tilsidesættelse af deres århundredgamle pligt til

Madlavning over jævnmål

at give lamme-tiende. Lam blev nu kun givet af enkelte; andre diskuterede sagen, og nogle nægtede ham rent ud hans lamme-tiende. Til gengæld for sådanne formsædeligheder fra nogle af sognebørnene bragtes der undertiden delikatesser til husholdningen, hvis præsten kom i kredse, der gav vildt som gave. Var man poetisk, som præsten i Helsingø, kunne man takke for en gave fra overjægermesterens datter på vers:

„Sig at præstens kone takker
for det stykke på sit fad.
Sig at præsten ofte snakker
om så rar (sjælden) og lækker mad.

Dyrehavens dyreretter
række ej til landsbymand,
daglig føde hannem mætter
og sig passer for hans stand.“

Den følgende opremsning af hans daglige mad giver dog ingen grund til medynk, men det er gamle, kendte sager som groffenbrad af stud og kvie, flæsk, gæs, fisk og grød; mad, som de fleste kunne få, om end af forskellig godhed. For byernes fattigfolk, der købte ind i små portioner, var priserne hos kældermændene tit for høje i forhold til kvaliteten. De velstillede kunne også risikere at få noget forkert for pengene. Således blev hollænderne beskyldt for at købe Eiderstedt-ost, sætte deres røde farve på og sælge den som hollandsk ost. Og at mælken smagte dårligt, fordi køerne var fodret med mask, bærmø og affald fra kålmarker, kunne man ikke se på den. Især blev amagernes mælke-leverancer til København kritiseret. I en satirisk artikel lød en foregiven meddelelse fra Amager: „Her skal være besluttet, ej at blande mælken med brak-vand, såsom der ej er andet vand på landet; men at de vil bie med denne tilsats, indtil de kommer ind til byen, hvor vandet er bedre. Det er dog kristeligt.“

Til gengæld havde københavnerne den fordel, at amagerne kom til byen med særlig gode grøntsager. Et barn mente, at en amagerkone, der sad på moderens fortov med „grønser“, havde byens største „kridthus“ (et aflangt blik- eller blygemme til småpenge); men hun kom nu på den tanke, fordi Holberg netop var i huset og snakkede om kridthuse.

Indtil enkelte i 1780'erne fik „en komfur“ måtte man både i by og på land lave mad over åben ild på en arnebænk, men derfor kunne det også være almindeligt århundredet ud at få stege stegt på spid; denne gode, men tids- og brændselskrævende metode forsvandt efterhånden, hvor den åbne ild blev lukket inde i et komfur. I større husholdninger havde man mekaniske stegevendere eller brugte

en kokkedrengs eller -pigens håndkraft. Men en enlig mand, der ikke holdt tyende, følte sig dog ikke af den grund afskåret fra at få spidstegt steg om søndagen. Når hans unge ven, Knud Lyhne Rahbek, kom på besøg hos ham i Jægersborg, passede Rahbek vendingen af stegespiddet, mens han læste i Rousseaus *Heloise* eller Goethes *Werther*.

Som en nyhed blandt køkkenremedierne fik man æbleskivepander. Fra midten af århundredet dukkede de op i private husholdninger, men først mod århundredskiftet gik forfattere af trykte kogebøger ud fra, at æbleskiver blev lavet i en særlig pande – og at der ikke mere behøvede at være æbler i.

Tærtepander kendtes i forvejen, men de fik nu større udbredelse; på låget var der en høj kant, så der kunne lægges gløder både over og under maden. Tærtepanden brugtes som en slags ovn til meget andet end tærter, men fik sit navn deraf, fordi det var dens fornemste anvendelse. Som noget særlig udsøgt talte man om at få tærter og sukkerbrød som „prillemad“.

Sukkerbrød kunne man købe hos finere bagere og på visse apoteker, men ville man ofte delikatere sig med den slags dyre sager, var det bedst at lære selv at lave dem. Det fik apoteker Seidelin i Nykøbing på Falster at mærke, da apotekets indtægter, vistnok omkring 1736, gik ned, blandt andet fordi folk efterhånden selv begyndte at bage sukkerbrød, idet hans svende havde været så utro at lære kunsten fra sig. Endnu en grund til nedgangen i salget var det, at folk lagde sig efter selv at destillere aquavitter af kornbrændevin – det havde mange ganske vist også gjort tidligere – og desuden lærte de af apotekets svende at bage makroner og sylte frugter.

Mens æbleskiver, tærter og fint bagværk var „prillemad“ i de mere velstillede kredse, var andre godt tilfreds med en kavring smør og ost til at „sætte pind for maden“.

Ved borde, hvor man ikke krævede noget solidt og mættende, kunne den finere køkkenkunst bedre udfolde sig med suppe i stedet for grød, med finere haveurter i stedet for kål og ærter, med fersk eller grønsaltet (letsaltet) mad i stedet for hårdtsaltede varer, gemt fra den bedste fiske- eller slagtetid. Men mens almuen dog også kendte til forskellige supper, nogle havevækster og fersk mad, var borgerskabets og de højerestændes desserter ganske ukendte for bønder og for de fleste småfolk i byerne. Tjenestepiger må dog have set den slags blive lavet, hvor de havde finere „conditioner“, men såvel besværlig tillavning som høj pris på de fine råvarer har hindret udbredelsen. Og måske ville folk, der var vant til kraftig kost, heller ikke have følt det som tilstrækkelig „pind for maden“ at afslutte måltidet med en luftig „sne-mos“ af flødeskum, der hvælvende sig over halve, ristede tvebakker, som først var overstrøet med korender. Holberg mente, at en sådan dessert – ligesom debitorer – foregav „at være noget, men når man ret eksaminerer dem, bliver de

Madlavning over jævnmål



Det var ikke enhvers sag at byde på dyre- og fuglevildt, kalvekød og kalkuner, når man som apoteker Seidelin i Nykøbing F. giftede sin datter bort. Men hønsekødsuppe har alle dage været anset for en herreret. Her er en bonde, velsagtens fra Valby, på vej til hovedstaden med et par høns i en kurv. – Maleri i Nationalmuseet.

Desserten: Gelé, frugt eller is

til slet intet“. Efter kokebogs-opskrifter kunne sne-mos dog gøres til en fyldigere ret ved at serveres lagt ovenpå den gammelkendte æggeost, en slags sødet røræg.

„Gallert“ eller „skelee“ (gelé) var ikke alene en fin dessert, men anbefaledes også som lægedom – hvad der kunne være endnu en grund til dens store udbredelse som efterret ved finere gæstebud i midten af 1700 årene. Da det endnu ikke var almindeligt at jævne med husblas, måtte man koge raspet hjortetak i brøndvand i 4–5 timer, til man havde en stiv masse, der så smagtes til med vin, citron, sukker og krydderier; derefter blandedes æggehvideskum i, og det hele blev siet gennem en serviet. Så var geléen endelig klar til at blive anrettet i tekopper, i glas, på et fad eller – hvad der nok har været usædvanligt – i særlige gelékopper. Men efter at man kunne få gelékopper fremstillet herhjemme – på Den kongelige porcelainsfabrik fra 1775 – gik den stivnede, kølige dessert af mode, erstattet af frosen vin- eller frugtsaft, eller – som en større nyhed – flødeis.

Efter at te, kaffe og – endnu i begrænset omfang – chokolade var blevet udbredt i toneangivende kredse i Danmark i 1670erne, gik der omkring 100 år, før isen som et virkeligt nyt nydelsesmiddel dukkede op. Frosne frugter havde nogle kendt tidligere, ligesom frosen frugtsaft, og i Paris havde der i 1670erne været omkring 250 is-butikker. Danskerne kunne også ude omkring komme til at nyde is hos private, som da en dansk justitssekretær i Frankfurt fik serveret „refraichissement“ hos den derværende franske marskal ved en nattefest. Og folk, der holdt udenlandske kokke, kunne, som på andre områder, få fremmedartet mad serveret. Men for almindelige folk var is en nyhed.

En urtekræmmer i København smagte første gang is i 1777, da han blev gift – noget over sin stand – og svigerfaderen holdt brylluppet hos traktør Winther på Kongens Nytorv. Vielsen foregik dér kl. 7 om aftenen, bagefter fik man i samme værelse serveret „tevand“, og kl. 10 til 2 nat var man bænket ved bryllupsmiddagen; og da var brudgommen „nær blevet fixeret med den første skefuld“, for han troede, at is kunne spises i store mundfulde som almindelig mad.

Lægen J. C. Tode fandt is usundt og undte åbenbart en mand de kvaler, det gav at spise noget ukendt, som om det var risengrød: „Han kan ikke synke isklumpen; thi svælget skråler vagt i gevær. Spyttede den ud tør han ikke, thi det er imod levemåden. Altså slingrer han fjenden i den åbne mund, ligesom et stykke kul i en digel, hvori salpeter står og flyder. Han puster som en kat i en affaire d'honneur med en puddel, og de milde tårer rinde over de oppustede kæber, ligesom når det regner på en bageovn ved et bondehus“. Tode skrev dette i 1782 og mente, at det selv hos håndværksfolk var almindeligt at slutte et gæstebud med is, der var bestilt fra en konditor. Men så skulle den jo hentes, og det brugte håndværkerne deres læredrenge til. Derfor kunne man i kroge ved husmurene se sortsmudskede sko-

Desserten: Gelé, frugt eller is

mager- og smededrenge stå og smage på is ved at slikke på den fine anretning. En finger turde de nemlig ikke bruge for at stryge noget is af, for så kunne man hjemme se deres pilfingrethed i form af et sort mærke.

I finere husholdninger indstillede man sig på at lave is, vel især hvor man boede langt fra en konditor, der mestrede kunsten. Hos handelsfyrsten Niels Ryberg på godset Frederiksgave nær Assens blev der anskaffet isforme i 1774. I sådanne forme af tin eller blik, afrundede i bunden, hældtes en creme af mælk eller fløde, æggeblommer og sukker, og de godt sammenspændte forme blev sat til frysning i spande med is og salt.

Under frysningen måtte man stadig lette på låget og røre om i massen, så det frosne langs siderne blev blandet med det øvrige. Senere skulle isen anrettes i porcelainsskåle eller – især hvis det var frugtis – i glasskåle eller drikkeglas. Særlig pynteligt kunne det være at forme isen som frugter ved at lade den fryse i små forme og male isen bagefter. Derimod er det tvivlsomt, om der er blevet serveret dessertis i de fine isfade med klokkeskåle over; antagelig har de været brugt til knust is, der kunne holde små flasker kolde. Og for folk med levemåde var den knuste is opnåelig, selv når temperaturen udenfor lå over frysepunktet. I århundreder havde man i virkelig velindrettede husholdninger haft ishuse eller iskældre. Nu kunne naturisen bruges til frysning af den ny slags dessert, men alene af den grund, at folk af lavere stand ikke kunne opbevare naturis, måtte de afstå fra at lave isen hjemme.

Så sent som i 1877 blev is omtalt som et nydelsesmiddel, der „indtil for kort tid siden var en luksus, som kun de rige kunne tillade sig“. Man var ikke klar over, at småfolk i købstæderne allerede i slutningen af 1700 årene var begyndt at få smag for den.

At der fra slutningen af århundredet kom is-opskrifter i kokebøger – i begyndelsen under afsnittet om bagværk – fik dog kun betydning i forholdsvis få husholdninger. Og at der ligesom i de meget ældre kokebøger regnedes med rigelig tilsmagning med sukker til mange retter, betød heller ikke noget i videre kredse. Sukker var ganske vist blevet billigere, men den jævne befolkning klarede sig normalt med sirup eller kandis, også til te og kaffe. Om kokebøgers inspiration ved tilberedningen er blevet fulgt, afsløres kun ved tilfældige beretninger, mest om gæstebud. Hvad der af kokebogs-forfattere blev fremstillet som noget usædvanligt, kunne til gengæld være velkendt i vide kredse; således gav Carl Müller i sin kokebog fra 1785 anvisning på „en suppe, kaldet på norsk brændesnude“, men det havde folk også kaldt retten her i landet allerede i 1600 årene.

At retter blev tillavet med brøndkarse fremgår af, at sælgekoner i København fandt det umagen værd at løbe om med den og råbe „brunkras“, ligesom når de råbte om ræddiker, rejer, krabber og sild.

Brøndkarse og østers – Brysselkager og øl

Fra ældre tid var man på grund af besværlig transport vant til mindre friske varer, men prisen måtte sættes derefter. Da „friske present-østers“ var til salg for 7 mark for 100 stk. ved Holmens bro i København i november 1749, anførte annoncøren i „Kjøbenhavnske Danske Posttidender“ ærligt, at den tilsvarende portion, der kunne fås for 4 mark, var „en mindre frisk af engelsk sort“.

Visse udenlandske varer var blevet så velkendte, at man ikke måtte lade sig forlede til at lægge for meget i betegnelserne; såvel lybske tvebakker som brysselkager var brødsorter, som det københavnske bagerlaug i 1772 kunne påtage sig at fremstille.

Heller ikke ølsorters fremmedklingende navne betød altid, hvad de burde. I en „Anvisning til Technologie“ blev det kritiseret, at andre bøger anførte lange fortegnelser over ølsorter, som hverken i deres oprindelige hjemegn eller andre steder bryggedes med det særpræg, som navnet tidligere havde stået for. Hvis man skulle stole på noget, måtte man som tidligere så vidt muligt lave det selv eller i hvert fald kontrollere tillavningen, ikke alene for smagens skyld, men også for økonomiens. Selv en rig agent i København kunne være så sparsommelig i husholdnings-sager, at hustruen var nødt til selv at være med for dog at få lavet det bedst mulige – omend hun i øvrigt var så forvænt, at hun ikke kunne klæde sig selv på, men havde en kammerjomfru til hjælp. Iført silkekjole med hvidt overtræk kom fru en i køkkenet, for „det skyldte hun sin mand og herre“.

BYERNE

Mens Danmark havde draget fordel af de europæiske krige i begyndelsen af 1700 årene, betød landets inddragelse i Den store nordiske krig store udgifter til krigsudrustning og samtidig nedgang i handelen. Krigen tærede på landets kræfter, og da man opnåede fred i 1720, var byernes tilstand elendig. Selv om de danske byer ikke havde været udsat for direkte krigshandlinger, og deres bygninger og jordarealer derfor ikke havde lidt overlast, var de på en anden og lige så følelig måde blevet mærket af krigen. For at skaffe penge til krigsførelsen havde regeringen udskrevet store skatter. Hvert eneste år fra 1710 til 1720 havde man opkrævet en ekstraskat, „krigsstyren“, samtidig med at man forhøjede de ordinære skatter. Skatterne ramte både by og land, men i byerne var der langt flere muligheder for ekstraskatter. Man lagde skat på karosser og bærestole, på parykker og anden håropsætning, på heste og på titler og rang. For første gang i landets historie udstedte man pengesedler, som imidlertid medførte inflation, og som bevirkede at store pengesummer sugedes ind i statskassen. Gang på gang måtte byerne punge ud. Forhøjede konsumtionsafgifter, krigsstyr, ekstraskatter, indkvarteringsafgifter og andre former for afgifter fulgte slag i slag.

Det er ikke sært, at byerne blev hæmmet i deres udvikling af den stadige skatteudsugning. Virkningerne af krigen rakte langt ind i fremtiden, ikke blot fordi den efterlod landet med en statsgæld på omkring seks millioner rigsdaler, men især fordi den havde ødelagt handel og skibsfart og gjort borgerne fattige. Hertil kom at afsætningsmulighederne for landbrugets korn og stude i en lang periode af efterkrigstiden var meget ringe. Det var kun få af byerne, der havde købmænd, der kunne sætte nye ting i gang og tage konkurrencen op med København. Hovedstaden havde ganske vist også måttet yde sine bidrag til den bundløse krigskasse, men i overensstemmelse med enevældens økonomiske ideer gav man København begunstigelser, som bevirkede, at handel og foretagsomhed florerede her. Da kapitalen hovedsagelig samledes i hovedstaden, var det naturligt, at enevældens merkantilistiske erhvervspolitik søgte at få pengene til at yngle ved udstedelse af privilegier til handelsfolk og støtte til oprettelse af manufakturer. Det var i København, de store handelskompagnier fandtes, det var her, Kurantbanken oprettedes i 1736, og det var her, talrige mere eller mindre vel-

funderede handels- og industriforetagender blev understøttet af monarken, som gerne ville se sin residensstad stå i flor.

I 1726 havde byen f. eks. fået monopol på indførsel af „de fire species“, d.v.s. tobak, vin, brændevin og salt, således at fortjenesten ved handel med disse varer udelukkende tilfaldt København. Selv om dette monopol blev ophævet allerede i 1730, bevarede København ved hjælp af toldbegunstigelser sin fortrinsstilling, mens provinsbyerne var henvist til lokal handel med de omboende bønder. Handel med korn, kød og fedevarer gav byerne nogen indtægt, men da priserne på landbrugsprodukter gennem det meste af 1700 årene lå lavt, var der ikke store fortjenester at hente hjem. Den smule skibsfart, byerne havde haft, var blevet stærkt forringet, fordi de havde mistet mange af deres skibe ved kaperi under krigen. Herved var deres muligheder for fjernhandel også gået tabt.

Byerne stod i stampe, nogle gik endog tilbage. Forholdene afspejles tydeligt i købstædernes befolkningstal. Mens Københavns indbyggerantal i 1730 anslås til ca. 70.000, havde Aalborg, Helsingør og Odense hver omkring 4.000 indbyggere. Flensborg og Slesvig var af en lignende størrelse. Århus, Viborg, Roskilde og Randers havde mellem 2.000 og 3.000. Ved den første folketælling i 1769 var der ikke sket voldsomme ændringer. Flensborg og Slesvig var vokset, så de nu havde henholdsvis 6.842 og 5.629 indbyggere, mens Odense med sine ca. 5.500 var blevet den største provinsby i det egentlige Danmark. Aalborg havde ca. 4.500 indbyggere, resten af købstæderne lå langt derunder.

I mange byer var der tale om nedgang i befolkningstallet. Selv byer som Helsingør og Viborg havde mistet 400–500 indbyggere, tab, som de kun langsomt genvandt. For de sjællandske byer spillede konkurrencen fra København en stor rolle. Det var sikkert med god grund, at Køges borgmester og rådmænd i 1729 hilste den nyudnævnte stiftamtmand for Sjælland med følgende jammer-tale: „Sandelig, hjælp for denne liden, fattige købstad og os er højst nødvendig; thi handel og vandel er plat nedlagt; ager og eng, som dog andre små købstæder i landet haver noget af, både for indvånerne til hjælp at leve af og til deres magistrats lønninger, mens her i Køge er aldeles intet, så derover vel må sukkes.“

I alle byer oversteg i denne periode antallet af dødsfald antallet af fødsler. Det var en hovedregel, som ikke blot gjaldt danske, men også de fleste europæiske byer, at indbyggerantallet ikke kunne øges uden tilvandring udefra. I København døde i perioden 1735–1784 ikke mindre end 22.428 personer mere end der fødtes, men alligevel øgedes hovedstadens befolkning i samme tidsrum med op mod 15.000 personer. Det var ikke alle steder, at tilvandringen var stor nok til at få byerne til at vokse. I 1727 døde i Helsingør 170, mens der

Hovedstaden vokser – stilstand i provinsbyerne



I 1761 var generalmajor Chr. Gedde færdig med at tegne et kort over København, hvor husene ses i skråprojektion. Selv om en del af baghusene er udeladt, små huse undertiden lagt sammen, og vinduerne kun tilnærmelsesvis svarer til virkeligheden, giver kortet et godt indtryk af hovedstadens bebyggelse o. 30 år efter ildebranden. Øverst ses Nørreport og i højre hjørne den nuværende garderkaserne. Nørretorv er det nuværende Kulturtorv. Hauserplads er ikke anlagt. Krystalgade hed Skidenstræde. Nederst til venstre ses Frue kirke; over for den Universitetet med sin lave, sengotiske konsistoriebygning i husrækken midt på gårdspladsen. – Udsnit af Geddets kort, Bymuseet i Kbh.

fødtes 121, og i 1741 var tallene henholdsvis 220 og 136. I Køge døde i perioden 1726–1750 ialt 1890, mens der fødtes 1564, og til trods for at der også til disse byer kom tilvandrere, indhentes tabet begge steder først efter 1800.

I almindelighed forestiller man sig forholdene i fortiden som statiske eller i hvert fald kun præget af mindre vandringer, men de tal, der står til rådighed, viser, at der til stadighed har fundet omfattende vandringer sted. Pesten i København i 1711 krævede 21.000 ofre eller op mod 1/3 af byens befolkning, men dette store folketaab blev indvundet i løbet af forbausende kort tid. Allerede i 1720erne havde byen samme befolkningstal som før pesten.

Tilvandringen skete i overvejende grad fra landdistrikterne og udlandet, mens de mindre byer kun i ringe omfang bidrog dertil. Borgerskabsprotokollerne viser, at kun 20 % af de næringsdrivende, der nedsatte sig i København, var født dér, mens ca. 22 % kom fra Jylland og ca. 25 % fra udlandet.

Storbyens tiltrækningskraft var stor, og det var ikke så sært, når man hører, hvordan tilstanden var i småbyerne. Om Varde og Ribe hedder det i 1730erne, at „Bygningerne mærkeligen formindskes og øde huspladser formeres, så at mange af gaderne, helst i Ribe, ere ganske øde og uden ringeste betydning“. På samme tid siges om de jyske købstæder iøvrigt: „Beser man de jyske købstæders huse udenpå, gøres det ej nødvendigt, at man efterser de fleste borgeres tilstand indeni. Kun få er købmænd, alle de andre er høkere eller tiggere og lever et elendigt levned, det husene noksom vidner om, idet de næsten er faldefærdige.“

Vordingborg frembød i 1740erne et sørgeligt skue, og den adskilte sig ikke fra de fleste andre købstæder. Rådstuen var indrettet i et gammelt bindingsværkshus, der kun var seks fag langt. Dette hus blev også brugt som byting, arrestkammer, sprøjtehus og hovedvagt. Hvordan alle disse foretagender har kunnet rummes i et så beskedent hus er i vore dage uforståeligt, men har man set rådhuset i Ebeltoft, kan man danne sig et indtryk af datidens ringe krav til plads. Ganske vist er Ebeltofts rådhus hele ni fag langt, men så skulle der også foruden til rådstuen, vagtstuen og sprøjterne være plads til en skriverstue, et gældsfængsel og fangekælder. Foruden rådhuset var der i Vordingborg af „publique“ bygninger en latinskole, otte fag lang, og „Den forrige kgl. danske skole“ på ni fag, begge grundmuret, samt kongens rytterstald, rektors bolig og fattighuset, alle af bindingsværk. Bortset fra fattighuset havde de alle tegltag. Fattighuset kaldtes også „Hospital“. Det var tolv fag langt og indeholdt fire boliger, som hver var forsynet med en „liden kakkellovn“. Kirken, Gåsetårnet og Prins Jørgens slot har raget højt op over disse fortrykte rønner.

Selv om man i byerne som overalt i landet havde stor øvelse i til stadighed at udmale forholdene – og specielt sine egne økonomiske forhold – i de mørkeste



Efter svenskekrigene stod de danske provinsbyer i stampe. Havnene var sandet til, skibene tabt, og skatterne trykkede hårdt. Enetages huse var det normale. På dette billede af Adelgade i Sæby ses to renæssancehuse med støvleformede knægte, hvoraf det med de store vinduer længst tilbage på højre side er opført i 1624, medens det til venstre er noget yngre. Knægtene tyder på, at begge har haft en udkraget anden etage, der måske er blevet fjernet i det 18. århundrede? Et andet bindingsværkshus med fremspringende bjælkeender ses midt i billedet. Både det og huset tilhøjre i forgrunden må stamme fra 1700 årene. På sidstnævnte har man udmuret tavlene og tilføjet en gavlkvist. Den smukke tofløjede dør er fra første halvdel af 1800 årene. – Nationalmuseet fot. 1917.

farver for at søge at unddrage sig de evigt tilbagevendende skattepålæg, er indberetningerne om tilstanden så ensartede, at der bag jammeren ligger barske realiteter. Havnene var sandet til, skibene var gået tabt, huse og gader forfaldt, penge til at sætte handel i gang med havde man ikke. Da man i 1720 lagde en ekstraskat på karosser, chaiser og tohjulede kalechevogne, erklærede Grenås borgere, at „Dette slags bruges intet i Grenå, thi de fleste rejser til fods, og de bedste, når de vil op at age, bruger bønder- og trævogne uden skjul.“

De trykkede forhold satte også spor i byernes styre. Fra gammel tid havde en bred repræsentation for borgerne medvirket i byernes råd. Disse borgerrepræsentanter kaldtes de 16 mænd, i større byer de 24 mænd, og de var medbestemmende i økonomiske sager. Ved enevældens indførelse i 1660 forsvandt denne institution i næsten alle byer, men enkelte steder som i Helsingør, Nakskov, Odense og Ribe fortsatte den under navnet „de eligerede mænd“, og i



Raffineringen af vestindisk sukker var et privilegium for de få. En af disse få var Abraham Pelt, der ses på billedet. Han havde arvet privilegiet efter sin fader. Han giftede sig med en generalmajors datter, drev en blomstrende virksomhed på Gammeltorv i København, var medinteressent i Asiatick kompagni og blev bankkommissær i Kurantbanken. Hans eneste søn, der er afbildet med en globus som symbol på familiens oversøiske handel, døde ulykkeligvis som ung, hvorefter faderen til minde om ham indstiftede et plejehjem ved St. Petri kirke. – Maleri af J. Hörner. Fot. i Kunsthistorisk pladearkiv, Charlottenborg.

løbet af 1700 årene fik de fleste byer atter en sådan borgerrepræsentation. Interessen for valgene af de eligerede mænd var ikke stor, og borgmestrenes agtelse for disse „folkevalgte“ var det heller ikke. Borgmesteren i Helsingør nægtede således at lade dem underskrive et aktstykke, fordi han mente, at det ikke var „konvenabelt (passende) med en suveræn regeringsform“, og vel lige så meget fordi borgerne efter hans mening „ikke kunne skønne bedre om slige sager end den blinde om farverne“. Så sent som i 1804 var der kun mødt 10 op til valget, og deres stemmer var faldet på uduelige personer, så man ikke kunne besætte pladserne, men måtte lade dem stå tomme.

Mens borgmester- og rådmandsposterne tidligere som en selvfølge var blevet besat med byens fremtrædende mænd og ansete borgere, holdt disse sig nu tilbage. Ingen var interesseret i disse stillinger, som gav meget besvær, ringe indtægt og lille indflydelse. Bystyret forfaldt, og man måtte de fleste steder tage til takke med tilfældige og som oftest helt ukvalificerede personer. I Tønder måtte man for ikke at komme til at mangle folk til bystyret give „ringere borgere og håndværkere“ mulighed for at blive valgt, hvis deres kvalifikationer ellers var i orden, og i Flensborg måtte man i 1750erne udstede forbud imod at nærtbeslægtede fik sæde i byrådet. Købmændene, der beherskede rådet, hævdede, „at mange familier, især inden for købmandstanden, ved Guds velsignelse var blevet bevaret fra gammel tid og var efterkommere efter de samme stamfædre“. Efter deres mening ville det derfor være vanskeligt at finde mænd, der ikke var i familie med hinanden, og som samtidig var velegnede. Kongen påbød imidlertid, at personer, der var beslægtet i fjerde grad eller gennem ægteskab, ikke måtte sidde sammen i rådet, men man søgte dog gang på gang om dispensation fra denne regel.

For at lokke folk ind i stillingerne tyede man til en udvej, som nok var til gavn for centralstyret, men som på den anden side var til stor skade for det lokale styre: man lagde stillingerne sammen. Sportler og indtægter fra de forskellige hverv blev slået sammen, så den årlige aflønning fik en mere acceptabel størrelse, men resultatet blev, at regeringsembetsmanden, byfogeden, fik større og større magt, mens borgernes indflydelse på byens styre stadig mindskedes. I Køge var der i 1682 en borgmester, to rådmænd, en byfoged og en byskriver, ialt fem embeder, som beklædtes af fem forskellige personer. I 1768 var der to borgmestre, hvoraf den ene også var toldforvalter, en byfoged, der tillige var byskriver, rådmand og herredsfoged i Bjeverskov herred samt en rådmand, der tillige var birkefoged og birkeskriver i Gammelkøge birk, d.v.s. ialt 4 personer, der bestred 10 embeder. Koncentrationen øgedes yderligere i 1780erne, da tre personer bestred ni embeder, og det er betegnende for tilstanden i byen, at det „magnifique Raadhus“, der betegnes som en „ret herlig bygning af gotisk Arkitektur“, hvor der var værelser til kongens og dronningens disposition, efterhånden forfaldt og måtte udlejes til kirurger, sagførere og apotekere, mens byens købmænd havde træskohandel i kælderen.

At kravene til embedsmændenes kvalifikationer ikke kunne skrues særlig højt op under disse omstændigheder er ikke til at undres over. I 1730 beskrives forholdene således: „Udi Skagen er byfogden en reduceret lieutenant, samme er så uvittig som ulovkyndig. Så længe han og tolderen skal regere for byen, som de gør, så undres ej over at forulykkede søfarere samt indbyggerne haver haft årsag at klage, såvel som at borgerne blive praktkere . . . Udi Hjørring er en

byfoged, som tillige er herredsfoged over Horn- og Venneberg Herreder . . . han er en ulovkyndig dommer (omendskønt efter al apparence skal være en ærlig mand), men snarere dømmes efter eget godtbefindende end efter allernådigste lov og forordninger . . . Herredsfogden udi Jerslev og Børglum Herred har været skibsskriver, mens en ulovkyndig og så dumdrstig dommer, at han dømmes ordinairement, hvad hannem lyster . . .“. Næsten på samme tid henstillede bystyret i Helsingør, at magistratens medlemmer og retsbetjentene blev bedre aflønnet, så de ikke skulle føle sig fristet til at modtage bestikkelse og se igennem fingre med ulovligheder. Fra stiftamtets side godkendtes, at byfogedens forhold blev forbedret, men bystyrets øvrige stillinger måtte betragtes som æreshverv, og de, der beklædte disse stillinger, måtte derfor klare sig med de indtægter, de havde af deres borgerlige erhverv. Resultatet blev også her sammenlægning af embederne og nedskæring af persontallet.

Fremgangsmåden ved besættelse af embeder kunne give sig de snurrigste udslag. I Horsens døde postmesteren i 1722. Hans enke søgte stillingen, men i generalpostamtet var man noget betænkelig ved denne løsning. Der var imidlertid også tre mænd, der søgte stillingen, og da den ene oven i købet indvilligede i at gifte sig med enken, blev han udnævnt af kongen. Sagen ville således have fået en lykkelig udgang, hvis ikke enken havde været så vægelsindet. Hun erklærede nemlig nu, at hun ikke ville giftes med den nyudnævnte postmester, fordi „han var altfor enfoldig“ og ikke ville „kunne være hende og hendes små børn til nytte og fornøjelse“. Knuden løstes så på den bagvendte måde, at den enfoldige postmester lovede at vige embedet, hvis kongen ville lade enken „forblive ved brødet“, og hun som kompensation betalte postmesteren 150 rdl. for de omkostninger, han havde haft ved overtagelsen af embedet. Enken gik ind herpå, betalte de 150 rdl. og blev trods generalpostamtets betænkeligheder udnævnt til postmester i Horsens! Hendes bejlers enfoldighed var dog alligevel ikke større, end at han sørgede for at få sine udgifter dækket.

Vanskelighederne ved at klare sig i de små byer førte til stridbarhed og mistænksomhed. Kiv og strid var der til stadighed, og processerne florerede. Da borgerne kun havde ringe indflydelse på bystyret, mistænkte de – ofte med rette – embedsmændene for at udnytte situationen på borgernes bekostning, og mellem håndværkere og handlende var der evig strid. I byen generedes de lavsorganiserede håndværkere af fuskere og bønhaser, der uden at være tilknyttet lavene arbejdede for egen regning og til lavere priser. Lavsmedlemmerne foretog jævnligt „inquireringer“ hos disse konkurrenter og beslaglagde deres produkter og værktøj. I 1735 siges om lavene i Helsingør, at de er fattige på grund af den konkurrence, „der voldes dem af fuskere og efterliggende soldater foruden hvis (hvem) af garnisonen, der lettere kan give deres arbejde til fals end de, der



I de sønderjyske købstæder vendte mange af husene gavlen mod gaden. Toldgrænsen ved Kongeåen var til fordel for hertugdømmerne, og i byer med ideelle havneforhold som Åbenrå og Flensborg blomstrede den oversøiske handel og skibsfart, medens omsætningen i kongerigets provinsbyer gik tilbage. På fotografiet, der er taget ved Jomfrugangen og Vægterplads i Åbenrå 1920, ses tre grundmurede borgerhuse fra 1700 årene, det ene med karnap. Hjørnehuset til højre er opført i forrige århundrede. Den snævre, krumme gade giver et malerisk billede af provinsbybebyggelsen i Sønderjylland i den florissante tid. – Nationalmuseet fot.

skatter og skylder“. Det var ikke ualmindeligt, at soldater fik tilladelse til som frimestre at ernære sig af deres håndværk, men de måtte ikke holde svende. Kun ganske få håndværksfag som f. eks. smed, tømrer og hjulmand måtte udøves udenfor byerne, men alligevel er der mange eksempler på, at håndværkere, der ellers kun måtte bo i byerne, flyttede uden for. Her kunne de omgå de restriktioner, der lagde bånd på deres udfoldelsesmuligheder inde i byerne. Da de i landsbyerne undgik at betale konsumtionsafgifter, kunne de levere varerne til lavere priser end byhåndværkerne kunne.

Købmændene forlangte i overensstemmelse med lovgivningen, at al handel skulle foregå i byerne, og at det skulle være de „ved handelen opvante og oplærte købmænd“, der skulle have fortjenesten deraf. I 1743 indsendte købmændene i Helsingør en anmodning til kongen om at måtte oprette et købmandslav,



I købstæderne på de sydfynske øer opførtes undertiden anseelige bindingsværkshuse i slutningen af 1700 årene, som det ses til venstre på dette fotografi fra Ærøskøbing. Fra Brogade ser man ned ad Gyden, der med sit krumme forløb og sine mere beskedne huse er et typisk eksempel på småkøbstædernes bebyggelse. Det store træ røber, at der bag husene ligger haver. – Fot. Poul Strømstad 1965.

ligesom det, der en snes år før var oprettet i Odense. De hævder, at byen dag for dag svækkes og aftager, og fortsætter: „Indvånernes befundne uformuenhed og handelens forknyttelse beror hovedsagelig i, at foruden nogen handlende med vin og franskrændevin findes der af kræmmere og byens edsvorne borgere med andragerne ialt kun 6 eller 7, som i åbne kramboder forhandler inden- og udenlandske varer. Disse folk vilde kunne drive en langt fordelagtigere handel end hidtil, om de blev håndhævede mod indgreb fra høkere, fragtmænd, øl-

tappere og håndværksfolk, samt løse og ledige mandspersoner og omløbere, der idelig gør indgreb i deres negoce“.

De strenge handelsbestemmelser følte af alle andre end købmændene som noget naturstridigt, og det var meget vanskeligt at gennemtrumfe, at bønderne kørte deres varer ind til byens torv og solgte dem der, når de kunne afsætte dem til liebhavere på egnen eller til borgere, som søgte udenfor byen for at handle billigt. Mange godsejere godkendte stiltiende, at bønderne købte og solgte varer, som købmændene i byerne skulle have haft fortjenesten af, og mange byboer indsmuglede de ulovligt købte varer, uden at betale konsumtionsafgift ved byporten. Gang på gang indskærpes det, at land- og forprang er forbudt. I *Køge* forbyder man „den umanerlige udløben uden portene, hvor der opkøbes, sådanne varer som ellers bonden agter sig med til byens axeltorv og der at sælge“, et forbud, hvis overtrædelse kunne straffes med mulkt, fængsel i „Stadens tillukte kjælder“ eller halsjernet, alt efter beløbets størrelse. For at alle kunne gøre sig bekendt med forbudet, lod magistraten det i 1731 slå op på alle gadehjørnerne, men lige meget hjalp det.

Man udspionerede og angav hinanden, posekiggerne, som konsumtionsbetjentene kaldtes, var nidkære i tjenesten, man førte processer mod hinanden, hoverede, når man fik ret, knurrede, når udfaldet gik en imod. Skomagerlavet i Holbæk kom i 1741 under vejr med, at en borger i byen, Rasmus Salomonsen, havde en del huder liggende på sit loft. Lavet anklagede ham for at have købt huderne rundt om på landet imod bestemmelserne om land- og forprang. Byfogeden blev alarmeret, og han konstaterede, at der ganske rigtigt lå nogle huder på Salomonsens loft. Huderne blev beslaglagt, og Salomonsen blev indstævnet, men ved det første retsmøde afsløredes der artige sager. Det viste sig nemlig, at huderne tilhørte selveste borgmesteren. Han hævdede, at han havde købt huderne for at sikre skomagerne råmaterialer, som nok var billige i øjeblikket, fordi der var kvægsyge, men som ville blive dyrere senere, når kvægsygen var overstået. Han mente, at skomagerne ikke havde råd til at opkøbe huderne, mens de var billige, derfor havde han gjort det for dem. Desuden kunne han fremlægge en erklæring fra stiftamtmanden om, at man i den øjeblikkelige situation med kvægsyge og overflod af huder måtte se bort fra de almindelige bestemmelser om landprang, fordi det dog var bedre, at huderne blev bevaret og brugt, end at de blev gravet ned med de døde kreaturer. Det viste sig her som så ofte, at det var vigtigt „at kende nogen“. Til trods for at skomagerne havde soleklar ret, gik rådstuerettens dom dem imod. De måtte oven i købet udrede sagens omkostninger og yderligere betale fire mark til byens fattige. De kunne ikke fremlægge beviser for, at der var drevet landprang med huderne.

Blandt de bevarede kilder til byernes historie indtager retstrætter og processer en uforholdsmæssig stor plads, mens oplysninger om dagliglivets fredssommelige forløb er sjældne. Det tilvante, som alle kendte, var der jo ingen grund til at skrive ned. Selv om uoverensstemmelser mellem borgerne er det man hører mest om, er der dog ingen grund til at tro, at byerne var rene røverkuler. Størstedelen af byernes indbyggere var lovlydige borgere, og de få vidnesbyrd, der er herom, bør tillægges langt større vægt, end deres antal berettiger dem til. I 1721 udtalte stiftamtmanden om Aalborg, at den „af sin handel nogenlunde konserveres“, og om Fåborg siges, at borgerne dér lever i god samdrægtighed, at de har „Inclination for negocien og ingen flid sparer for at vinde brødet“. En beskrivelse af forholdene i Skelskør lyder hyggelig, men giver samtidig et indtryk af småbyens stillestående og selvtilstrækkelige liv: „Lakajer, parykmagere, som nu udgør en trediedel af verden, vides ikke af i Skelskør . . . bal, assembléer, spil og leg, at traktere, holde gæstebud etcetera kendes her ikke, men hver skøtter sig selv og stopper sin pibe, hver af sin egen dåse . . . sukker, rosiner, svesker, kanel og kardemomme er sjældne og kostbare sager, så vi takker Gud for gode havesager og i det øvrige køber for en skilling allehånde“.

Periodens skarpeste iagttager, Holberg, var ingen ynder af denne småbyidyl. Han mente, at hvis man ville have ro og fred, måtte man enten bo ude på landet eller i en stor by. „Thi enhver skiøtter sig selv udi folkerige stæder, så at den ene nabo ved ikke af den anden at sige. Udi de små kiøbstæder derimod haver det sig langt anderledes: der bliver man strax bekient, efterspurgt og criticeret: Enhver informerer sig strax om ens humeur, tilstand og levemåde, så at der vides alt, hvad man bestiller i huset, når man står op og lægger sig, når man går til bords, hvad man æder og drikker etc. Derforuden ere de små kiøbstæder gemenligen delte udi factioner; så at man imod sin villie må blive enten en tory eller wigh, enten en guelff eller gibliner; thi vil man være neutral, haver man begge partier på halsen, og passerer for en misanthrope eller nat-ugle“.

Var forholdene dårlige i „normale“ tider, så blev de rent katastrofale, når ulykker som oversvømmelse eller ildebrand ramte byen. For kystbyerne gjaldt det om at vedligeholde høfder og bolværker, så pålandsstorm ikke tvang vandet op i byens gader. Med den ringe skibsfart var interessen i at holde havnene i god orden ikke stor, og mange af de danske havne beskrives da også i denne periode som slet vedligeholdte. Løbene sandede til, bolværkerne rådnedede, og anløbsbroerne faldt sammen. Byen afsøndrede til stadighed store mængder af affald og skarn, som i tidens løb kunne få de tidligere vej- og havneforhold til at gå i glemme. Hvor affaldsdyngerne hældtes i vandet, udvidedes byens areal



Ved den store ildebrand i København 1728 nedbrændte næsten halvandet tusinde ejendomme mellem Nørrevold, Gothersgade, Amagertorv og Vesterport – lige ved en tredjedel af byens huse. En så frygtelig tildragelse blev naturligvis straks udnyttet økonomisk af skillingsvise-forfatterne, datidens sensationsjournalister. Her præsenteres en „kort poetisk aftegning“ af begivenheden, digtet til den kendte melodi: „Hjertelig mig nu længes“. – Kgl. bibl.

og små øer og holme blev efterhånden gjort landfaste – som i København, hvis centrale bydele hviler på århundreders affaldsaflejringer.

I februar 1741 hærgede en oversvømmelse Næstved, så „Den store bro“ over åen og Herlufsholms bro „ved en overmåde høi flod og isgang, hvis lige aldrig nogen ved at tale om, [blev] gandske bortskyllet og forårsagede temmelig skade på Næstved huse både i Næstved og på den anden side i Lille Næstved, thi vandet voxede imod 5 alen højere end sædvanlig daglig vande.“ Samme år udsattes byen for en ny oversvømmelse, og beboerne i de lavtliggende dele af byen måtte flytte ud og efterlade deres indbo i de oversvømmede huse.

Også udnyttelsen af gennemstrømmende vandløb kunne fremkalde gener. Her var der dog i reglen tale om tilstopning og forurening af søer og vandløb, som de forskellige håndværkere benyttede ved deres arbejde. Det var lettere at

Den store ildebrand i København

udnytte det rindende vand, end at hejse vand op af brønden, og normalt løb vandet da også væk af sig selv efter brugen. Men i mange tilfælde sørgede man ikke for oprensning af vandløbene, så vandet bredte sig over de tilstødende arealer, og når det periodevis sank, efterlod det stinkende skorper af snavs.

Ilden var dog den værste fjende. I de tæt sammenbyggede byer med deres stråttækte bindingsværkshuse var den mindste uforsigtighed med ild næsten altid ensbetydende med omfattende brande. Bebyggelsen i sig selv var brandfarlig, og de forholdsregler, man havde truffet til bekæmpelse af brande, var meget nødtørftige og som regel mangelfulde. En årrække i 1720'erne er ligefrem blevet kaldt „brandperioden“. En række af landets købstæder blev i løbet af nogle få år ofre for større brande, som satte byerne yderligere tilbage og besværliggjorde den bedring, som alle længtes efter. I 1724 brændte 57 huse i Slangstrup, i 1725 hærgedes Skive og Tønder, i 1726 ødelagdes 71 gårde og 78 huse i Viborg foruden at domkirken, sortebrødrekirken, bispegården, rådhuset og en del af hospitalet brændte. Af en befolkning på ca. 2.000 blev 215 familier husvilde, og da der i byen kun var levnet 5 gårde og en del mindre huse, var vanskelighederne ved at få alle disse mennesker under tag været næsten uovervindelige. Men rækken af bybrande er længere endnu. I 1728 brændte 49 huse og gårde i Fåborg, i 1729 36 huse og gårde i Nysted, Vordingborg hærgedes af to brande i 1729, og større brande hjemsøgte Mariager i 1731, Hillerød i 1733, Roskilde i 1733 og 1735, Holstebro i 1733 og 1734, Vejle i 1739, Slagelse og Stege i 1740, Skanderborg og Middelfart i 1746. I Skive galede den røde hane ikke mindre end fem gange mellem 1715 og 1769.

Den største brand af alle var dog Københavns brand i oktober 1728. I løbet af tre døgn nedbrændte 1450 af byens ca. 4.500 ejendomme, og op mod 8.000 mennesker blev hjemløse. De dramatiske begivenheder under branden er skildret så ofte, at der ikke er grund til at udmale dem her, men for at give et indtryk af brandens omfang kan det nævnes, at da man i december 1728 holdt mandtal over byens befolkning, blev et af byens centrale kvarterer slet ikke talt med, og det bemærkes i mandtallet, at „samtlige dets huse og ejendomme ere opbrændte ganske og aldeles“. Der er her tale om Klædebo kvarter, der begrænsedes af Nørregade, Skindergade, Købmagergade og Nørrevold, og som inden branden omfattede 300 ejendomme. Hele dette tæt befolkede kvarter var med andre ord fuldstændig udraderet. Meget bedre var det ikke i Rosenborg kvarter, hvor der af 301 ejendomme kun var 5 tilbage, og i Snarens kvarter af hvis 193 ejendomme 6 stod tilbage. At branden fik så voldsomt et omfang skyldes foruden forvirring og dårlige slukningsmetoder at størstedelen af husene var af bindingsværk. Af de 1450 nedbrændte huse var kun 40 bygget af grundmur,

Den store ildebrand i København

179 delvis af grundmur, mens resten, det vil sige godt og vel 1200 ejendomme, udelukkende var opført af bindingsværk.

Ved brande af større omfang var det umuligt for den enkelte by selv at skaffe midler til genopbygningen. Brandforsikringsselskaber eksisterede ikke, og langt de fleste mennesker mistede alt, hvad de ejede, når deres hus brændte. Fuldstændig forarmede søgte de at finde ting af værdi på de rygende brandtomter, inden andre tilranede sig dem. Holberg fortæller, at man „kunne se dem gå i skarn op til knæene, som nylig tilforn havde været ligesom uden ben og stedse ladet sig køre“. Selv de, der ejede flere huse forskellige steder i byen, var ikke sikre. Urtekræmmer Niels Titken ejede før branden fire huse, der lå i tre forskellige kvarterer i byen, men alle fire huse blev totalt ødelagt ved branden, og Titken måtte som „afbrændt“ borger indleje sig hos en kollega i Gothersgade med kone, fire børn og tre tjenestefolk. Han ejede dog stadig brandtomterne, og han har rimeligvis solgt de tre for at skaffe penge til at bygge et nyt hus for på den fjerde grund. Langt værre stillet var de familier, som kun havde haft et hus, og som nu kun havde brandtomten tilbage. De ejede intet ud over grunden, som de ikke kunne bygge på, fordi de ikke kunne skaffe penge til byggeriet. Værst stillet var dog som altid de, der intet som helst ejede. Deres indbo og personlige ejendele var forsvundet i luerne, og de måtte kæmpe en ulige kamp med dem, der havde indflydelse og magt, om husrum i den del af byen, der ikke var blevet berørt af branden. Mange boede i skure og huler på brandtomterne, og mange flyttede ud af byen. Ifølge de officielle tal forlod 474 familier byen for at søge ophold i andre sjællandske byer, og op mod 500 fattiglemmer, som man ikke havde mulighed for at underholde, blev ligeledes sendt bort. I virkeligheden har sikkert langt flere forladt byen. De anførte tal omfatter kun de personer, der på myndighedernes foranstaltning blev transporteret bort fra København på vogne, der var rekvireret hos bønderne i omegnen. Selv i jyske byer mærkedes flygtningestrømmen. I Horsens afviste man således de brandlidte ved at henvise til, at byen i forvejen var blevet udsuget af den store rytterindkvartering.

Fra gammel tid havde man bestemmelser om, at borgerne i en by i fællesskab skulle hjælpe brandlidte såvel med materialer som med arbejdskraft. Omfattede branden et enkelt eller nogle få huse, kunne ordninger af denne art nok fungere. Som tilskud til denne hjælp kunne de brandlidte opnå tilladelse til at opstille bækkener ved kirkerne eller til at lade en kollektbog cirkulere. Disse tilladelser, brandbreve eller tryglebreve, måtte ifølge en forordning fra 1708 kun gives for et år ad gangen, og fra 1745 endog kun for 3 måneder. Var der blot mere end nogle få brandlidte, kunne den enkelte ikke forvente at få større hjælp på denne måde. Man kunne også prøve at opnå fritagelse for konsum-

Den store ildebrand i København

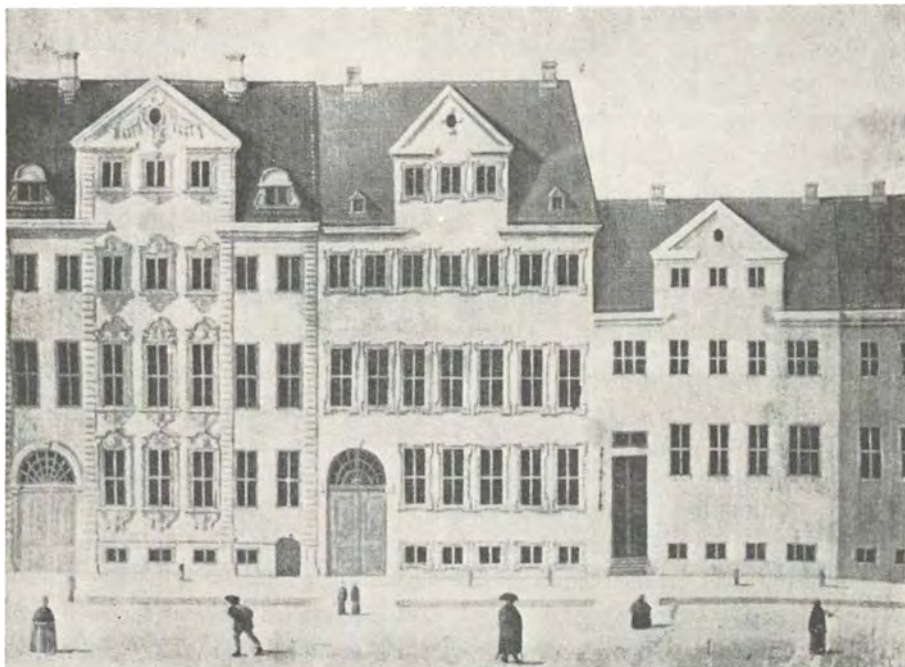

I Gothersgade – det nuværende nr. 41 – boede den navnkundige kgl. kunst- og kabinetsnedker Mathias Ortmann i et hus, han selv havde opført efter den store brand i 1728. På dette maleri ses til venstre den pyntelige facade, hvor salen markeres af vinduesindfatninger i barok stil, medens kabinetternes vinduer til begge sider savner indfatning. At paraderummene som sædvanligt findes på første sal ses af, at anden sals vinduer er lavere. Alle tre afbildede ejendomme er typiske „ildebrandshuse“ med en gavlkvist midt for og en port eller dør i stueetagens ene side, hvorfra en trappe fører op til de øvre våninger. Kunstneren har overdrevet højden i forhold til facadernes bredde. – Maleri af Rach og Eegberg, Nationalmuseet.

tionsafgifterne og nedsættelse af skatterne, en fremgangsmåde, som anvendtes i udstrakt grad ved de ovenfor nævnte bybrande. Byen opnåede skattefrihed en årrække, gerne 8–12 år, men selv denne begunstigeelse var ofte utilstrækkelig, og man måtte derfor yde direkte tilskud og lån til genopbygningen. For at fremskaffe de nødvendige beløb måtte regeringen pålægge andre byer at betale en afgift, brandstyr, som det f. eks. skete efter Viborgs brand i 1726. Efter branden i Røskilde i 1735 skænkede Christian den 6. de brandlidte 20.000 rdl., som blev fordelt i forhold til det antal fag, hver af borgerne erklærede at ville bygge. Det var naturligvis også nødvendigt at opkræve brandstyr over hele landet efter Københavns brand. Den opkrævedes tre år efter hinanden og indbragte ca. 410.000 rdl., som sammen med et beløb på ca. 125.000 rdl., der indsamledes privat, hovedsagelig blev brugt til genopførelse af offentlige bygninger i

byen. Til fremme af det private byggeri udstedtes privilegier til borgerne i form af toldfrihed ved indførsel af byggematerialer, fritagelse for indkvarteringskatter og andre skatter samt direkte tilskud ved opførelse af grundmurshuse.

Selv om man i købstæderne opnåede støtte til genopbygning af nedbrændte huse, kunne der gå lang tid, inden de gabende huller i gadevæggene blev udfyldt. Gaderne kunne i lange tider ligge øde hen, og der kunne ofte ikke være andet for bystyret at gøre, end at bortfæste de ubebyggede grunde, så de kunne udnyttes på anden måde, om ikke til andet så til dyrkning. I Roskilde holdt man i 1723 auktion over en række gamle gader og stræder, som lå øde hen. Nogle af dem var ganske vist også så smalle, at to vogne ikke kunne passere hinanden i dem, ja enkelte var kun ca. 2½ alen brede, eller ca. 2 meter. Det var nok bedst, at gader eller gyder af den beskaffenhed blev nedlagt, hvad en del af dem da også blev. De blev enten lagt sammen med naboejendomme og brugt som byggegrunde eller udlagt til avling, så man selv midt inde i byen kunne støde på dyrkede marker.

Ildebrandene var en virksom løftestang for byfornyelsen, selv om man i vore dage må beklage, at så mange kulturhistorisk værdifulde bygninger er forsvundet på denne måde. Efter større brande søgte bystyret at rette krogede gader ud og at give regler for den nye bebyggelse, men indgreb af denne art satte som regel kun få spor. Man havde ikke de nødvendige midler til at gennemtvinge forskrifterne med og kunne ikke komme de gamle grundskel til livs. Helt magtesløse stod man, når borgerne ikke havde råd til at bygge af grundmur og med tegtag. De skulle jo have tag over hovedet, og som regel måtte man fravige kravene. Efter branden i Roskilde i 1731 blev det „under 10 rdls. mulkt“ påbudt, at alle tagene skulle være af sten. Tagene skulle understryges med kalk, og det blev forbudt at lægge halindukker under tagene, men selv om man i 1736 gentog disse påbud og for at gøre det lettere for borgerne tillod, at de årligt forbedrede nogle af fagene, skete der ikke større ændringer. I Tønder var der endnu i 1804 halmviske under mange af husenes tage, og så sent som omkring 1830 var de ikke helt afskaffet. Langt værre var det i Viborg, hvor der endnu i 1832 var 1527 fag tækket med strå, 3874 fag tegtag med strådukker under og ikke mindre end 677 bræddegavle.

Allerede inden branden i 1728 forsøgte man i København at regulere gaderne. Politimester Johan B. Ernst fremkom i 1720 med et forslag, hvorefter „ . . . husene skal rettes ind til den rette linie, så gaden bliver bredere“, men mismodigt tilføjer han, at „interessenterne og deres patroner (talsmænd) vil ikke efterkomme forordningerne, idet de siger, at sådanne huse kan stå endnu i 100 år, og forordningen melder kun om forandring, når husene skal opbygges

af ny. Jeg svarer, at bindingsværkshuse, når man tid efter anden indsætter nye fodstykker, stolper og løsholter, kan stå i 1000 år. Og når vorder da forordningerne fuldbyrdede.“

Efter branden nedsatte kongen en kommission, der skulle udarbejde forslag til gadernes regulering. Det var hans store ønske, at få gennemført „régularité og égalité“ i facaderne, så gadebilledet virkede ensartet og harmonisk. Hovedgaderne skulle være 20–24 alen brede, mens man i de mindre gader kunne nøjes med 16 alen. Der blev udarbejdet detaljerede forslag til de mange snævre, krumme gaders udretning og til sammenlægning af grunde, hvis areal var for lille til at de kunne udnyttes hensigtsmæssigt, men planerne mødte voldsom modstand hos grundejerne, og i mange tilfælde måtte man afstå fra at gennemføre reguleringen. Bredden blev således for de mindre vigtige gaders vedkommende nedsat til 10–12 alen, og udretningen af de krogede gader blev kun gennemført i mindre omfang. De væsentligste spor af reguleringen var gennembrydningen af Frederiksberggade mellem Gammeltorv og Vestervold og anlæggelsen af Kultorvet.

Samtidig arbejdede man med en ordning af prioritetsproblemerne. En kommission skulle søge at forlige grundejere og panthavere, så det blev muligt at bygge på tomterne. Ved eftergivelse af gældsposterne med op til halvdelen og afkald på renter i 2–3 år lykkedes det at sanere kreditforholdene, så genopbygningen kunne komme i gang. Også fremskaffelsen af byggematerialer, deres transport og fordeling ordnedes af kongeligt tilforordnede.

For at opnå den „regularitet“, som man lagde så stor vægt på, opstilledes i en plakat af 18. marts 1729 regler for opførelsen af de nye huse. Alle bygninger, der lå ud til gaderne, skulle være af grundmur, mens baghuse nok måtte opføres af bindingsværk, men gavlene og bagsiderne måtte ikke beklædes med brædder. Udvendige trapper måtte ikke som tidligere rage langt ud på gaden, og den almindelige skik, at overdække kælder- og indgangsdøre med en træoverbygning, et skur, som det kaldtes, skulle afskaffes. Man havde hidtil i udstrakt grad haft tagrender og nedløbsrør af træ, ligesom man uden hensyn til brandfaren havde anbragt husenes tømmerkonstruktioner i betænkelig nærhed af skorstene og åbne ildsteder. Disse brandfarlige konstruktioner blev nu forbudt. Foruden byggreglementet lod kongen udfærdige tegninger, som borgerne kunne bruge som forbillede ved opførelsen af deres huse. Det var overlandbygmester J. C. Krieger, der tegnede disse forlæg, som udsendtes i bogform i 1729, og som giver et indtryk af de ønskedrømme, regeringen havde med hensyn til byens fremtidige udseende. Mønstertegningerne viser tre huse opført af grundmur med pudset facade, port i facadens ene ende, gavlkvist og naturligvis tegtag. Vinduerne er indrammet af knækkede vinduesindfatnin-

Grundmur eller bindingsværk – pumpevand – springvand

ger, kvistens trekant fremhæves af en kraftig profileret gesims, og på de to at tegningerne strækker kvaderfugede lisener sig op over facaden fra sokkel til kvist. Skorstenene stikker symmetrisk op af taget i selve tagryggen, en placering, som krævede, at de svære, murede skorstene inde på loftet blev trukket i dristige vinkler.

Kriegers tegninger fik imidlertid ikke den betydning, man havde tænkt sig. Grundmursbyggeri anslås at have kostet 10–20 % mere end tilsvarende byggeri af bindingsværk, og da kun få borgere havde råd til denne merudgift, måtte man hurtigt fravige kravet om, at husene skulle have grundmur. Selv om regeringens ydede tilskud i form af skattefrihed og kontante præmier for hvert fag, der opførtes af sten, blev resultatet, at langt de fleste huse ligesom tidligere blev opført af bindingsværk med udmuring i tavlene af mursten.

Kravet om grundmur og finansieringsvanskelighederne hæmmede byggeriet. De, der kunne skaffe kapital, omgik grundmurskravet ved at bygge baghuse, som jo måtte opføres af bindingsværk, inde på den bageste del af grundene. Herved blev bebyggelsen højst uensartet og langt fra den regularitet, man havde tilstræbt. Gadernes husrækker blev kun holdt sammen af plankeværker, som skjulte de ubebyggede brandtomter. I 1731 opgav man så helt kravet om grundmur, og dette sammen med oprettelsen af Københavns Brandforsikring samme år bevirkede, at byggeriet tog fart. I løbet af forbausende kort tid blev byen nu genopbygget. Allerede i 1737 var den i det væsentlige genrejst, og i 1741 siges, at „med undtagelse af nogle partikulære huse og få publique bygninger var byen nu i stand“.

Byen var blevet genopbygget, men langt fra på den måde, man havde tænkt sig. I stedet for grundmurede huse stod nu overalt „disse svovlstikkehuse, som vilde overspy hele byen med ild, når der kommer brand i dem.“ Denne udtalelse blev fremsat af C. D. Reventlow, der en overgang var leder af genopbygningen, men man ville ikke høre på hans advarsler. Først i 1737 besluttede man, at facaderne igen skulle være af grundmur, men da var det for sent. I gade efter gade stod der nu brandfarlige bindingsværkshuse, hvoraf mange da også gik op i røg ved Københavns næste store ildebrand i 1795.

Selv om byggemyndighederne havde søgt at gøre gadebilledet harmonisk ved at påbyde, at vinduer og gesimser skulle flugte, blev helhedsindtrykket alligevel flimrende og uensartet. Ønsket om at skabe en „zürlig“ by, hvor „vinduernes égalitet er til zirat for byen“ opfyldtes ikke, selv om man i mange gader kunne se huse af en vis ensartethed. Husene varierede i størrelse, materiale, farve og udsmykning, men trods alt var fællestrækkene så mange, at man siden har givet dem betegnelsen „ildebrandshuse“.

Ildebrandshusets facade er uden fremspringende eller tilbagetrukne partier, men mest karakteristisk er kvisten, der kan spænde over fra et til fem-seks fag. I nogle tilfælde kan kvisten være lige så bred som husets facade, så huset med sin gavlagtige afslutning foroven ligner et gavlhus. Tagkonstruktionen viser imidlertid, at husets længderetning er parallel med gaden og ikke som ved et gavlhus vinkelret på denne. Den trekantede frontspids er således en kvistkonstruktion, der er opbygget på husets langvæg, mens gavlene skjuler sig mellem nabohusene. At langvæggen mod gaden ofte ikke er så lang som huset er dybt, skyldes at man har udnyttet de smalle, dybe middelaldergrunde meget intensivt, så hus typens klare form i visse tilfælde kan virke tilsløret. Kvisthuset er en hustype, som blev udformet herhjemme i slutningen af 1600 årene, og som på grund af Københavns brand kom til at præge byggeriet her. Udenfor København kom det kun til at spille en mindre rolle.

Før branden havde størstedelen af grundene i København ikke været meget mere end 10 alen i bredden. Selv om der skete visse reguleringer og sammenlægninger efter branden, ændredes facadebredderne ikke væsentligt, og det almindelige borgerhus havde derfor gerne 4–5 fag, idet et fag normalt svarede til ca. 2 alen, ca. 125 cm. Ordet fag betegner i bindingsværksbyggeriet afstanden mellem to bindinger, og faget fremtræder i facaden indrammet af to stolper. Senere får ordet en udvidet betydning, idet det også kan betegne et vinduesfag. Denne sammenblanding af betegnelserne er rimeligvis sket, da man i løbet af 1700 årene udskiftede facaderne i en mængde bindingsværkshuse med grundmur. Ved en sådan ombygning forsvandt en del af den tømmerkonstruktion, som tidligere havde udgjort en helhed, og som bandt husets for- og bagside sammen. I stedet for en række stolper fik man nu de murede vinduespiller. Da fagbredden traditionelt lå nogenlunde fast, kan man ved bindingsværkshuse angive husets længde ved antallet af fag mellem stolperne, mens forholdet ved grundmurshuse er mere usikkert. Man opregner ganske vist antallet af vinduer, men dette siger intet om husets faktiske længde, idet afstanden mellem vinduerne og vinduernes størrelse kan variere.

Allerede i 1683 havde man udstedt forbud imod, at husenes øvre etager ragede ud over den nederste, men det tog tid, inden udkragningen forsvandt. Branden i 1728 tog livet af denne bygningskonstruktion, og siden da stod husene med helt glatte ydervægge. De udvendige trapper på gårdsiden overlevede derimod branden og eksisterede endnu i lang tid, men mange af de nye huse havde indvendige „italienske“ trapper, det vil sige trapper med ét, lige løb i hver etage. Hvor der var flere bygninger på grunden, og det var der de fleste steder, anbragte man for at spare plads et trappehus mellem for- og baghus, så man måtte benytte den samme trappe til begge huse.



Typiske „ildebrandshuse“ med gavlkvist på facaden opførtes også i bydele, der ikke var blevet ramt af den store brand. Således i Østergade, der her er set fra Kongens Nytorv 1788. Flere huse er kommet til i sidste del af 1700 årene, præget af den klassicistiske stilepoke, men længst tilbage i gaden skimtes en ældre barokbygning med mansardtag. Det er en stjerneklar aften, gaden er oplyst og fuld af mennesker, heriblandt adskillige i søndags- eller højtidsdragt, måske på vej til teatret? – Akvarel af J. Bundsen, Københavns bymuseum.

Huset var sjældent mere end tre etager højt, og var det af bindingsværk, var tavlene udmuret med mursten. Hvor der var mulighed for det, anvendte man gamle materialer, som branden havde skånet. Det meste af tømmeret fra de gamle huse var brændt, men mursten, herunder de store rødbrændte munkesten, blev rensat og genanvendt. Størstedelen af de mursten, der skulle bruges ved genopbygningen, blev dog hentet i hertugdømmerne og kaldtes siden for Flensborgsten. Det er en gulbrændt sten, lidt mindre end de rødbrændte mursten, der senere anvendtes her i landet. Også kalksten fra Stevns sendtes til København. De var udsavet i et format, der var betydeligt større end murstenenes, og brugtes gerne i husenes gavle. I midten af århundredet begyndte man at bruge Nexøsandsten til sokler og udsmykning af facaderne.

De fleste af husene, såvel bindingsværkshuse som grundmurede, var malet i kraftige farver. Man brugte som regel én farve til hele facaden, rødt, blå, gult eller grønt, men gesimser og vinduesindfatninger kunne være fremhævet ved bemaling med en anden farve. Endog sandstensudsmykning f. eks. over porte

kunne man finde på at male. Selv om sandstenen er smukkest uden slørende farvelag, malede man den for at lukke den porøse overflade, så ornamentet kunne bevares længere.

Denne udvendige bemaling af husene førte ofte til stridigheder mellem malere og murere. Der skulle efter arbejdets art ikke kunne opstå tvivl om, at malerarbejdet tilkom malerne, men murerne havde dog fra gammel tid ret til „med vandfarve og deri mænget kønrøg eller rødsten med kalk meleret“ at bemale deres eget arbejde. At de imidlertid ikke nøjedes med det, ses af talrige eksempler. I 1750 greb malerne ved en „inquirering“ i Vognmagergade en murer-svend på fersk gerning, mens han var i færd med at male en facade „med gule rabatter, røde fyldinger, blå arkitraver og gesimser med hvide lister“. Denne farveglæde mindskedes efterhånden, og det blev i slutningen af 1700 årene anset for mere smagfuldt og fornemt at give facaden en ensartet grå tone, men på mange huse vedblev farverne at stråle. Da Assistenshuset i 1757–58 skulle ombygges var det „gult med hvide fyldinger“. Denne farveholdning bevarede det, indtil 1765–66, da det ved en ny ombygning fik den „nu brugelige graae couleur“.

Vinduerne til gaden fik nu trærammer, men da vinduesglas i større formater fortsat var dyrt, var vinduesrammerne opdelt i felter af træsprosser, så hver ramme havde 6–8 ruder. Men vinduesglasset var blevet bedre. Det var nu hvidere end tidligere, jævnt og uden alt for mange luftblærer. Disse nye vinduer kaldes for „engelske vinduer“, ikke, som det fejlagtigt er blevet antaget, fordi de kunne skydes op og ned, men fordi de i modsætning til de blyindfattede vinduer havde træsprosser. Ægte engelske skydevinduer kendes kun i nogle få tilfælde fra København og Helsingør, hvor husenes bygherrer eller arkitekter havde forbindelse til Holland eller England. Ind til gården brugte man stadig blyindfattede vinduer, og hvis man endelig bekostede indsætning af de moderne vinduer her, nøjedes man med at udstyre dem med „simpelt“ glas, d.v.s. en ringere kvalitet, som var uklar af luftblærer og grønlig i farven. Selv i det hus, som den kgl. hofbygmester Laurids Thurah byggede til sig selv i Amaliegade i København i 1750erne, brugtes to forskellige slags glas. Til gaden var der overalt engelske vinduer og ligeledes i salen, der lå ind mod gården, men i alle andre vinduer var der simpelt glas.

Som nævnt havde man af hensyn til brandfaren forbudt opsætning af tagrender af træ, men kun få havde råd til at bruge kobber eller bly dertil. Enten lod man helt være med at opsætte render, eller også omgik man forbudet og lagde øverst på murkanten en svær, profileret gesimsbjælke, som i overfladen havde en udhugget rende. At de ikke har været sjældne viser sig ved, at man endnu kan finde trærender på husene i de gamle kvarterer. Velhavende

borgere havde ofte på deres huse opsat en metalrende langs en del af tagskægget. Fra renden førte en lang tud vandet ud i den fri luft, så det plaskede ned på gaden. Allerede i 1685 havde man udstedt forbud mod disse lange „vandsprøjter“, men de brugtes stadigvæk, og helt til omkring 1800 lyder der klager over de fantasifuldt formede afløb, der lignede „svanehalse“, „løvekjæfter“ eller „hæsselige storkenæbber“, som ikke blot vansirede husene, men også „med tugt at tale spyer på folk som en grim, fortrukken kælling“.

Mens man således ikke kerede sig meget om, hvordan regnvandet fandt ned fra hustagene mod gaden, sørgede man for det meste for at have nedløbsrør på husenes bagside. Det hang sammen med, at man måtte have afløb fra køkkenvaskene på en bekvem måde, og det letteste var at forbinde dette afløb med tagrendens nedløbsrør. Vasken fik derfor sin selvfølgelig plads på køkkenets ydermur, hvorigennem man førte en blytud til den udvendige tromlerende af træ. Selv om det udvendige afløb kun kunne fungere uden for frostperioderne, og hvis man anvendte udslagsvasken med en vis disciplin, var det dog et vældigt fremskridt. Nu kunne man nøjes med at bære vandet op, og så lade det løbe ned af sig selv.

Fra gammel tid havde man et stort antal brønde, dels offentlige på torvene og i gaderne, dels private inde i gårdene. Men med det stigende befolkningstal blev behovet for drikkevand større, end brøndene kunne dække. Man havde derfor dannet private vandkompagnier, hvis parthavere havde bekostet nedlægning af trævandleder fra søerne udenfor København. Ledningerne var ført ind i participanternes gårde, hvor man ved hjælp af en pumpe kunne få vandet til at strømme ud af hanen. Pumpevandets kvalitet var ikke altid den bedste. Fra bebyggelsen rundt om søerne løb spildevand ud i det vand, som man pumpe ud af rørene inde i byen, vognvask, selvdøde dyr og tilgroning gjorde yderligere sit til at vandet misfarvedes og ofte var direkte livsfarligt at drikke, hvis det ikke blev kogt før brugen. Man havde derfor søgt at fremskaffe bedre vand ved at trække ledninger helt ude fra Emdrup sø. Vandet herfra var friskere, fordi det kom fra den landligt liggende sø, som ikke blev forurennet i samme grad som de nærmere liggende søer, og desuden lå søen højere end København, så man inde i byen kunne få vandet til at løbe ud af hanerne, uden at man behøvede at pumpe. Man kaldte dette vand for springvand, og det brugtes da også i springvandet på Gammeltorv; men da denne form for vandforsyning var dyr, var det kun velhavende husejere, der var parthavere i dette vandkompagni. Mens der således i slutningen af 1700 årene var omkring 2.000 vandpumper i København, havde springvandskompagniet kun ca. 200 participanter.

I købstæderne klarede man sig uden anlæg af den art. Man gravede brønde

eller udnyttede naturlige kildevæld, som f. eks. i Næstved, hvor man havde flere kilder, hvis vand blandt andet brugtes til brygning. Om Sankt Klaras kilde hedder det omkring 1750, at her hentede „de fleste her i byen deres vand til the“. Hvor en by lå på en skråning, kunne det være vanskeligt at skaffe sig vand i den højtliggende del, således i Kalundborg, hvor man visse steder måtte have en snes meter dybe brønde for at nå ned til vandførende lag.

Hustagene i København var belagt med røde vingeteglsten, i enkelte tilfælde på rigere huse med blå, glasserede tagsten. Der gives vist nok ikke noget eksempel på, at et københavnsk hus efter 1728 har været stråttækt. I de mindre byer fandtes derimod talrige eksempler herpå. Hjørring beskrives midt i århundredet således: „Denne by har nu 133 huse, våninger og gårde, heraf ere nogle af bindingsværk en etage høje, nogle med en liden kvist, de fleste med lervægge og alle indtil fire til sex stykker tækkede med strå“. Til alle byerne udstedtes gang på gang påbud om, at husene skulle tækkes med teglsten, men både bindingsværket og stråtagene veg kun langsomt. Langt hen mod 1800, visse steder endnu senere, bestod småkøbstædernes bebyggelse af enetages stråttækte bindingsværkshuse. I hele Skelskør var der kun ét grundmuret hus, og det var endda kun delvis grundmuret, og selv en efter forholdene stor by som Randers havde i 1760 kun seks stenhuse, hvoraf endog kun de tre var verdslige. Byen havde på dette tidspunkt ialt 515 huse og gårde. I tiden 1660–1760 var antallet af gårde og huse kun forøget med ca. 65, d.v.s. en stigning på ca. 12 % i løbet af et helt århundrede.

Det var ikke alle huse, der havde kælder, og i mange tilfælde var der kun kælder under en del af huset. Nedgangen til kælderen var gerne ad en udvendig trappe enten fra gaden eller fra gården. I kælderen stod skorstenens store, murede fundament, og her kunne man også se de store kampesten, hvorpå husets mure hvilede. I tilknytning til skorstenen kunne der være indrettet en vaskekælder hernede, men brugen af den besværliggjordes som regel ved, at der ikke var afløb for vandet. For at samle vaskevandet og indsivende grundvand var der i kældergulvet udgravet en fordybning, en „sump“, hvorfra man kunne øse det op. Kælderen kunne også være beboet, selv om antallet af kælderfolk i den første tid efter branden var mindre, end det blev senere. Det anslås, at ca. 3 % af byens befolkning i 1730erne boede i kældre, i 1850erne var det 8½ %, for visse kvarterer endog helt op til 16 %.

Indgangen til de større huse kunne være en tofløjet gadedør, eller der kunne i porten være indgang til den indvendige trappe. Langt de fleste huse havde dog ingen port, men blot en enfløjet dør i et af yderfagene. Det kunne være en revledør, hvorpå der var slået profillister, der dannede en slags falske fyldinger.



I Helsingør var engelske skydevinduer på mode, som det ses på denne tegning af kaptajn Fr. Lütkens arbejdsværelse i Stengade 82. Kaptajnen sidder ved et skrivebord, hvis plade hviler på bukke. Billedet er udført i 1765, men de fleste af møblerne er, som man kunne vente, af ældre dato; kun vråstolen bag vindovnen er udført i rokokostil. Den symmetriske billedophængning er typisk for tiden. – Farvelagt tegning i privat eje. Efter Tove Clemmensen: *Danske Interiørtegninger*, 1951.

Disse såkaldte beklædte døre var ikke ualmindelige, men de fleste gadedøre var dog rigtige fyldingsdøre. Når man gik ind ad gadedøren f. eks. til et firefags hus, kom man ind i forstuegangen, som førte ind til gårdspladsen, og i hvis bageste del den indvendige trappe var anbragt. Fra forstuegangen var der indgang til stuelejligheden, hvis gadestue man trådte lige ind i fra forstuegangen. Der var således ingen entré. Stuen var som regel ikke opdelt, men bestod af alle tre fag. Fra stuen var der i bagvæggen en dør til et sengekammer på to fag til gården. Ved siden af dette lå et køkken på ét fag. Der var dør mellem sengekammeret og køkkenet, ligesom der også var indgang til køkkenet fra forstuegangen. I anden etage var stuen mod gaden, „salen“, fire fag bred, et fag mere end nedenunder, idet trappen var ført op i husets bageste del. Dette rum kunne være delt, så man fik to tofags stuer mod gaden. Sengekammer og køkken optog som i første etage de tre fag, trappen det fjerde. Var der flere etager,

var planen den samme, idet køkkenskorstenen med det åbne ildsted bestemte, hvor i boligen man kunne anbringe køkkenet.

Af hensyn til opvarmningen af lejlighedens øvrige rum, måtte skorstenen nødvendigvis stå i den centrale del af huset. Der er således ikke tale om, at man „tilfældigt“ har placeret skorstenen og det åbne ildsted på dette sted i lejligheden. Både skorstenens plads og lejlighedens indretning er resultatet af erfaringer, der rækker langt tilbage, og som nedfældet i traditionen har ført til en funktionel udnyttelse af det bebyggede areal. Denne bygge- og boligtradition er sejglivet, men ikke upåvirkelig. Såvel den tekniske, den økonomiske og den sociale udvikling som mere u håndgribelige strømninger spiller ind i den omformning af boligen, som finder sted i løbet af 1700 årene. I begyndelsen af århundredet var det såkaldte „forstuekøkken“ ikke ualmindeligt. Det fremgår af navnet, at køkkenet også tjente som forstue, hvor trappen var anbragt i den ene side. Forstuekøkkenet forsvandt ikke helt med branden i 1728, men det blev mere og mere almindeligt, at køkkenet indrettedes som et selvstændigt rum med sine egne funktioner. Disse var især koncentreret omkring skorstenen med det åbne ildsted, der som regel var anbragt således, at åbningen vendte mod vinduesvæggen. Lysmæssigt var det en dårlig placering, idet husmoderen, når hun arbejdede med madlavningen, måtte stå med ryggen mod vinduet og således dækkede for dagslyset. Men da der inde i den åbne skorsten var indfyngningshuller til de bilæggerovne, der skulle opvarme stuerne, var køkkenets indretning afhængig af ovnenes anbringelse i de tilstødende rum. Køkkenet havde ofte murstensgulv, kalkede vægge og træloft og var iøvrigt sparsomt udstyret. Langs den ene væg kunne der være skabe. Desuden kunne der være en tallerkenrække og nogle hylder, en kasse til opbevaring af brændslet og i det ene hjørne en vandtønde.

I det åbne ildsted var opmuret en ildbænk af mursten. På ildbænken anbragtes brændslet, som for det meste var tørv, og ovenover var ophængt en krog, som gryderne kunne hænges op i. Trefødder til at stille stegepande og kasseroller på kunne flyttes henover ilden, når der var brug for det. Det åbne ildsted har mange ulemper. Det ryger og soder, og udnyttelsen af ildens varme er ikke stor. Slog vinden ned i skorstenen, fik man røg i køkkenet og skulle passe på at gnister ikke blæste ud og antændte huset. Om forholdene i et københavnsk hus i 1720'erne hed det, at „når det var søndenvind og folk oppe i huset på salen havde ild på, så kunne de nede i kælderen ikke nære sig for røg . . .“ Man søgte da også til stadighed at forbedre ildstederne og skorstenene. Hos brygger Lund i Magstræde havde skorstenen en for stor åbning, så køkkendøren måtte stå åben for at få træk nok, når der var ild på skorstenen. Tømrermester Vollmeister lod da „gøre en åbning fra trappegangen, tæt under gips-

dækket, hvorved køkkenet blev ganske befriet for røg.“ Det var i 1780erne, men allerede i 1750erne var man begyndt at lægge jernplader i ildstedet. Man lavede en ildgrube i den murede ildbænk og lagde en jernplade over gruben, så man kunne fyre under jernpladen. Herved kunne man udnytte varmen bedre, og samtidig kunne man ved at flytte gryderne mere eller mindre ind over ildgruben regulere temperaturen. Godt blev det dog ikke, før man fik ildstedet lukket helt til. Dette opnåede man ved komfurets fremkomst i 1700 årene. Man fik dermed et ildsted, hvis røg gik direkte ud i skorstenen, uden at forville sig ud i køkkenet først, og man fik mulighed for at regulere temperaturen efter forgodtbefindende. Desuden var komfuret langt mindre brandfarligt end det åbne ildsted, og da det trak bedre, fik man også bedre ventilation i køkkener og lejligheder. Alligevel trængte komfuret kun langsomt frem. I mange huse havde man endnu i slutningen af 1800 årene åbne ildsteder, som man havde haft det gennem århundreder.

Opvarmningen af beboelsesrummene skete i begyndelsen af 1700 årene ved hjælp af bilæggerovne, der altid måtte anbringes ved skorstensvæggen, fordi fyringen skete fra det åbne ildsted i køkkenet. Bilæggerovnen havde ikke nogen indfyringsåbning inde i stuen, men bestod af en lukket jernkasse, som kun havde åbning ud til køkkenskorstenen. Allerede i midten af 1700 årene var mange lejligheder forsynet med vindovne, som man i modsætning til bilæggerovnen kunne fyre i inde fra stuen, og som derfor lettere kunne frigøres fra bilæggerens faste plads ved skorstensvæggen. Ved hjælp af et aftræksrør af jern kunne vindovnen forbindes med skorstenen og inden for rimelige grænser flyttes bort fra denne. Det var dog først efter 1800, at vindovnen blev enerådende i borgerhusene, og der var således intet i vejen for, at man inde i stuen kunne have en vindovn, mens man i køkkenet stadig havde åben skorsten.

I de mere velhavendes byggeri sker der i løbet af 1700 årene en udvikling henimod det lette og elegante. Husene bliver mere bekvemt indrettet, og der ofres mere på udstyret. Man lægger opholdsrummene mod gaden, helst „en suite“, på række, så man gennem de brede tofløjede døre kan se gennem alle værelserne, og anden etage bliver den fornemst udstyrede og mest eftertragtede. De almindelige borgerhuse fulgte med så godt de kunne i denne udvikling, men i langt de fleste måtte man fravige rokokoen krav og indordne sig under mere beskedne forhold. I begyndelsen af århundredet var lejlighedernes udstyr i de fleste huse meget nødtørftigt, og der var gerne en lejlighed på hver etage. Gulvene var af brede planker, væggene hvidkalkede og lofterne bestod af undersiden af gulvbrædderne i etagen ovenover. Loftsbjælkerne var synlige, og gulvbrædderne, der var lagt ovenpå bjælkerne, kunne ved slid blive utætte, selv om

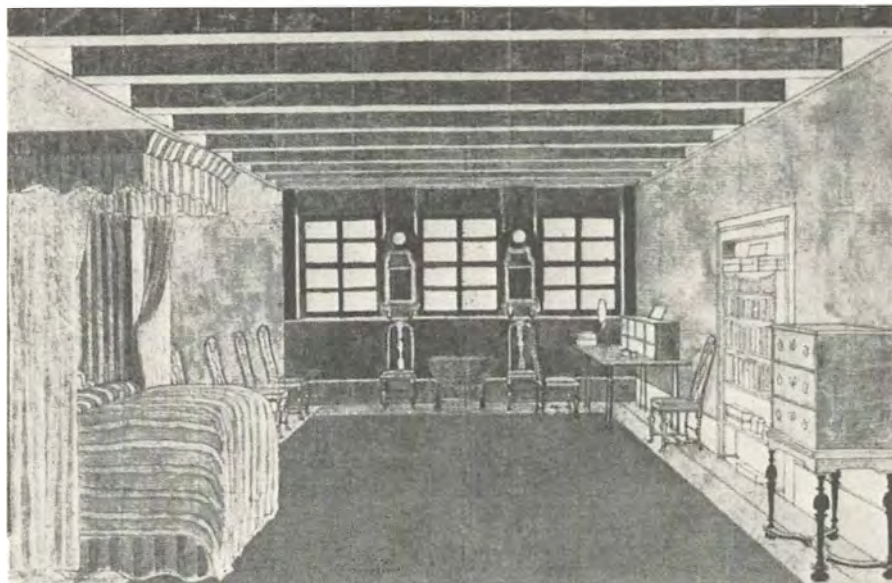

I kaptajn Fr. Lützens sengekammer, som han selv tegnede o. 1750, ses en baldakinseng med stribe omhæng i gult og drap og til højre et skuffemøbel fra begyndelsen af århundredet. Dørnichen er indrettet til bogreol. På vinduesvæggen er der et klapbord og to højryggede stole, og mellem vinduerne to pillspejle med lampetter, men ingen gardiner. – Farvelagt tegning i privat eje. Efter Tove Clemmensen: Danske Interiørtegninger, 1951.

de oprindelig var notet sammen. For at lydisolere og for at forhindre, at gulvsand og snavs faldt ned gennem revnerne, slog man på loftet lister over utæthederne. De pudsede vægge kunne være bemalet med dekorationer i stærke farver med blomstermotiver, og denne udsmykning var undertiden komponeret sammen med en loftsdekoration med båndornamenter. I årene nærmest efter 1728 havde dog langt de fleste lejligheder hvidkalkede vægge uden nogen form for dekoration. Senere hen, da man i nogen grad havde overvundet tabene ved branden, blev mange lejligheder udstyret med paneler, og også lofterne blev forbedret, men endnu i 1766 havde en lejlighed i Gammel Mønt nr. 41 bare vægge, som var beklædt med måtter. Disse måtter brugtes mange steder endnu senere. Det var flettede halm- eller sivmåtter, der kunne være dekoreret, og som beskyttede mod den kulde, der strålede ud fra de dårligt isolerede vægge. Panelerne var i almindelighed brystpaneler, der dækkede væggens nederste del indtil vinduernes underkant, mens panelering fra gulv til loft var mere sjælden. Havde væggen brystpanel, kunne den øverste del af væggen være udsmykket med en dekoration, der var malet direkte på væggens puds med kalk-

Møblering og udsmykning

farve efter skabelon. Eller den kunne være dækket af lærred, udspændt på rammer og dekoreret med oliemaling, hvad der naturligvis var dyrere, men ikke ualmindeligt. Gyldenlæder brugtes også. Det var læder med påtrykte mønstre i guld, sølv og farver, som udspændt på rammer kunne slås op på væggen, så den var dækket af en dekorativ læderflade. Denne vægbeklædning var kostbar, og den afløstes fra midten af 1700 årene af voksdug, som ligesom gyldenlæder sattes op på rammer, og som efter at være blevet dekoreret i hånden eller efter skabelon blev lakeret. Da apoteker Claus Seidelin i 1764 satte sin gård i Nykøbing på Falster i stand, fik han „den store stue betrecket med voxslug og værelserne malede“.

Endnu sidst i 1700 årene var mange lejligheder i København uden panelværk på væggene, selv fodpanel kunne mangle. Ofte var væggene „i bander malede“, d. v. s. bemalet med f. eks. rødt og blåt skiftevis i lodrette baner, der kunne være 30–35 cm brede. Men efterhånden blev papirstapeterne billigere og mere udbredte. Mens man tidligere havde fremstillet tapeter ark for ark, begynder man i Frankrig efter ca. 1760 at klæbe dem sammen til tapetbaner, som kunne klæbes op på væggen i et stykke. Først efter at det i 1830erne lykkedes at fremstille den endeløse papirbane, kunne man producere tapeter, som vi kender dem i dag. Alle disse forskellige former for vægbeklædning kunne man finde anvendt i det samme hus eller endog i samme lejlighed. I Holbergs professorbolig i Fiolstræde var et værelse betrukket med rødt og grønt vatret silketøj, to havde malede tapeter, mens biblioteket havde voksdugsbetræk og perlefarvet panel.

På loftbjælkerne underside kunne man opsætte brædder, så bjælkerne dækkedes af en plan loftflade, som kunne bemales med „plafondmalerier“, og over dørene kunne være malede „dørstykker“, som i komposition var afstemt efter loftet. I mellemrummet mellem loftet og gulvet i etagen ovenover kunne man fylde ler, der isolerede både lyd- og brandmæssigt. Hyppigt nøjedes man med at slå brædder fast mellem bjælkerne, så disse stadigvæk var synlige, men man opnåede herved at få to lag brædder mellem sig selv og lejligheden ovenpå. Efter 1750 begyndte man at opsætte gipslofter i stuerne. Ofte skete det ved, at man anbragte gipsloftet på det bræddeloft, der allerede var opsat mellem bjælkerne. Man fik således ikke én stor gipsflade, men kun gips mellem bjælkerne, som stadig var synlige. Hvor man allerede havde dækket bjælkerne med træloft, der rakte over hele stuen, benyttedes dette som underlag for gipsloftet, som kunne være udsmykket med trukne ornamentter og roset. Det var dog først sent i 1700 årene, at gipslofterne blev fremherskende.

Fast inventar havde man kun i ringe grad lige efter den store brand, men efterhånden opsatte man mange steder faste skabe; og hvor man tidligere havde

revledøre med store gedebukkehængsler og udvendige kasselåse, fik man nu „hollandske“ døre med fyldinger og indstukne låse og hængsler. Stuens kakkelovnsplads kunne være marmoreret eller malet i en anden farve end stuens øvrige vægge. Visse steder havde man på væggen bag ovnen opsat „hollandske stene“, d.v.s. fliser med dekoration. Bilæggerovnen kunne hvile på en udskåret træfod og være udsmykket med messingknopper, som man brugte til at varme hænderne på, og som samtidig pyntede op i stuen. Træværkets profiler var svulmende og tunge, omkring dørene var indfatningerne ofte forkrøppede, d.v.s. udformet i skarpe knæk, og dørfløjene havde svære fyldinger med affasede hjørner.

Fra de svulmende former glider man over i regencens og den tidlige rokokos symmetriske stil, der i sidste halvdel af 1700 årene bliver urolig og usymmetrisk. Som en reaktion mod rokokoens voldsomt bevægede linier og flader vokser den klassisk inspirerede Louis Seize-stil med sine beherskede profiler og farver frem i slutningen af århundredet. Rokokoer fik særlig betydning i de små formater, ornamentikken og møbelstilen, og den påbød en ommøblering af rummene. Mens man tidligere placerede møblerne langs væggene, så gulvfladen lå fri, gik man i rokokotiden imod denne stive møblering. Man kunne nu langt friere stille møblerne i grupper, og man fik nye møbelformer.

I arkitekturen nåede rokokoer derimod ikke ud over det symmetriske stadium. I en lejlighed fra et velhavende borgerhus i Magstræde i København var symmetrien nøje overholdt. Ikke blot var værelserne mod gaden anbragt symmetrisk med en trefags sal i midten og et efags kabinet på hver side af salen; men i salens bagvæg anbragte man to attrapkaminer som pendants. De var begge af træ, og har aldrig kunnet bruges til opvarmning af rummet, men blev opsat for at følge konventionerne. Denne symmetri-tvang bestod længe, og kunne medføre, at man for at overholde reglerne opstillede en pendantovn af træ i stuens ene hjørne, mens den rigtige jernkakkelovn stod i det andet.

Mens Magstrædelejlighedens sal kun brugtes til fester og dens møblering derfor er sparsom og lidt gammeldags med møblerne opstillet langs væggene, er kabinetterne beregnet til dagligt brug og udstyret med stole, lænestole, småborde, skabe og kommoder. I det ene kabinet er der i bagvæggen en alkove, en niche beregnet til sengen, mens den forreste del af kabinettet fungerer som dagligt opholdsrum og som modtagelsesværelse for gæster. Det var stadig i midten af 1700 årene almindeligt, at man modtog sine gæster i soveværelset, og møbleringen var indrettet derefter. Mens man tidligere havde haft lågkister og store skabe, fik man nu dragkister, mindre skabe, chatoller og kommoder, de stive, tunge stole afløstes af elegant formede taburetter, armstole og canapéer, og i stedet for store borde fik man små teborde, spilleborde eller vippeborde, hvis plade også kunne stilles lodret og bruges som ovnskærm.



Det er ikke lejlighedens størrelse eller højden til loftet, der afgør, om den er smuk. Kgl. hofsnedkermester Diderik Schäffer indrettede o. 1740 en stilfuld og bekvem lejlighed i Magstræde nr. 6, hvor der ikke var plads til stor pragtudfoldelse. Paraderummene bestod kun af en trefags sal og to etfags kabinetter, der lå på første sal til gaden. I tilknytning til det ene kabinet var der en dyb alkove, et helt lille sovekammer. Køkkenregionerne lå i et sidehus. På billedet ses salen og det ene kabinet. Man kom ind fra trappen ad døren til højre. Gulvet er lagt i mønster med en stjerne midtpå. Vinduesvæggen er panelet fra loft til gulv, mens de tre andre vægge er inddelt i felter med malede dekorative landskabs-scener, et blomstermotiv over dørene og lave brystningspaneler. De afskårne hjørner imiterer kaminer med spejlindfatninger ovenover. Også kabinetterne er prydet med landskabsmalerier. Gipsloftet omgives af en stukramme i viltre rokokoslyng. Møbleringen er ikke oprindelig. – Nu i Nationalmuseet.

Hvor man ikke havde dekorerede vægge, kunne man hænge lampetter, skilderier og mindre spejle op, mens et spejl på hver af vinduespillerne var obligatorisk. Herom udtalte Erich Pontoppidan i 1743: „Imod hvert dusin af kostbare spejle, som nu er i Kjøbenhavn, var der for hundrede år siden næppe ét at finde. De første var små stykker med brede rammer, og endda ikkun et eneste i huset; siden behøvedes de langt større i hver stue. Der må, siger moden, den grumme tyran, endelig og endelig på hvert postament af muren mellem vinduerne være et spejl og endda som lampetter nogle små spejle her og der. Denne spejlrighed og det skrøbelige glasgods koster nu i mange huse en større kapital end den, man fordums brugte til alt fornødent boskab at anskaffe.“

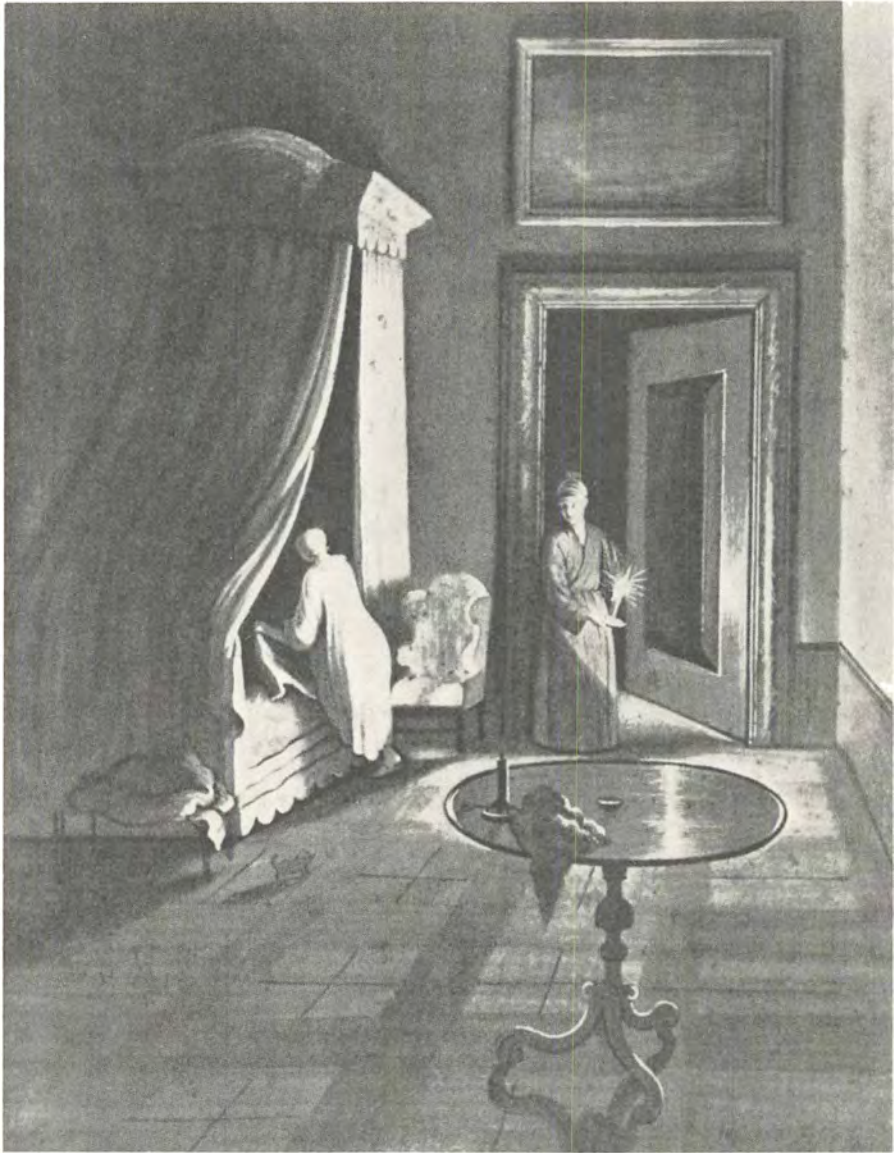

Billedet viser maleren Johan Hörners sengekammer i hans lejlighed i København. Hans madamme er ved at gå til sengs iført hvid natkjole, kappe og røde tøfler. Sengen er „en throne“ med hjemmegjort omhæng, og mellem den og døren står en øreklapstol. Ægtemanden står selv i døren i slåbrok og med nathue på hovedet. I hånden holder han et lys, og sin paryk har han lagt på det lille klappbord i forgrunden. Det er et fornemt gammelt hus med malede dørstykker over de barokke enfyldingsdøre i salsetagen, hvor Hörner logerede. – Kopi udført af J. Fosie i 1750erne efter original af Hörner. Privat eje. Her efter Tove Clemmensen i Nationalmuseets arbejdsmark 1968.

Lejligheder i „Wessels hus“

For at få et indtryk af hvordan lejlighederne så ud i et københavnsk hus i 1770erne, kan vi opsøge et af de ildebrandshuse, der endnu er bevaret. Det ligger på Gråbrødre torv og kaldes „Wessels hus“ efter digteren Johan Herman Wessel, der boede i huset i en årrække. Huset, der er opført i 1732, er fire fag bredt. Det har kælder, fire etager og kvist over hele bredden, og bagved ligger et baghus, der ligeledes er fire fag bredt, men som kun har tre etager. Mellem de to huse ligger det fælles trappehus, som er åbent ud mod gården. I 1759 arvede madam Schiøtt huset efter sin far. Hun var gift med en – uanset titlen – respektabel håndværker, „Hans Majestæts plattenslager“ Søren Nielsen Schiøtt, som levede af at lave blikkenslagerarbejde, og som blandt andet førte tilsyn med Christiansborg slots mange ovne. Han døde allerede i 1761. Og madam Schiøtt boede siden alene i lejligheden i stueetagen, mens hun lejede de øvrige lejligheder i forhus og baghus ud, især til studenter, som herfra kun havde kort vej til universitetet. Da madam Schiøtt døde i 1777, blev hendes bo opgjort, og af registreringen kan man se, hvordan hendes værelser var møbleret. Da forstuegangen optog det ene af de fire fag, var hendes stue på tre fag, sengekammeret mod gården på to fag, og køkkenet på et fag. I gadestuen var der gipsloft med stukkaturdekorationer; væggene havde forneden brystpanel med fyldinger og derover væglærreder, der var inddelt i felter og udsmykket med oliemalede dekorationer. På vinduesvæggen var der panel både under vinduerne og på vinduespillerne, og i vindueslysningerne var der indsat sammenklappelige skodder, så man kunne lukke for nyfigne blikke og skærme af mod trækken fra vinduerne.

På vinduespillerne hang der, som moden krævede det, to store spejle i glasrammer, og under dem stod to konsolborde med marmorplade. På væggene hang desuden seks spejllampetter med arme til vokslys og en halv snes skilderier i glas og ramme. Langs den ene væg stod et „malet chatol med skabe på og 5 træopsatser“, og desuden var der en dragkiste med indlagte ornamenter, en mindre dragkiste på fod, et lakeret tebord samt 6 stole og en lænestol, som havde „hvide brocherede betræcker og blå- og hvidstribede lærrets overtræck“. For de tre vinduer var der ophængt stribede gardiner af netteldug, et lærredsagtigt stof vævet af nældetaver. Ved stuens bagvæg stod en vindovn, der havde en opsats af kobber, som forestillede et tårn. Kobbertårnet pyntede i stuen, og på sin vej til skorstenen trak varmen igennem tårnet, så man udnyttede varmen bedre. I boopgørelsen nævnes intet gulvtæppe, og det er da også først efter 1800, at tæpper bliver almindelige i borgerhuse. Gulvet var af brede fyrrebrædder, som madam Schiøtts tjenestepige Cathrine skurede og bestrøede med sand.

I sengekammeret var der foruden netteldugsgardiner „med litzer og qvaster“ også lange silkegardiner. I hjørnet mod stue og køkken stod en vindovn, som

var forsiret med otte messingknapper. Loftet var et panelloft, indsat mellem loftsbjælkerne, og på væggene var der som i gadestuen brystpaneler, men på overvæggene var der her udspændt voksdug. Langs den ene væg stod en himmelseng med omhæng og kapper af sirts. Heri lå lagner, dyner og puder, og ved siden af stod et natbord. De øvrige møbler viser, at sengekammeret også brugtes som dagligstue. På vinduespillen hang et spejl i forgyldt ramme, og nedenunder stod en konsol med marmorplade. Endvidere var der et „perlemalet“ (gråmalet) skab, et indlagt skab på fod, seks stole med gyldenlædersbetræk, et par lænestole og et lille lakeret tebord samt et „stue uhr med sangværch i indlagt fouteral“, d.v.s. et ur, som foruden at vise dato og slå time- og kvarterslag også kunne spille fire melodier. Endelig hang der på væggene seks skilderier.

Af løsøre var der i køkkenet 3 tinfade, 6 tintallerkener, 2 kobbertekedler, 1 tinskål, 1 kedel, 2 jernpander, 1 ildtang og skuffe, 1 trefod, 4 porcelænsfade, 18 ditto tallerkener og 1 kobber torvespand.

J. H. Wessel boede i de to værelser til gaden på anden sal, mens kammeret og køkkenet var udlejet til en anden lejer. I Wessels lejlighed var udstyret mere jævnt. Der var ganske vist brystpanel og dekorerede lærreder på væggene, men der var ikke gipsloft, men derimod malet bjælkeloft. Gulvet var hvidskuret og en vindovn i hvert af værelserne sørgede for opvarmningen. På væggene havde han et par spejle i forgyldte rammer og nogle skilderier. Langs væggene stod hans bogreoler, der havde forhæng af kattun, så bøgerne var beskyttet mod lys og støv. Desuden var der flere borde, blandt andet et tebord og et blåmalet bord med skuffe samt syv stole og en himmelseng uden omhæng. Ved det blåmalede bord har Wessel rimeligvis skrevet „Kærlighed uden strømper“.

Møbleringen var let, der var kun få større møbler, et forhold der måske hænger sammen med, at de mennesker, som ikke selv ejede hus, flyttede meget tit, ofte hvert år.

Byggeriet i København i 1700 årene, der vel kan anslås at have omfattet flere bygninger end byggeriet i samtlige andre købstæder tilsammen, fik ingen større betydning for udviklingen ude i landet. Det var ikke mange huse, der opførtes i købstæderne, og når man byggede, fraveg man sjældent det traditionelle skema. Grundmurede bygninger som den Lichtenbergske gård i Horsens fra 1744, Friedenreichs gård i Viborg fra 1757, Søndergade 20 i Åbenrå fra 1758 eller den Kampmannske gård i Varde fra 1781 er undtagelser. Man vedblev at bygge af bindingsværk; men udkragningen forsvandt, så husene fik glatte facader. De fleste steder nøjedes man med at reparere på det bestående; om Ribe siges, at der næsten ikke opførtes huse her før i slutningen af 1700 årene.



Af de mange „ildebrandshuse“, der blev opført efter Københavns brand i 1728, er kun et fåtal bevaret, og af disse er de fleste blevet ombygget i tidens løb. Ofte udskiftede man kort efter at huset var opført bindingsværksfacaden med grundmur. Huset på hjørnet af Fiolstræde (t.h.) og Krystalgade er kun ændret lidt. Det har grundmuret kælderetage, men resten af huset består stadig af det bindingsværk, der blev brugt ved opførelsen i 1734. – Fot. Peter Ottosson, Nationalmuseets købstadundersøgelser 1971.

En skribent udtaler i 1793 i tidsskriftet *Minerva*: „Det kan ikke nægtes, at alle vore købstæder ligger nedsunkne i armod. Synet af de faldefærdige bygninger, den på gaden herskende tomhed overbeviser enhver derom . . .“ Iagttageren er måske nok hård i sin dom, men helt forkert er den ikke. Det varede længe, inden påvirkningen fra hovedstaden slog igennem, og endnu i lang tid fremover bestod den overvejende del af bebyggelsen i købstæderne af enetages bindingsværksbygninger.

I København blev de fleste bygninger efterhånden opført af grundmur. Facaderne blev pudset og beherskedes af store flader, som dog kunne være udsmykket med indfatninger omkring indgangsdøren og centralt placerede vinduer. Man vedblev at bemale facaden, men farvetonen var lysere grå eller hvid, og gaderne prægedes ikke som tidligere af de mange forskellige, spraglede farver. I midten af 1700 årene skete en ændring i lejlighedsplanen, idet man flyttede spisestuen ind til gården i vinklen mellem forhus og sidehus. Et smigvindue til

Bindingsværk i provinsen – Grundmur i hovedstaden

gården gav lys til dette værelse, hvis placering herefter lå fast langt ind i det følgende århundrede. Man gjorde rummene lysere ved at gøre vinduerne større og ved at bruge lysere farver. Man brugte fortsat brystpaneler med feltinddelte overvægge, men træværkets profiler blev mere præget af rette linier og plane flader. Papirstapeterne vandt mere og mere frem, og ofte klæbede man dem uden skånsel ovenpå væglærredernes håndmalede dekorationer. Rokokotidens „groteske vægdekorationer, det smagløse løvværk“ erstattedes af udsmykning i pompejansk stil, men kravet om symmetri i rummene blev opretholdt uændret.

TORV OG MARKED, HANDELSBOD OG KØBMANDSGÅRD

En sommeraften henimod midnat i året 1722 kom en købmand kørende med to læssede vogne til Grenå Sønderport. Han slog alarm på porten og råbte: „Er her ingen penneknægt og kanalje at lukke porten op?“ Toldbetjenten lukkede op og spurgte, hvad der var på færde. Han fik at vide, at det var nogle gryn, der skulle gennem byen, og svarede, at det måtte vente til dag; man kunne så se, om der var andet og mere end de påståede tre tønder gryn. Efter flere skænderier endte det med, at vognene måtte vente til dag. De blev da omlæsset i købmandsgården. Tilfældigvis kom betjenten fra Sønderport til og opdagede, at der i den ene sæk havde været 4 „uangivne“ oste. De blev konfiskeret, men i den påfølgende retssag hævdede købmanden, at det var ham, der havde lidt uret; betjenten havde været studs imod ham og hindret ham i at komme rettidigt til Mellerup færgested ved Randers fjord, hvor han skulle levere grynene til en norsk skipper. Det kan være, at købmanden havde ret. Men på den anden side havde han jo heller ikke haft rent mel i posen.

Episoden er typisk for handelen i 1700 årene. For borgernes handel var der fra regeringens side lagt mange hindringer og besværligheder i vejen, ved afgifter, forbud og strenge bestemmelser. De følte så meget tungere, som de økonomiske forhold i store dele af 1700 årene var meget dårlige.

Da Den store nordiske krig i 1721 var endt, stod Danmark i en ulykkelig økonomisk situation. Befolkningen var forarmet på grund af store skatteudskrivninger, handelen var lammet, og skibsfarten havde lidt store tab; København havde således mistet ikke mindre end 55 skibe med deres ladning, Århus 28. I 1721 skrev oldermændene for Silke-, ulden- og lærredskræmmerlavet i København i sin lavsprotokol: „Negotien og kommerciën er desværre på en lang tid blevet meget hæmmet og svækket, så vel ved påkomne slette og fatale konjunkturer som ved adskillige fordærlige fuskerier udi handlingen her i staden“. Forholdene skulle ikke blive bedre før henimod århundredets midte. Indtil da var der lavkonjunktur for landbruget, med afsætningsvanskeligheder og lave priser på korn og stude. Og af landet var købstæderne og de handlende ganske afhængige; de måtte stadig klage over, at der ingen penge var mellem folk, og at ingen handel af nogen slags kunne drives eller fortsættes. Mens byen Århus tidligere havde haft mere end 20 åbne kramboder eller butikker, havde den i 1735 blot fem. Det var ikke uden grund, når det om købstæderne blev sagt, at de var uden opkomst, og

at de levede af deres landbrugsjorder uden nogen slags handel udover det, de kunne tage fra Lübeck eller Flensborg og hække ud igen. Kun få var købmænd, alle de andre var hækere eller tiggere og levede et elendigt levned, lød det i 1730 noget mistrøstigt i en indberetning til regeringen.

Med de store krige ude i Europa fulgte så en række opsving for handelen, først i 1740erne, dernæst fra slutningen af 1750erne indtil 1763 og endelig i 1770erne og slutningen af 1780erne. Handelen nåede et usædvanligt omfang, man levede i den „florissante“, den blomstrende handelsperiode, der skulle vare helt til krigen med England i begyndelsen af 1800 årene. Det var dog især den begunstigede hovedstad København, der skulle komme til at nyde godt af de gode handelsår.

Købstæderne var som tidligere midtpunkter for omsætningen; alene her var handel tilladt, idet der dog efterhånden kunne gives særlige bevillinger til handel

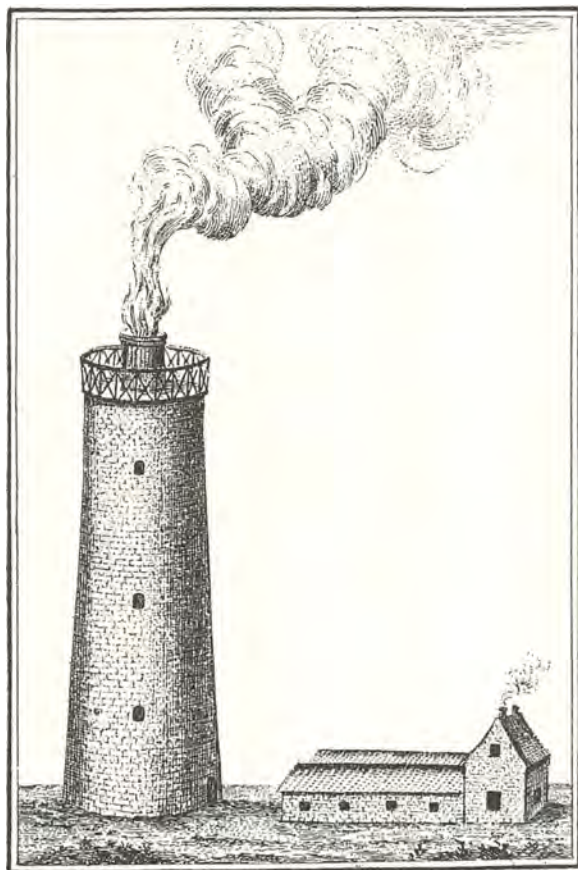

I løbet af 1700 årene blev de vigtigste fyr forbedrede til gavn for den søgæende handel. Det gamle vippefyr på Skagen blev i 1754 erstattet med et fyrtårn forsynet med en cylinder, bag hvis ruder 60 olielamper brændte, reflekteret af polerede messingplader. Varmen var imidlertid ikke stærk nok til at hindre isdannelse på ruderne, hvorfor man måtte opføre et nyt 17 m højt tårn, i hvis indre stenkul kunne hejses op til en åben fyrpande. Dens bund bestod af løse jernskinner, for at ilden kunne få tilstrækkelig træk. Efter forordningen skulle fyrene have fuldt blus på fra påske til mikkelsdag natten igennem. – Stik i O. Olavius: Beskrivelse over Schagens Kiøbsted, Kbh. 1787.

også udenfor. Købstædernes tal var gennem hele det her skildrede tidsrum næsten uforandret. Til de 72, der fandtes omkring 1720, kom i 1727 Nibe og omkring 1750 Skanderborg; i 1739 havde også Hørsholm fået købstadsprivilegier, men det var vanskeligt at få folk til at flytte til denne by, og efter 1761 gled den igen ud. I tal øgedes købstæderne altså næsten ikke, og det var heller ikke meget, de voksede i indbyggertal; en del gik endda tilbage, andre stod stille. Væksten skete især efter 1770. Igen var det særlig København, der udmærkede sig. Mens den omkring 1700 havde haft næsten 70.000 indbyggere, var den i 1801 vokset til lidt over 100.000. Den største provinsby, Odense, havde da blot 5.700 indbyggere, de følgende var Aalborg med 5.500 og Århus med 4.100. Tilsammen havde provinsbyerne blot 95.000 indbyggere. Af den samlede befolkning udgjorde bybefolkningen i 1769 20 %, i 1801 21 %.

Kun en mindre del af købstædernes indbyggere levede af handel; tallet af købmænd og kræmmere og håndværkere, der producerede varer til salg, var ikke stort. Det er dog nok vokset lidt gennem 1700 årene, adskillige småhandlende kom til. I Kolding var der i 1735 syv købmænd, i 1769 ti. Af de 2.600 indbyggere, som købstaden Horsens i 1769 rummede, var de 40 købmænd og høkere og de 207 håndværksmestre, hvoraf en del fremstillede varer til forhandling, og hertil kom 15 enker, der drev selvstændig erhvervsvirksomhed efter deres mands død.

I de større byer synes handelen at være blevet mere specialiseret. I København møder man således i 1764 i de større grupper af handlende 36 grosserer, 14 høkere, 33 hørkræmmere, 23 hosekræmmere, 62 silke-, ulden- og lærredskræmmere, 93 isen- og urtekræmmere, 37 porcelænhandlere, 21 pottehandlere, 37 tehandlere, 26 tobakshandlere og 45 marskandisere og auktionshandlere; desuden var der en del personer, der i udpræget grad havde specialiseret sig, 2 huekræmmere, 4 galanterihandlere, 5 grynmænd, 14 melmænd, 4 hesteprangere og 11 citronhandlere; der var 3, der solgte Nürnbergerkram, 2 handlede med gamle bøger og 14 personer betegnedes som „levende fiskehandlere“ – de stod altså og solgte levende fisk. Når hertil føjes 8 tømmerhandlere, 8 boghandlere og 4 glas-handlere har man hele det brogede billede, den københavnske handelsverden efterhånden havde udviklet sig til. Lignende forhold, men mindre i tal, fandt man i byer som Aalborg, Odense og Århus.

For at man kunne ernære sig som handlende, skulle man have løst borgerskab. Man indleverede en erklæring til magistraten; når den var godkendt, betalte man borgerskabspenge og aflagde borgereden. Man blev indskrevet i købmandslavet, om byen havde et sådant, eller et håndværkerlav. Mange byer havde efterhånden faglige sammenslutninger, lav, ikke blot for håndværkere, men også for købmænd og kræmmere. I København fandtes flere, og her var også en organisation for de købmænd, der handlede en gros: Grosserer-societetet, stiftet i 1742.

Købstædernes eneret til at handle

Det kan ikke undre, at borgerne skinsygt hævdede deres eneret til handelen, især ikke i en tid, hvor det stod dårligt til for denne. Der opstod derfor vanskeligheder, da der efterhånden kom flere undtagelser fra regelen om deres eneret. I 1748 blev det bestemt, at alle og enhver uden forskel måtte handle med ostindiske og kinesiske varer; bestemmelsen skulle begunstige Ostindisk kompagni, der ville få flere købere og dermed højere priser for varerne. Men den ramte jo tillige de handelsberettigede borgere. Magistraten søgte da også uden videre at forbyde handel med sådanne varer, f. eks. under det påskud, at den handlende var militær. Det var naturligvis forgæves.

Frygten for konkurrence plagede alle. I lavene var man bange ikke alene for udenforstående, men også for at lavsbrødre skulle finde på et eller andet, der kunne give dem særlige fordele. Misundelsen kunne give sig groteske udslag, i forfølgelser og rygtespredning. I 1795 måtte en københavnsk købmand indrykke en meddelelse i avisen: „Med megen græmmelse hører jeg, at nogle ildesindede mennesker udspreder det rygte, at jeg opkøber alle de kornvarer, som kommer her til stranden og på torvet, og derved forøger mangelen på disse nødvendigheder for mine medborgere“. Dette måtte han benægte, han havde ikke i det sidste år købt hvede eller rug; tværtimod, en tilsendt ladning rug havde han tilbudt byens indbyggere.

Et nyt middel, hvormed købmænd og kræmmere kunne hævde sig i konkurrencen, var annoncer i avisen. De blev op igennem århundredet mere og mere almindelige. Aviserne var små, og små var også annoncerne, uanselige og uden billeder, således at de druknede i teksten. Men de var en ny ting af stor rækkevidde.

Også mellem de forskellige lav kunne der opstå konkurrencestridigheder, idet flere lav kunne have fået tilladelse til at handle med den samme vare. Således havde hørkræmmerne i København forbudt urtekræmmerne at handle med tran – som man brugte til lamper – til trods for, at deres lavsartikler var mere end 30 år yngre end urtekræmmerens. Det kom til flere processer, hvorunder urtekræmmerne bl. a. spidsfindigt hævdede, at hørkræmmerens optræden var til fornærmelse for den fattige, der om aftenen mest havde brug for tran, når hørkræmmerboderne var lukket. Da man i anden halvdel af 1700 årene efterhånden indså, at monopolerne var til skade for handelen, blev det bestemt, at i sådanne tilfælde skulle lavene være ligeberettigede til at sælge varer, der var nævnt i flere lavs artikler. På samme måde gik det med en bestemmelse fra 1761, hvorved handel blev tilladt for alle på steder, hvor der ikke var særlige lav eller privilegier. Der var kræfter, der søgte at få bestemmelsen fortolket således, at den alene skulle gælde småhandel og høkeri; men det blev udtrykkelig fastslået, at den gjaldt for al handel – derom var alle nyere økonomiske og politiske skribenter aldeles enige.

Tilbage stod megen handel, der vitterlig *var* ulovlig. Tiderne var dårlige, og man kunne ikke modstå fristelsen til at prøve at klare sig igennem ved lidt ulovlig handel. De dårligere tider gav heller ikke borgerne mindre anledning til at søge det hårde skattetryk lettet en smule ved idelige klager over ulovlig handel, udøvet af hosekræmmere, jøder, omløbere, bissekræmmere og andre uden for lavene. Ofte blev navngivne personer indklaget til politiet, ikke sjældent på et løst grundlag, som da Silke-, ulden og lærredskræmmerlavet i 1723 angav „Pernille, en drabantgardes kone i Skidenstræde, som og siges at handle med netteldug og lærred“; hun var blot én af mange på en lang liste, og for en sikkerheds skyld sluttede man af med „endnu adskillige, som dagligen omløber på gaderne og ved stranden, med spejle, spanskrør, smækker, tørklæder, nathuer og andet kram mere“. Især de flittigt handlende jøder havde man et godt øje til. I en erklæring 1790 om jødernes ulovlige handel hævdede oldermanden for Silke-, ulden- og lærredskræmmerlavet, at jøderne havde handelen, mens kræmmerne havde titlen, skattepålæg og stadens byrder og måtte „tilsidst med våde øjne og bekymret sind forlade hus og næringsbrug og af jøderne bringes i yderste armød“.

Endda med udenbys og udenlandske købmænd kunne man have besværligheder. Sådanne måtte blot sælge varer i store partier og til byens købmænd; men mange fremmede „liggere“ indlogerede sig i huse og kroer og udsolgte hemmeligt i alenmål og småvægt.

Også på landet, i landsbyerne, var borgernes interesser truet, selv om handel her, med en enkelt undtagelse, var forbudt. Det hjalp ikke meget, at forbudet mod landprang (ulovlig handel på landet og før man var nået til torv eller marked) i 1741 blev skærpet med en stor forordning om land- og forprang. Den hjalp lige så lidt som en lang række tidligere bestemmelser, som den henviser til.

Det var med den største selvfølgelighed, man overtrådte forbudet – og forsvarede den begåede forseelse. Da en skrædder i Fåborg omkring 1750 stod anklaget for at have opkøbt korn på herregårdene og udskibet det, fremsatte han til sit forsvaret, at der i byen var 9 skræddere, og at han derfor ikke kunne leve af håndværket. I København klagede man i 1770erne over den store mængde „jøder, schweizere og böhmere, som tid efter anden har indsneget sig i Sjælland og omliggende øer og stryger landene om fra én herre- og præstegård til en anden, fra én bondeby til en anden, med mange slags isenkramvarer, størstedelen uførtoldet“. I Aalborg havde man meget besvær med de mennesker, der boede i (Nørre) Sundby; denne by var ikke købstad, men alligevel handlede indbyggerne med korn og andet, selv om de var blevet advaret; i Aalborg besluttede man derfor i 1753, at der skulle opslås plakater med forbud mod sådan ulovlig handel.

For herremændene, „proprietærene“, var handel med deres egne gårdes frembringelser og indførsel til eget forbrug et privilegium. De drev dog ofte handel



Købmændene i Limfjordsbyerne klagede over, at beboerne langs Skagerrak-kysten gik dem i næringsen med deres „skudehandel“ på Norge. Det var beboerne langs kysten fra Klitmøller syd for Hanstholm til Tornby syd for Hirtshals, der med deres skuder sejlede korn til Norge og hjemførte især tømmer. I 1769 deltog mindst 30 skuder i denne fart. Her ses en af disse såkaldte „sandskuder“, der kunne gå lige ind på stranden. Det var klinkbyggede småskibe, meget lig de hollandske „fløjter“. Fartøjet er spejlgattet, kort, bredt og fyldigt med en kort, høj bak. Det er rigget med tre master. Fokkemasten foran er forsynet med to ræer, sejlet er sat „flyvende“ og har kunnet fires til dæks. Stormasten fører tre råsejl. Mesanmasten synes at have et mærs og fører en latiner-mesan. Foran den ses en rå, hvis stilling lader formode, at den er firet af og hænger på mesanstagen. – Malet på urskive i V. Vandet kirke 1754.

med bønderne i større stil, opkøbte deres korn og solgte dem varer som jern, tjære, hamp m. m. For købstædernes handlende var det umuligt at hindre dette uvæsen. Da byfogden i Maribo i 1730erne prøvede at sagsøge forvalteren på en af egnens herregårde, kom han ud for rævestreger; han måtte føre sagen på herregårdens birketing, og dér lavede man sammensværgelse, fjernede sider fra retsprotokollen, påvirkede bønderne, der skulle vidne osv.

I forholdet til andre købstæder kunne borgerne også møde ulovlig konkurrence. Fra gammel tid havde hver købstad et opland, der blev betragtet som dens lovlige handelsområde. Talrige stridigheder forekom i forbindelse hermed. Det kunne

Torvet, det daglige købestævne

være uheldigt, at flere købstæder lå så tæt, at de ikke kunne få så stort et opland, som forordningerne bestemte. I 1769 måtte regeringen fastslå, at i sådanne tilfælde skulle byerne hver have det halve af den afstand, der var imellem dem. Ved en senere tilføjelse måtte det understreges, at det gjaldt lige så vel over vand som over land. Særlig galt var det i Limfjordsområdet, hvor stridighederne mellem Aalborg og de mindre købstæder var af gammel dato. I 1733 klagede en række borgere i Holstebro over, at en del små købmænd fra Aalborg lagde ind for Struer med fartøjer og ladninger af tømmer, jern, salt, hør og andre købmændsvarer og igen opkøbte bøndernes produkter.

I købstaden koncentrerede handelen sig især omkring torvet. Her mødtes land og by, hertil kom bønderne med deres landbrugsprodukter, som de alene måtte sælge i købstaden, af hensyn til dennes forsyning med fødevarer og af hensyn til accisen eller konsumtionen: den omsætningsafgift, der opkrævedes, når varerne blev kørt gennem byporten. Op igennem 1700 årene kom torvehandelen dog til at spille en stadig ringere rolle. De gamle torvepladser kom ofte til at ligge øde hen, færre og færre bønder kom og handlede på torvedagene. Torvehandelssystemet synes at være gået i stykker mange steder; man havde ingen fast torvedag; bønderne kom til byen, når de selv ville, og man handlede overalt, på gaderne, ved portene, på landevejen. Dette misbrug var så gammelt, hævdede borgmesteren i Nakskov i 1796 – vel noget overdrevent –, at man snart aldrig mindedes at have set andet end tomme vogne på byens torv. Borgerne blev dog aldrig trætte af at klage over de mange overtrædelser, der ganske ødelagde deres handel, og de blev naturligvis bitre, når de selv blev vidne til de ulovlige forhold. Dette skete også, da en mand fra Holbæk i 1732 havde købt sig et par læs brændsel uden for Smedelunds port. En af byens købmænd kom til og blev så rasende, at han greb manden i håret, slog ham i jorden og råbte: „Din æsel, skal du gå uden for byen og gøre forprang på brænde!“ Til de omkringstående bønder sagde han: „Tag jeres vognkæppe, I kanaljer, og bank den skælm af med“.

Så lidt hjalp de mange, stadigt gentagne forbud mod handel, før bønderne var nået til torvepladsen. Forbudene havde ringe virkning, til trods for at de nu og da blev bekendtgjort ved offentligt trommeslag eller med trusler om straf blev oplået på gadehjørnerne. Det betød kun lidt, at straffene var hårde: konfiskation af varerne, bøder eller fængsel eller en tur i den spanske kappe eller i gabestokken. Driftige købmænd udsendte deres kommissionærer og sluttede akkorder, således at det blot var en formalitet, når bonden kom ind til byen med sine produkter. Bønderne så deres fordel i at sælge varerne ude i landsbyerne. Det skete også, at bonden kørte helt uden om byen, således ved Grenå, hvor beboerne i Nørre Djurs herred kørte ned til Grenå strand uden om købstaden, over byens jorder, enge og

Torvet, det daglige købestævne

grøfter. Konsumtionsmyndighederne måtte på tinge lade dem advare om at køre den rette alfarvej, som var gennem byen.

Ved byens porte måtte bønderne standse op for at betale accisen af deres produkter. Pengene blev opkrævet af konsumtionsbetjentene, der med lange søgere gennemrodede vogne og kærre, kurve og poser. Da de havde ret til at få de indsmuglede varer, der blev opdaget og konfiskeret, var de meget nidkære i deres arbejde. Især dette vakte harme hos befolkningen, og det var ikke mærkeligt, at konsumtionsbetjente ofte blev overfaldet af borgerskabet. I forvejen var man imod at skulle betale disse omsætningsafgifter, og yderligere besværedes man af det sinkende system, der bl. a. krævede en nøje opregning af alle de indførte varer på accisekvitteringen. Derfor sørgede mange for at slippe let om ved konsumtionsbetalingen: trods talrige forbud havde borgerne fortsat låger i de baghaver, der vendte direkte ud til byens marker. Og de brugte dem flittigt, så de så vidt muligt kunne undgå byportene. Ved et eftersyn i Århus omkring 1750 fandt man ikke mindre end 65 ulovlige låger og indkørsler i byens hegn; af tilladte porte var der blot syv.

I de tilfælde, hvor bønderne nåede købstadstorvet med varer i behold, tog de opstilling med varerne på de pladser, som de af torvefogden fik anvist. Havde byen flere torve, kunne der ske en opdeling. I Aalborg skulle bønderne fra Himmersyssel holde på torvet, mens bønderne fra Vendsyssel eller nede fra fjorden skulle ligge med deres både ved Østerå. I storbyen København havde man et ganske detaljeret torvesystem, fastsat i 1727. Nytorv var forbeholdt torvesiddere med gamle klæder og jernvarer; Vandkunsttorvet var for bønder med tørv, trækul og brændeved; og Gammeltorv skulle være akseltorv: her skulle bønderne fra deres vogne sælge kornvarer, ærter og lignende; på Amagertorv måtte blot sælges frugter og havevækster af urtegårdsmænd, amagere og amagerkoner; her skulle også sælges smør, flæsk, ost, ærter og gryn, og hosekræmmerne måtte stå her med deres boder; endelig skulle de, der solgte salt og blødet fisk, have deres stader på Gråbrødretorv og ikke som tidligere sidde i Tugthusporten og Helligøjststræde.

På torvet skulle torvefogden hjulpet af torveinspektørerne eller torvebetjentene holde opsigt med bønderne; han skulle sørge for, at ingen holdt således, at de hindrede andre i at komme frem med deres læs. Der skulle være fri fart over torvet, således at en rejsende eller en borgervogn kunne komme igennem. Torvefogden havde nok at gøre; han skulle også holde øje med, at ingen handlede ulovligt ved portene eller gik gade op og gade ned med deres varer i stedet for at søge torvet. I Aalborg fik torvefogden i en instruks fra 1750 tilmed påbud om, at han skulle omgås alle og enhver med høflighed. Dette var ikke en selvfølge, torvegæsterne kunne nok komme ud for ubehageligheder. I årene før 1720 havde man i København en opblæst torvemester, der gjorde megen „allarm og konfusion“ og

Torvet, det daglige købestævne

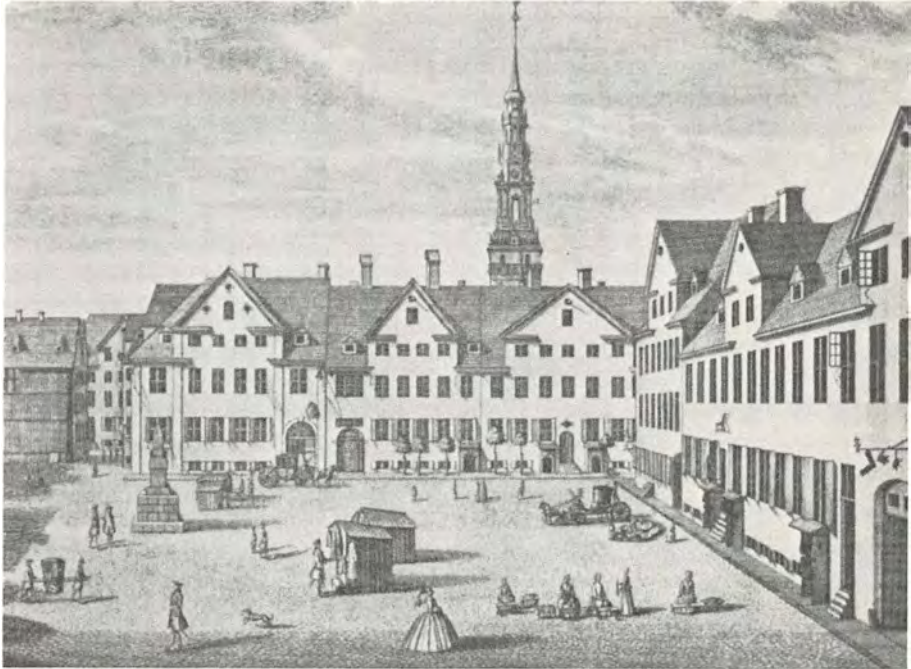

I 1700 årene var handelen på faste torvedage ved at gå i opløsning. Bønderne kom til byen, når de selv ville, og handelen foregik også uden for torvene. På Gråbrødretorv i København ses Ulfeldts skamstøtte til venstre og Frue kirkes spir i baggrunden, men ikke megen torvehandel udover tre-fire sælgekoner. Ifølge Københavns torvereglement af 1727 skulle Gråbrødretorv benyttes af dem, der stod og solgte salt og blødet fisk fra deres stader. – Den danske vitruvius, Kgl. bibl.

en dag med en pistol skød en mand „i ansigtet fuld med løst krudt“; han blev under sin embedsgerning indviklet i mange simple slagsmål og afskedigedes også til sidst. En torveinspektørs hverv var dog heller ikke altid let, selv om han kunne have en god støtte i en torvevagt, en gruppe soldater, der holdt vagt på torvet i torvetiden.

Ved handelen på torvet fik købstadboerne forsyninger af levnedsmidler, og de havde til gengæld lejlighed til at få afsat deres håndværksprodukter og importerede varer til bønderne. Man handlede og målte og vejede, som man havde gjort det i 1600 årene, da mål- og vægtsystemet var blevet lagt fast – selv om bønderne på Lolland i 1781 og igen i 1785 måtte have en påmindelse om ikke at bruge det gamle mål- og vægtsystem, der var blevet afskaffet i 1698. Man betalte for varerne i klingende mønt, eller man kunne benytte sig af et nyskabt betalingsmiddel: pengesedler. Allerede under Den store nordiske krig havde regeringen udsendt

Torvet, det daglige købestævne



Amagerbønderne havde fået visse privilegier af kongen mod at forsyne slottet og København med grøntsager og landbrugsprodukter. Her sidder „amagermor“ på en lav omvendt tønde under en udsændt lærredsskærm på torvet omgivet af smørbotter, hvidkålshoveder, gulerødder og andre grøntsager, som hun falbyder til hovedstadens tjenestepiger og madammer. – Maleri af ukendt kunstner, Nationalmuseet.

pengesedler, men de var blevet inddraget efter krigen. I 1736 oprettedes en bank, der fik ret til at udstede pengesedler. De første mange år gik det godt, men fra 1760erne sattes store mængder sedler i omløb, de faldt i pris, og de gode mønter forsvandt ved handelen på udlandet. Dette har medført adskillige besværligheder for den daglige handel, også på torvet, hvor man havde god brug for småmønt.

Konkurrencen om handelen og borgernes penge var stor. Man måtte råbe højt for at gøre sig gældende. I 1776 blev der i en københavnsk avis klaget over det råberi, hvormed „visse højrestede bønder i de grønne ærters tid opfylder vore gader, ret som der enten var ildløs, eller svensken var i landet, eller noget andet ondt var forhånden“. Værst var nok fiskekonerne, der havde deres faste studepladser ved Gammelstrand. Det var nogle rapkæftede kællinger, som det ikke var let at hamle op med. Et særsyn var det, om der en hel dag ikke var slagsmål ved Gammelstrand, og skældsord hørte man til stadighed.

I torvetiden vajede torvefogdens fane som tegn herpå. Når den blev taget bort, var torvetiden forbi, og man fik bøder, om man fortsat handlede. Den lange vej hjem var tilbage. Det kan ikke undre, at sjællandske bønder, der kørte hjem fra torvs, „nødvendig måtte ind i hver kro for at vrøvle en halv time bort“.

På torvet var der altid noget at se på, de mange torvebønder, torvemænd og torvekoner med deres varer, torveskrigerne, de mange gæster, tilskuere og købere, nu og da en smule gøgl, en mand med en torveabe og lignende. Byens tjenestepiger mødte op og havde altid noget at snakke om ved deres torvespande. Alligevel var torvet, det dagligdags købestævne, en svag aflans af markederne.

Ved markederne kom folk sammen fra nær og fjern. Købmænd, kræmmere og håndværkere også fra andre byer kunne her handle frit med byens indbyggere og oplandets bønder uden om stedets handlende og håndværkere.

Var det gået tilbage for torvehandelen, var det til gengæld gået frem for markederne, i hvert fald i henseende til deres antal. Hvad angår markedernes omfang, antallet af de fremmødte og mængden af varer, er fremgangen mere tvivlsom. De mange markeder kunne være et økonomisk svaghestegn. Allerede i samtiden var man klar over, at jo slettere en by var, jo flere markeder holdtes der. Det var da også således, at i købstæder, hvor det stod sløjt til med handelen, ansøgte borgerne atter og atter om at få bevilget markeder. Da der i sådanne købstæder netop var en ringe handel, har der også været bedre muligheder for tilrejsende markedshandlende, der kunne sælge varer, som stedets egne handlende ikke kunne levere.

Mens der i almanakkerne fra begyndelsen af 1700 årene opregnedes henimod 180 markeder, var tallet i 1790 ikke mindre end 290, og så er Sønderjylland endda ikke medregnet. Der var altså i løbet af århundredet kommet en halv gang så

Markedernes brogede liv

mange til, idet blot et enkelt marked i det lange tidsrum var gledet ud, et landmarked på Lolland. Det var især Jylland, der havde fået nye markeder; antallet var her næsten blevet fordoblet. Væksten var i denne landsdel for en stor del sket ved, at der var opstået nye markedspladser, næsten alle på landet. Adskillige byer havde dog også, ligesom i det øvrige Danmark, fået sikret sig ret til at holde nye årlige markeder.

Blot enkelte købstæder havde i slutningen af århundredet ingen markeder, som Skagen, og kun få nøjedes med et enkelt årligt marked, som Korsør og Nakskov. Nu holdt man marked to gange om året, oftest flere gange. De to byer Holstebro og Varde havde endda fået sikret sig hele ti årlige markeder. I den førstnævnte by holdt man i 1790 hestemarked den 12. januar og 5. februar, marked med svin den 26. maj, krammarked den 1. og 28. juli, hestemarked den 3. onsdag i juli, kvægmarked den 1. september, marked med får, bukke og gæs onsdag før Mikelsdag (29. september), kvægmarked i 3 dage fra den 8. oktober og marked 4. november. Det almindeligste var dog 3-4 markeder, som i Ringsted, Assens og Løgstør, og selv i store byer som Odense og Århus holdtes der ikke flere.



På Amagertorv i København måtte sælges frugter og grøntsager af urtegårdsmænd, amagere og amagerkoner. Desuden solgtes smør, flæsk, ost, ærter og gryn, og hosekræmmerne måtte stå her med deres boder. På dette udsnit af et stik fra 1750 ses torvet med Østergade i baggrunden til venstre, Højbrostræde og Færgestræde til højre og lidt af Nikolaj kirkes tårn. Udhængsskiltene til venstre tyder på, at hosekræmmerne også havde butikshandel ved torvet. – Den danske vitruvius, Kgl. bibl.

Hvornår man skulle til marked, kunne man fortsat se i almanakken. Siden slutningen af 1600 årene havde det endda været lettere: markederne stod ikke længere i selve kalenderen, men i en særlig fortegnelse bagi, først kronologisk og fra 1779 alfabetisk ordnet. Uheldigvis kunne man komme ud for trykfejl. I almanakken for 1787 stod der under Nakskov, at der var hestemarked hver tirsdag i fasten; der skulle have stået torsdag, og magistraten i byen måtte spørge regeringen, hvilken dag det skulle holdes. Det *skulle* holdes torsdag. Mange mennesker er rejst forgæves til marked det år.

Selv om markederne ikke længere stod mellem kalenderens helligdage, benævntes de stadig ofte med deres gamle navne. Slingerup havde sit Kjeldsmarked (11. juli) og sit Mikkelsdagsmarked (29. september), Roskilde havde sit Degnsmissemarked, en forvanskning af Dionysius-marked (9. oktober). Ligesom navnene var gamle, kunne markederne være det. Mange købstæder holdt et eller flere markeder på ganske de samme datoer, som de havde gjort det i begyndelsen af 1600 årene.

Markedstiderne faldt især i tre perioder: i februar, i juni–juli og i september–oktober. I den første periode holdtes de mange fastelavnsmarkeder, hestemarkeder, flest i de købstæder, der havde tilladelse til at holde sådanne en bestemt ugedag i hele fasten. I den anden periode havde man sommermarkederne og i den tredje høstmarkederne. Det var naturligt, at markederne klumpede sig sammen på disse tidspunkter. Således måtte efterårsmarkederne ikke falde for sent på året; så ville kreaturerne gå for længe over den rette slagtetid, og vejrliget ville bringe vanskeligheder. I 1740 klagede borgerne i Viborg over, at deres efterårsmarked, i begyndelsen af november, var berammet alt for sent; det gik ud over kreaturerne, som „ganske forringes og forværres, ja, undertiden så godt som kreperer“.

Uden for de nævnte perioder holdtes dog mange markeder. Der var markeder omkring påsketid og pinsetid, og i Skive havde man et julemarked. Trængselen af markeder var efterhånden også stor. Og man skulle tage hensyn til, at de forskellige markeder i den samme landsdel ikke kom til at ligge for tæt på hinanden. Håndværkerne i Odense ansøgte i 1771 om, at markederne på Fyn måtte fastsættes således, at der kunne være 6–8 dage mellem hvert; folk, der havde meget at købe eller sælge skulle kunne komme til alle markeder. Borgerne i Middelfart fik i 1784 et af deres markeder flyttet til den 18. eller 19. oktober fra den 26. oktober, fordi der denne dag var marked i Fredericia, og det forårsagede borgerne anselig tab ved deres varers afsætning.

Også på anden måde indskrænkedes de tidsrum, man kunne holde marked. Fra Christian 4.s tid havde det været forbudt at holde markeder på søndage. Under den pietistiske Christian 6. indskræpedes dette forbud i 1741, af hensyn til „sabbatens tilbørlige helligeholdelse“. Men når folk skulle til et marked en mandag, be-

gyndte de ofte at handle allerede søndag eftermiddag, og i 1742 udvidedes forbudet derfor til at gælde også lørdag og mandag.

Med de mange markeder var der mulighed for en større specialisering. Almindeligst var stadig krammarkederne, med købmands- og håndværkerverer, og heste- og kvægmarkederne, og ofte kunne disse to typer være forenet. Snævrere var rammerne for et af Fåborgs markeder, hvor der blot måtte handles med fæ, ligesom et af Haderslevs markeder var et fiskemarked og et af Aalborgs et honningmarked. I Holstebro var et af markederne som nævnt bestemt for handel med får, bukke og gæs. Især for landmarkederne træffer man særlige bestemmelser. På markedet ved Christianshede sydvest for Silkeborg måtte der handles med lærred, strikket tøj, trævarer og havevækster, på markedet ved Knudstrup kro syd for Viborg med bondekram.

De markeder, der stod i almanakken, var de bevilgede, de lovlige. Udover disse holdtes på landet adskillige ulovlige, til stor fortrydelse for købstædernes borgere. Det kunne være galt nok, at tallet af landmarkeder igennem 1700 årene øgedes fra godt en halv snes til mere end det dobbelte. Men man ville ikke finde sig i, at ulovlige markeder voksede frem. Dette skete atter og atter. Når bønderne fra egnen syd for Hjørring havde været til marked i købstaden, holdt de på hjemvejen ved Vrejlev mølle et selvgjort marked, hvor der solgtes brændevin i store mængder. For borgerne i Holbæk ødelagdes Gallemarkedet (St. Gallus dag, 16. oktober) derved, at alt kvæget aftenen før blev solgt ved Tuse by; for at standse denne uskik måtte man i 1730 aftenen før Gallemarkedet besætte denne ulovlige markedsplads med en snes musketerer. Magt var nødvendig. Da en herredsfoged ved midsommertid i 1769 mødte op for at hindre et ulovligt marked, der i nogle år var blevet holdt i Fakse sogn, kunne han formedelst folkemængden og fleres opsætsighed ikke udrette andet end at optegne navnene på de handlende og håndværkere, der stod og solgte varer. I 1785 måtte regeringen udsende en skarp advarsel til dem, der ville driste sig til at indfinde sig ved Hørby kilde for at sælge varer; de kunne „vente sig derfor på det allerskarpeste anset“. Den stædighed, hvormed sådanne ulovlige markeder holdtes, har man et godt udtryk for i det marked, der fandt sted ved landsbyen Lund lidt øst for Herning; i en ansøgning 1763 til kongen om, at dette marked måtte blive kendt lovligt, blev det anført, at der allerede årligt den 5. september i 43 år var blevet holdt et heste-, fæ- og krammarked på dette sted.

Længden af markedet kunne variere en del efter tid og sted. Ofte varede det en enkelt dag; kun sjældent anfører almanakkerne flere dage. Således var alle Lemvigs 6 markeder sat til to dage, alle Skives 5 til tre dage. Tre af Holstebros krammarkeder varede to dage, to andre tre dage. To markeder i Randers og et i Kolding var ansat til 8 dage, det samme var Aalborgs pinsemarked. Markedet i

Markedernes brogede liv



Kagekone med sine kringler, honningbrød, vaffer og andet mundgodt var et sikkert trækplaster ikke blot ved de store markeder, men også i byens hverdag. Her har P. Cramer forevigtet hende og et par af hendes små kunder. – Kunstmuseet i Sorø.

Rønne varede hele 12 dage, men det var også Bornholms eneste. Længst synes Viborgs Snapstingsmarked og Århus' Olufsmarked at have været, de var på 14 dage.

Også på markedet var det en fordel at være mellem de første, der handlede. I Kliplev syd for Åbenrå handlede man i 1740erne rask væk i dagene før den forordnede termin, den 4. april; markedspladsen lå ved et privat gods, og ejeren fik i 1744 pålæg om omgående at sørge for, at noget sådant ikke skete i fremtiden; ellers ville han have forspildt al kongelig nåde.

Allerede dagen før markedsdagen strømmede de mange handlende og gæster til markedspladsen. Denne kunne være på byens torv eller torve, som i Aalborg, hvor pinsemarkedet fra 1775 holdtes på Nytorv, idet dog pottemagerne skulle stå med deres varer på Gammelortov. Ofte lå markedspladsen uden for byen, som i Fåborg, hvor markedet holdtes på Abigaels toft uden for Klosterporten, i Nykøbing på Mors, hvor det holdtes på byens fæled ved Kapelsled, og i Slagelse, hvor man benyttede sig af eksercerpladsen uden for Smedegades port. I Vestervig holdtes sommermarkedet ved klosteret, mens et septembermarked fandt sted på en plads øst for byen, ved Galgehøjene i Tygstrup. Praktisk var det, om markedet var delt, således at man havde de omfangsrige varer, kreaturer, trævarer og lignende, uden for byen, kramvarerne, pottemagerarbejderne osv. på torvet. Således var det i Køge fra 1784, da folk stod med deres fødevarer på Sudertorv, med trævarer uden for Nørreport. Det forekom dog, at kreaturerne kom ind i byen. I Flensborg blokerede hestemarkedet de snævre gader. I Viborg holdt man fra 1737 marked med store øksne og slagtestude på Store Torv, med mindre stude og slagtenød på den store plads i Gravene og mellem Skottenborg port og St. Hansgade, med køer og kvier på Hjultorvet og med svin, får og gæs på Gammelortov.

Før man nåede frem til markedspladsen, skulle man siden 1775 igennem flere vanskeligheder. I et forsøg på at standse den stadig tiltagende ulovlige handel indførte regeringen et besværligt kontrolsystem. Når man ville til marked med sine varer, skulle man til øvrigheden indlevere angivelse over disse. Man fik så udleveret pas og attest, også kaldt told- og passérseddel, med oplysninger om navn, borgerlig håndtering og rettigheder til handel, med opregning af de medførte varer og med nøje oplysninger om den rejserute, man havde fået bevilget til markedsfærden. Bestemmelserne var meget indviklede, og det var ikke nemt for den, der havde langt til den nærmeste myndighed. Endnu et halvt års tid efter forordningens udstedelse var det da heller ikke andre end københavnere, der havde medbragt sådanne passérsedler.

Når folk var nået til markedspladsen, lejede de studepladser af byfogden og opstillede deres vogne, boder og borde. Pladsen kunne være tæt besat. Ved påske-markedet 1773 i Haderslev var der på Sønderortov langs siderne foran husene op-

stillet i alt 21 boder og borde, og indenfor stod igen, til dels i to rækker, endnu 48 boder og borde. Som markedsgæst stod man altså her over for 69 små forretninger. I mange byer kunne man også se markedsboder på fortovene; når byens borgere stod på deres egen grund, slap de for at betale stadepenge. I Viborg var der adskillige borgere, der i Snapstings-tiden havde en lille ekstraintægt ved at udleje værelser til fremmede markedshandlere. Man satte blot en annonce i avisen: „Hvor en krambod med kammer er at få til leje i næste Snapsting, anvises her fra bogtrykkeriet“. I sådanne tilfælde sparede de handlende også stadepengene. Derfor gik man i mange byer efterhånden over til at opkræve stadepengene i byportene.

I markedstiden blev byen og egnen ganske forvandlet. Gader og huse var opfyldt af mennesker, folk kom fra nær og fjern. Amagerbønderne nåede med deres urtekram til marked helt i Korsør. På Aalborg-markedet så man i 1759 en snormager og en drejer fra Flensborg. Flensborgkøbmænd traf man på markederne i Fåborg, sammen med købmænd fra Åbenrå, Haderslev og de fynske købstæder. På markederne i Flensborg så man handlende ikke blot fra Hamborg og Westfalen, men også fra sydtyske byer, således kræmmere fra Nürnberg; helt fra Böhmen og Thüringen kom glashandlere og håndværkere. Ved påskemarkedet i Haderslev 1773 var af de 69 handlende blot 16 fra selve byen; lige så mange var kommet fra Flensborg; fra Åbenrå var der 7, fra Tønder 6, fra Sønderborg 1, fra Slesvig 2, fra Ribe 1, fra Fredericia 1, fra Westfalen 1, fra Böhmen hele 13.

Når så mange mennesker skulle komme sammen, var det nødvendigt med strenge bestemmelser for handel og vandel. Disse fandt man i de enkelte byers markedsregulativer. Som Viborg havde bestemmelser om, hvor handelen med kramvarer, kreaturer osv. skulle foregå, havde de andre byer det.

De mange fremmede påførte byens handlende en slem konkurrence. Det var kun byens håndværkere, småkøbmænd og kræmmere, der var glade for markederne. De større købmænd var det ikke. Der lød stadige klager, ikke blot over de *ulovlige* markeder. Og var det blot de store købmænd, der var imod markeder i det hele taget, så kunne både købmænd og håndværkere blive enige om, at man måtte forsøge at få de fremmede udelukket. I 1747 havde borgmesteren i Ribe uden videre over for en guldsmed fra Åbenrå betydet, at han i fremtiden ikke skulle understå sig i at komme med sit arbejde til Ribes markeder; i 22 år havde guldsmeden besøgt disse markeder, og han anmeldte derfor sagen til regeringen. Denne gav guldsmeden ret: han havde lige som andre lov til på de offentlige markeder at sælge sine varer. I 1759 klagede Aalborg bys borgere over, at byfogden i Skive havde ladet julemarkedet dér aflyse og sendt advarsler til borgerne i Aalborg og andre købstæder om ikke at komme med varer, da der blot var tale om et kvægmarked; imidlertid havde markedet siden 1687 været afholdt som

krammarked, og regeringen gav byfogden pålæg om at tilbagekalde forbudet. På samme måde afslog regeringen i 1787 en ansøgning fra skomagerlavet i Ribe; medlemmerne ønskede at få udelukket de slesvigske skomagere fra Ribe-markederne, men de blev med rette belært om, at noget sådant ville være imod markedernes almindelige hensigt: ved konkurrence at mindske priserne på de udbudte varer.

På markedet stod byens og egnens indbyggere over for det store vareudvalg, de så ofte måtte savne til daglig. Jo mindre købstaden var, jo større fordel havde indbyggerne af årets markeder. I Haderslev bragte markederne udvalg af alenvarer fra Holsten og Schlesien, af sorte og røde glaserede pottemagervarer fra egnene mod nord, af legetøj fra Tyrol, billeder fra Italien; fra Assens kom handlende med grøntsager, fra Limfjords-egnene handlende med fisk. I Fåborg var der på sommermarkedet i 1781 1 købmand og 6 kræmmere og af håndværkere 3 gørtlere, 3 handskemagere, 2 lærredshandlere, 8 pottemagere, 1 hattemager, 1 kammager, 1 grovsmed, 1 kandestøber, 2 galanterikræmmere og 2 bogbindere. På Snapstingsmarkedet i Viborg var der ofte mere end en snes jøder, der udkrammede deres galanterisager, damepynt, ure og smykker, og tilrejsende boghandlere gav med deres bogkasser nye udvalg af bøger. „Hvo der ej selv har set Snapstingsmarkedet, kan umulig forestille sig al den mangfoldighed af varer, stads, kunstsager, bøger og andet deslige, som her i omslagsterminen findes“, skrev en præst, da han i begyndelsen af 1800 årene mindedes et markedsbesøg i Viborg i 1760erne.

Markederne var festlige stunder, hvor man ikke blot så en vrimmel af mennesker og havde rig lejlighed til at gøre indkøb. Der blev også gjort meget for, at man kunne more sig. Gøglere og taskenspillere, komedianter og linedansere mødte op. Et sted stod en mand med et spilleværk, et andet sted en med en lykkepotte, en art lotteri. En kone solgte legetøj, en mand solgte viser. Og en række ølboder hørte med til et rigtigt marked. Vel forstummede morskaben en tid under pietismen, fra forordningen 1738, da det blev forbudt alle slags komedianter, linedansere, taskenspillere, lykkepottefolk og lignende at indfinde sig i Danmark. Men med Christian 6.s død i 1746 kom der atter liv over markederne. I 1768 så man på Viborgs Snapstingsmarked en engelsk linedanser, der kunne bære et ildhjul på hælene, når han svingede på linen. Og en madame fra Korsika gjorde lykke med „sine adskillige overordentlige og behændige kunster“. Året efter optrådte en

Uddannelsen til købmand krævede kendskab til regnskabsføring, til veksler- og pengekurser og meget andet. Manden her, Chr. Sigfred Hammeløv, havde opholdt sig en tid i Holland, han blev i 1723 gift i Trondheim og endte som bogholder ved banken i København. Han yndede åbenbart sin gammeldags hollandske dragt med de vide brune benklæder, siden han lod sig male i dette udstyr. Han døde i 1755. – Nationalmuseet.

Markedernes brogede liv



italiener på pinsemarkedet i Aalborg med „mekaniske kunststykker“ til bruset af et stort transportabelt orgel.

Undertiden gik morskaben for vidt. Regeringen kunne se på det med bekymring. „Både drukkenskab og andre laster skal gå i svang, til Guds fortørnelse og manges forargelse“, hed det i 1735 i indledningen til en forordning, der forbød udskænkning af stærke drikke til nogen bonde, „når sol er gået ned“. Alligevel sker det i 1740erne, at folk i Viborg selv på helligaftener med skammelig råben, hujen og syngen gik på gaden og gjorde alarm og uro i byen; der skete endog overgreb, „med godtfolks vinduers indslagen og blotte kårders klinken og huggen i brostene på gaden“. Magistraten havde i 1737 med god grund bestemt, at borgervæbningen under markederne skulle holde vagt på byens markedsplads, Bispetofte.

Torvehandelen og markedshandelen var de mest iøjnefaldende former for handel. I byen foregik dog megen anden omsætning. Således havde bagere og slagtere i Aalborg udsalg ved en af portene i en bygning, der kaldtes brød- og slagteboderne, og som de lejede af byen. I København havde slagterne udsalg i de slagteboder, som byen ejede i Skindergade og ved vejerhuset ved stranden. I Helligøjststræde, i Vimmelskafte, i Vestergade, på Kultorvet og mange andre steder havde handskemagere, lystestøbere, hørkræmmere osv. deres boder, hvor de falbød varer. Endnu havde en mængde næringsdrivende deres forretning i almindelige rum i husene. Op igennem 1700 årene så man dog stadig mere den åbne bod, som galanterikræmmerne i begyndelsen af århundredet havde indført fra Paris; det var en butik i mere moderne betydning, med direkte adgang fra gaden. I begyndelsen af 1800 årene betegnedes butikkerne som en af de ting, der udmærkede det nye København fra det gamle.

På gadernes fortove stod mange steder varer; det var ikke muligt at hindre dette uvæsen. Myndighederne nøjedes med i anledning af en kronprinsesses indtog i hovedstaden i 1790 at henstille til „kobberrsmede, marskandisere, hosekræmmere, frugthandlere og alle andre, som tager sig den frihed ellers på fortovene at have adskilligt stående“, at de dén dag i det mindste ville holde dem ryddelige.

I gaderne gik mange rundt og solgte varer, således sælgekonerne med deres kurve med krabber, kommen og sennep; også urtekram, legetøj og lignende falbødes ulovligt fra dør til dør af folk, der ikke havde handelsborgerskab. I 1720 gik en böhmer og hans tjener omkring i Århus og solgte glas, pudder og ungarsk vand – sprit med udtræk af rosmarin. Gaderåb var almindelige. „Gak ud og sig til de kællinger, som råber med østers, at de må ikke råbe i denne gade, hvor jeg bor“, siger Herman von Bremenfeld til Henrik i „Den politiske kandestøber“. Så dagligdags og regelbundne var disse gaderåb, at når der første gang blev råbt med Holstens-sild og ræddiker, kunne man tage det som utvetydige varsler om forår.

Arbejdsdagen for de handlende var meget lang. En egentlig lukkelov havde man ikke, men der var nøje bestemmelser om forretningernes åbningstider. På søn- og helligdage skulle boderne naturligvis være lukket i kirketiden. Denne bestemmelse blev overtrådt af mange, også indehaverne af urte- og isenkramboder, der i 1731 fik påbud om, at ingen boder på søn- og helligdage måtte holde åbne i tidsrummet mellem højmesse og aftensangsprædiken, dvs. fra kl. 8 morgen til 4 om eftermiddagen. Efter det tidspunkt havde forretningerne ofte åbent, til kl. 10 om aftenen. Åbningstiden på hverdage var ellers lang nok: man begyndte kl. 6 om morgenen og lukkede kl. 10 om aftenen.

En vigtig rolle spillede stadig de større købmænd, også som grosserere for de mindre. Købmandsgården havde dog ikke samme imponerende præg som i 1600 årene. Husenes mure kragede ikke ud for hver etage, væggene stod nu glatte, med enkle tømmerkonstruktioner eller måske pudsede eller malede. Barokkens og klassicismens gårde havde enkle linjer, og de passede dermed godt til 1700 årenes købmænd. Forretningerne var, med undtagelse af dem i den begunstigede hovedstad, ikke af samme format som tidligere. De økonomiske forhold gjorde sig tydeligt gældende. Hvor købmændene før selv med egne skibe havde importeret deres varer fra Tyskland, Nederlandene, Frankrig og Østersøområdet, fik de dem nu fra de store købmænd i København – hvis det da ikke var således, at de måtte lade varer komme fra Flensborg, Lübeck og andre tyske stæder, fordi købmændene i København ikke var i stand til at yde den nødvendige kredit.

Købmandsgården kunne fortsat være et stort kompleks, med stuehus og længe til personalet, bryghus og ladehus, pakhuse, vognskur, tømmerplads og have. I forretningen kunne købmanden, der ofte selv var på rejse, have god hjælp af hustru og børn; men han måtte også have personale, en handelsbetjent, købmandsdreng eller købmandssvend, gårdskarl, tjenestepiger. Uddannelsen for en købmand var lang og krævende. Han måtte vide, hvor han skulle få varerne fra, han skulle kunne føre regnskab, han måtte have kendskab til veksel- og pengekurser. Kravene var næppe blevet mindre med de dårlige tider. Købmænd og handlende så en fordel i, at de blot var få; der blev en større handel til hver, og de kunne bedre stikke hovederne sammen og sætte priserne. Var man købmandssøn, stilledes der ikke særlig store krav til uddannelsen. Var man det ikke, måtte man starte som dreng og stå i lære i 7 år. Mellem principal og lærling udfærdigedes en detaljeret lærlingekontrakt. I læretiden fik man lov at begynde med begyndelsen, man skulle øve sig i at gøre kræmmerhuse, åbne og lukke de tunge vinduesskodder, veje kandis af, hente varer ude i byen. Der var ikke mange fritimer. For en købmandsdreng, der i 1760erne stod i lære hos en urtekræmmer på hjørnet af Laksegade og Admiralgade i København, drejede det sig om en tur i kirke hveranden søndag

Handel på udlandet

kl. 9–11 og en årlig tur i Dyrehaven, en hel dag. Ville han have mere frihed, måtte han stjæle tiden på sine ture ude i byen og så indhente den ved at løbe hjem. Som når han havde været nede at se vagtparaden på Slotspladsen.

Efter 7 års forløb blev drengen svend. Han havde nu ret til at gå i svendedragt, aflagde drengens hjemmefrakke og sorte forklæde og fik i stedet klædeskjole og vest og en lille sølvkammerkârde. Principalen sagde ikke længere „Du“, men „I“, madammen ikke „I“, men „Han“. Svendetiden varede så 5 år. I flere fag indførtes der efterhånden en eksamen som betingelse for, at en svend kunne blive optaget i lavet; den første isenkræmmereksamen holdtes således i 1742.

Af krambodens eller handelsbodens vareudvalg kunne man aflæse købmandens format. Som oftest var udvalget i provinsen ikke så rigt varieret som i 1600 årene; specialiseringen var gået frem, selv om blandede forretninger stadig var i overtal. En købmand kunne føre ikke blot tekstilvarer, garn og kniplinger, men også urtekramvarer, som risengryn, kaffebønner og sirup, og papir, tobak og vin. Mængden af varer synes ofte at have været mindre end tidligere, og mange forretninger var ganske små.

På baggrund af det ringe omfang, de fleste købmændsvirksomheder havde, er det forståeligt, at mange søgte at slippe udenom, da Danske lovs krav fra 1683 om tvungen brug af handelsbøger i 1719 og igen i 1738 blev skærpet. En gruppe købmænd fra Århus hævdede i 1738, at „de fleste af os ikke forstår derudi at skrive“, og en Viborg-købmand ansøgte om at blive befriet for at bekoste en bog, som han ikke vidste at bruge eller havde det ringeste at skrive udi.

I deres handel har købmændene ofte været tvunget til at yde kredit, selv om de i økonomisk dårlige tider ikke har været glade for det. Ikke blot byboerne har købt på kredit, men også landboerne. Når de havde landbrugsprodukter at sælge, blev disse leveret til købmanden som betaling for varegæld. Bøndernes forbrug var dog ikke stort. De købte ganske få varer, som salt, jern, humle, hør og hamp. I endnu højere grad end byboerne levede de under det princip, at husstanden så vidt muligt selv skulle frembringe det, man skulle bruge.

Videre ud nåede kun få provinskøbmænds handel i denne periode. Det var egentlig alene i København, at en lille kreds formåede at oparbejde en storhandel uden om kompagnierne, handelsselskaberne. For provinsens købmænd havde udførselen langt større betydning end indførselen.

De vigtigste varer for de danske købmænds eksport var som i forrige århundrede øksne og korn. Fra staldgårdene, især i Jylland, blev der hvert år drevet store flokke af stude mod syd, gennem toldstederne ved Kolding og Gottorp, Ribe, Hjerting og andre steder, og en del gik til Københavns voksende folkemængde. Tallet af øksne, der blev udført over Ribe og Kolding var kun en brøkdel af det,

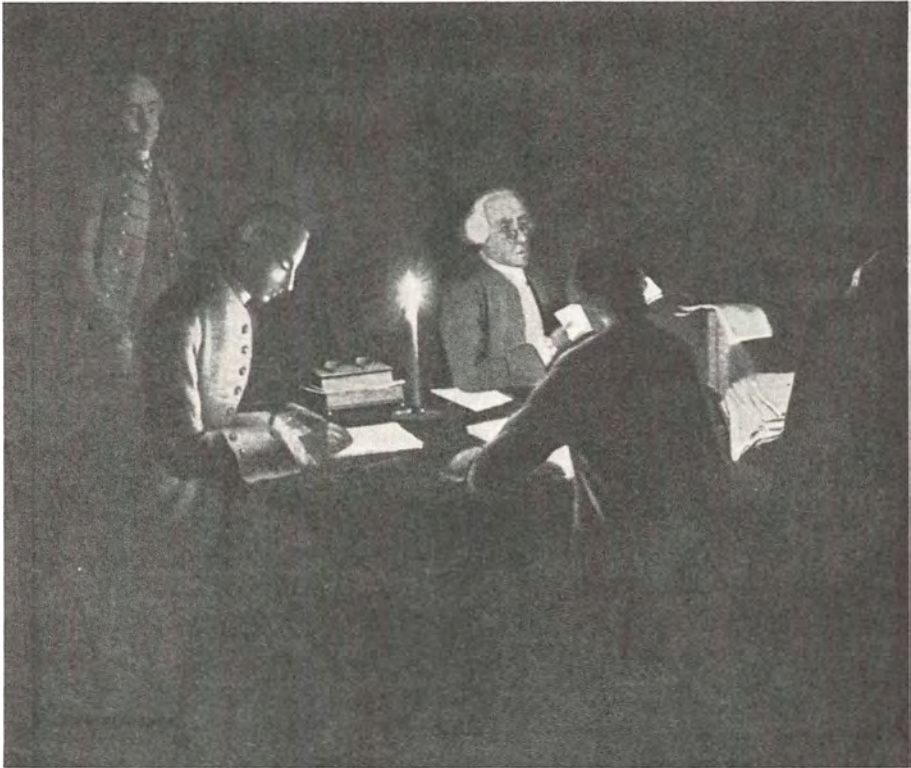

Arbejdsdagen var lang i 1700 årene, enten man var håndværker eller ansat i en købmandsgård. Når butikken var lukket sent om aftenen, kom regnskabet time. Principalen gav sine ordrer for kommende indkøb, dikterede koncept til breve, gennemgik kasseregnskabet, mens krambodsven- den eller fuldmægtigen brugte gåsefjeren, blækhuset og sandbøssen – trækpapir kendte man ikke til. Johan Hörner har malet denne aftenscene ved midten af 1700 årene. – Kunsthistorisk plade- arkiv, Charlottenborg.

det havde været i 1600 årenes første halvdel. Afsætningen ramtes af hollandske toldpålæg, og i 1740erne og 1760erne hærgedes besætningerne af kvægpest.

Udførselen af korn var forholdsvis ringe; i 1730erne eksporteredes der således årligt mindre end $\frac{1}{10}$ af det, der var blevet eksporteret i 1613. Heri er dog ikke medregnet korneksporten til Norge; denne var mere end 10 gange så stor som den øvrige, Norge var det vigtigste marked. Størsteparten gik gennem provinsbyerne, ikke over København.

En endnu ringere rolle spillede de øvrige eksportvarer. Det drejede sig om varer som limfjordssild, smør, kød, flæsk, ost og sukker; det sidste fik man fra de Vest- indiske øer, på samme måde som man fra det fjerne østen fik en mængde varer, der i slutningen af 1700 årene skulle komme til at spille en ikke ubetydelig rolle

Handel på udlandet

for udførselen. De vigtigste eksportmarkeder var for landbrugsprodukterne Norge og Hertugdømmerne, for sukkeret Sverige, Preussen og Rusland. Op igennem århundredet gik en stadig voksende mængde varer fra provinsens købmænd til København. For en by som Aalborg, provinsens vigtigste handelsby, var i 1769 mere end $\frac{1}{10}$ af den indenlandske udførsel til København; byens udenlandske eksport var blot næsten en halv gang større; af denne gik de $\frac{1}{10}$ til Norge, resten til Sverige, Østersøens byer: Lübeck, Rostock, Königsberg, Memel, Riga og St. Petersborg, til Hamborg og, ganske lidt, til Amsterdam.

I deres importhandel stod provinsens købmænd i udstrakt grad i forbindelse med københavnske købmænd. I København fandtes den kapital og de skibe, der var nødvendige betingelser for en større importhandel. Dette gjaldt så meget mere, som København nød særlige begunstigelser på grund af regeringens ønsker om at skabe i det mindste én dansk by, der kunne spille en rolle i udenrigshandelen. Når provinskøbmændene ikke selv kunne importere „fra første hånd“, dvs. direkte fra producentlandet, skulle fortjenesten ved mellemhandelen i hvert fald ikke gå til fremmede. De københavnske grosserer skulle have chancen – og fik den ved regeringens forbud 1742 mod handel „fra anden hånd“. De udnyttede den også: i 1769 var Danmarks samlede indførsel på 1,7 millioner rdl., og heraf gik de 1,3 til København.

En by som Aalborg har dog haft en ikke ubetydelig direkte import fra fremmede havne. Af byens indførsel fra danske havne i 1769 udgjordes de $\frac{1}{6}$ af varer fra København; indførselen fra udenlandske havne var tre gange så stor; halvdelen kom fra Østersøhavne, en fjerdedel fra Norge, resten fra Sverige, Hamborg, England, Amsterdam, Frankrig og Portugal. Herved udmærkede Aalborg sig frem for andre provinsbyer. Tallene var dog ikke store: byens samlede indførsel var nævnte år på ca. 250.000 rdl. På samme tid var Københavns samlede indførsel fra Europa som nævnt 1,3 millioner rdl., hvortil kommer noget over 2 millioner fra Asien og Vestindien; af den oversøiske import videreeksporteredes størstedelen til europæiske lande.

Efter Den store nordiske krig var skibsfarten kun langsomt gået frem; først henimod århundredets midte havde man genvundet det tabte. Under højkonjunkturerne i 1770erne var der en vældig vækst i handelsflåden; fra 1777 til 1782 voksede den københavnske handelsflåde såvel i skibstal som i tonnage med 100 % og var sidstnævnte år på 340 skibe på tilsammen 29.000 kommercelæster (à 2 tons). To år senere var den danske handelsflåde på godt 1000 skibe med en tonnage på godt 40.000 kommercelæster. Mens Aalborg i begyndelsen af 1700 årene ikke havde haft nogen skibe i fart på fremmede stæder, havde byen i 1769 29 sådanne skibe.

Af stor betydning for skibsfartens fremgang var det, at der i 1725 var blevet

Varer fra mange lande – kompagnierne

oprettet et søforsikringselskab, Søassurancekompagniet i København. Faren for tab ved vintersejlad var derved mindsket; man behøvede ikke mere at lægge skibene op fra oktober og indtil foråret.

Med deres skibe hentede københavnske grosserere og i mindre grad større købmænd i provinsen de mangeartede varer, der var brug for i deres handel. Man hentede især varerne fra landene ved Østersøens sydkyst, fra Norge og Sverige, Frankrig, England og Holland. Fra Østersølandene og Tyskland fik man hør, hamp og humle, tjære, Lüneburgersalt, Nürnbergerkram og jern- og metalvarer. Fra Sverige kom trælast, tjære, jernvarer, fra Norge fiskevarer, trælast, stangjern og jernvarer. Fra Frankrig hentes vine og brændevin, fra England bly og Liverpoolsalt, fra Holland tobak, kaffebønner, humle og krydderier. Med Portugal og Middelhavslændene var handelen ikke stor.

De københavnske „groshandlere“, grossererne, var ikke blot redere for egne skibe, de deltog også i kompagnihandelen. Havde kompagniernes resultater i 1600 årene været begrænsede, så skulle de i 1700 årene blive imponerende og til stor fordel for Danmark og danske købmænd. I 1732 fik det havarerede Ostindiske kompagni en afløser i Asiatisk kompagni, der fik eneret på handelen med Indien og Kina i 40 år. Efter dette tidsrum var handelen fri, men man havde i den tid også hentet rige ladninger af te, krydderier, bomuldsstoffer, kinesisk silke og porcelæn, til en værdi af 40 millioner rdl.; og handelen fortsatte. Fortjenesten kunne være op til 3-400 %.

Lidt mindre indbringende, men dog i høj grad fordelagtig var det i 1734 dannede Vestindiske kompagnis handel på Vestindien og Afrika. Det hentede store værdier hjem i kaffe, tobak, bomuld og sukker. Da kompagniet i 1754 blev opløst, for at regeringen kunne få bedre kontrol med forholdene, gik handelen over på private hænder, og de københavnske købmænd forstod at udnytte mulighederne.

Ved deres private handel og ved kompagnihandelen fik de københavnske grosserere varer til videreförhandling ikke blot til provinsens købmænd, men også til udlandet. Størsteparten af de varer, der kom hjem med Ostindie- og Vestindiefarerne blev solgt videre til fremmede havne. Københavnske købmænd og vekselere gjorde store forretninger. Den danske handel oplevede gyldne tider, mens landet holdt sig neutralt under de store krige i Europa og kolonierne i anden halvdel af 1700 årene.

I handelen med importerede varer mødte købmændene og grossererne ofte vanskeligheder fra regeringens side. I endnu højere grad end i det foregående århundrede søgte regeringen at skabe en dansk produktion af mange varer, således at man kunne undgå at bruge valuta til at købe dem for i udlandet. Hyppige ind-

Indførselsforbud mod udenlandske frembringelser

førselsforbud skulle hjælpe svage industriforetagender. Befolkningen ønskede dog ikke at købe de dårligere og dyrere danske varer, og købmænd og kræmmere ville ikke gå glip af gode fortjenester. Alene håndværkerne kunne ligesom regeringen være interesseret i indførselsforbud. I 1757 ville smedene forbyde isenkræmmerne at forskrive smedearbejde fra udlandet; men oldermanden for isenkræmmerlavet kunne let feje kravet af bordet: „Jernstrygejern er et betydeligt instrument for fruentimmer, særdeles af den facon og arbejde, der nu bruges, som næppe af nogen smed her kan gøres således, som nogen kunne være tjent med, og ikke heller ikke uden at det skulle koste tre gange så meget som de fremmede“. De handlende fik dog påtvunget bestemte partier af klæde og andre varer fra danske virksomheder; i enhver henseende viste de imidlertid vrangvilje og passiv modstand. De handlede i stedet med indsmuglede gode og billige udenlandske varer, til trods for angiverier, stadige husundersøgelser og konfiskationer. En novemberdag i 1756 overraskedes silke-, ulden- og lærredskræmmerne i København af en samtidig undersøgelse i alle deres boder og huse. Så meget kontrabande kom for dagen, at lavets oldermand, for at „se den overhængende fare nogenledes forekommet“, ansøgte om, at nåde måtte gå for ret. Sagen blev ejendommeligt nok ordnet med en stor bøde. I den forrige konges, Christian 6.s tid, havde kræmmerne været i højeste unåde, fordi de ikke havde aftaget dansk klæde. Det havde ikke hjulpet, at de „med største smerte og vemodighed“ beklagede, at de havde „fortørnet“ deres allernådigste herre og konge.

Som man tidligere havde gjort det, handlede man i 1700 årene på torvet, på markederne, i købmandsgården. I udenrigshandelen skulle kompagnierne ved deres handel på Indien, Kina og Vestindien komme til at opleve den blomstring, man tidligere blot havde drømt om. Og noget ganske nyt var kommet til: man handlede i butikker, man betalte med pengesedler, og man averterede i aviserne. Det nye skulle få stor betydning for kommende tider.

HÅNDVÆRKERE

Købstadens liv var præget af håndværkerne og de handlende, men håndværkerne var talmæssigt langt de fleste. Til trods for deres overvægt i antal var håndværkernes indflydelse på byens styre meget lille. Før slutningen af 1700 årene træffer man sjældent håndværkere i betydningsfulde embedsstillinger. Mens de således ikke øvede nogen videre indflydelse uden for deres egen kreds, søgte de at holde fast på de rettigheder, som deres mesterforeninger eller håndværkslav gennem århundreder havde haft. I 1700 årene fandtes der mellem tre og fire hundrede af disse faglige foreninger inden for det nuværende Danmarks grænser. Lavenes antal og størrelse kan tages som en grov målestok for de forskellige fags situation. Det største antal fandtes hos skomagere, skræddere, smede og snedkere, nemlig mellem femogtyve og halvtreds. De tre første, der overalt var de talrigeste, hørte til de ældste organiserede fag. I København fandtes omkring halvtreds faglige foreninger, hvoraf dog kun omkring halvdelen var repræsenteret i de langt mindre byer i provinsen. I Odense var der et par og tyve, i Aalborg lidt færre, i Helsingør og Århus omkring femten.

Lavenes vigtigste opgaver var at håndhæve medlemmernes eneret til håndværksarbejde og salg af produkterne. Med denne eneret fulgte ofte kontrol med priser og et ønske om at begrænse antallet af mestre og stille dem lige i økonomisk henseende. Håndværkersammenslutningerne tog også vare på uddannelsen af lærlinge og fordelingen af udlærte svende til de enkelte arbejdspladser. Endelig havde lavene siden middelalderen taget sig af at hjælpe fattige og syge medlemmer samt yde støtte til begravelser. De sidste funktioner var en arv fra de katolske gilder, der også havde haft håndværkere som medlemmer.

I København og i en del større provinsbyer havde nogle af mesterforeningerne en fælles ejendom, der var samlingssted for lavslivet. I Odense havde de tre største og ældste lav deres ejendomme i Skomagerstræde midt i byen. De to af foreningerne beholdt den samme ejendom i næsten fire hundrede år. I gårdene var indrettet gildesrum med køkken samt et par boliger til udlejning. Lavshuset og dets inventar kunne udlejes til brug ved familiefester for medlemmerne eller andre af byens borgere. I Aalborg havde skomagere, skræddere, smedene og bødkerne gildeshuse. Det sidste fags fremtrædende stilling skyldtes det store arbejde med at fremstille tønder til sildehandelen fra Limfjorden. De mindre fag holdt oftest til hos den mester, der var valgt som oldermand, det vil sige leder af lavets

Lavene – rettigheder og pligter



I lavsseglene findes symboler, der for de største fags vedkommende havde århundreders tradition. Hvert fag understregede sit særpræg ved at afbilde redskaber eller produkter. Skomagerne brugte tillige den østrigske dobbeltørn. Fra venstre ses øverst: Skanderborg skomagere 1751, Hillerød skræddere 1735 og Nysted smede 1728. Nederst: Randers handskemagere 1777, Odense rebslagere 1745 med de tre kroge på en stok midt på reberbanen, samt Århus drejere 1760. – Efter C. Nyrop i Tidsskrift for Kunstindustri, 1897, s. 173 og 203, samt Tidsskrift for Industri, 1902, s. 48.

forretninger. Den samme håndværksmester fungerede ofte i flere år ad gangen.

Håndværkerne ønskede at afgøre indbyrdes stridigheder uden om byens og kongens myndighed. Deres regler blev samlet i de såkaldte skråer eller vedtægter, der til at begynde med var udformet af mestrene selv og blot skulle godkendes af magistraten. I løbet af de første århundreder efter middelalderens slutning forsøgte kongen eller statsmagten at gøre sin direkte indflydelse gældende over for håndværkerne.

Christian 4. forsøgte helt at ophæve lavene, men måtte genindføre dem for at opnå rolige forhold på arbejdsmarkedet. I slutningen af 1600 årene søgte den nu enevældige kongemagt igen at gribe regulerende ind, og den havde tilsyneladende bedre held med sig. Det skete først og fremmest ved hjælp af en forordning om lavene i købstæderne i almindelighed den 23. december 1681 og året efter med en lov om håndværkssvende og -dreng.

Lavene – rettigheder og pligter

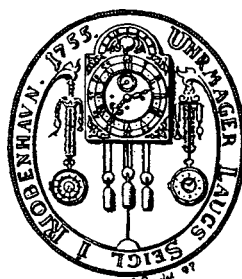
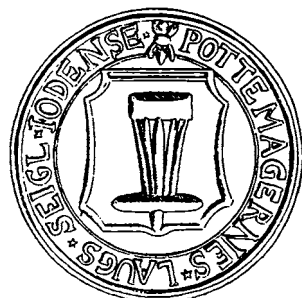
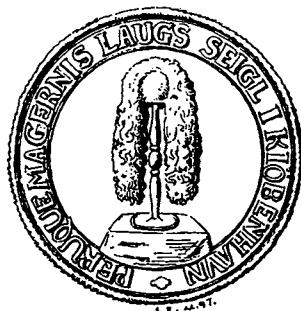
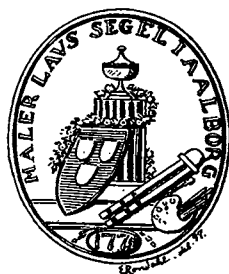
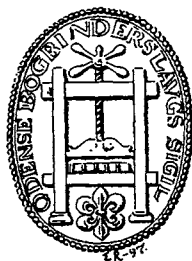

Her gengives nogle lavssegl fra sjældnere fag: Af de tre øverste fandtes i hele landet kun tre lav, af de nederste kun ét. Seglet blev anvendt til signering af lavets brevvæksling og lærebrev, og dets symboler brugtes til udsmykning og mærkning af alle lavets ejendele. Fra venstre ses øverst: Odense bogbindere, Aalborg malere 1775 og Københavns parykmagere. Nederst Odense pottemagere 1742, Københavns stolemagere og sammes urmagere 1755. Bogbinderpressen og malernes skjold findes også i andre byers segl. – Efter C. Nyrop i Tidsskrift for Kunstindustri, 1897, s. 126, 129, 130, 206 og 209.

Samme år blev de første statsautoriserede lavsvedtægter givet til nogle Københavnske lav, og i løbet af ganske få år havde alle fag fået standardiserede lavskræer, der var gældende for hele riget i 175 år.

I starten understregedes håndværkerens eneret til håndværksarbejdet og til at antage lærlinge og svende. En forudsætning var det dog, at mesteren også havde taget borgerskab. Hvis nogen „fusker“ eller „bønhase“ udførte håndværksarbejde og blev afsløret af lavet, havde oldermanden og fire mestre lov til at tage affære. Første gang skulle den formastelige betale en bøde, anden gang den dobbelte bøde, men tredje gang skulle han „straffes på kroppen“. Hvis det ikke lykkedes for håndværksmestrene at få fuskeren til at betale eller få ham bragt til afsoning i byens arrest, drog man af sted for at konfiskere varer og værktøj og eventuelt klapse manden grundigt af.

En håndværkssvend skulle gøre et mesterstykke, der beviste hans evner inden

Lavene – rettigheder og pligter

for faget. En murer skulle således tegne en bygning og give et overslag over prisen på murerarbejdet. Han skulle endvidere bevise, at han havde materialekendskab, samt at han kunne tegne og mure hvælvinger.

Mesterstykkerne fra enevældens lavsvedtægter blev efterhånden umoderne. Snedkerne klagede således i slutningen af 1700 årene over, at de møbler, man forlangte som mesterstykke, var umulige at afsætte. Andre håndværk havde vanskeligheder ved at fremskaffe råvarer til mesterstykket. Handskemagerlavet, der tidligere også omfattede pelsere, kunne ikke skaffe ilderskind, og hattemagerne kunne ikke købe spansk uld til filthatte. Bestemmelserne blev derfor ændret lokalt, ligesom man også inden for de enkelte foreninger lejlighedsvis ændrede de mange takster og afgifter, der fandtes i forbindelse med mesterstykket.

Betalingen for mesterstykket kunne dog ikke mere hindre nogen i at blive medlem af lavet. Man måtte ikke forlange en ny mesterprøve eller nogen afgift af en mester fra en fremmed by, og når en håndværksmester døde, måtte hans



Den zünftige svends lærebrev blev i reglen udfærdiget på tysk, så han kunne fremvise det, hvor han drog hen i Europa. Dette lærebrev er for en murersvend fra Odense, underskrevet af oldermand Jens Petersen og to bisiddere i 1781. Lavet havde modtaget sine rettigheder som zünftig lav fra Danzig og Lüneburg i 1762. Landsarkivet for Fyn, Odense.

Bogtrykker Johan Rudolph Thiele kom til København fra Lippe i Westfalen, giftede sig med en bogtrykkerenke og overtog med hende en gård i Helliggeiststræde, hvor hans kone i begyndelsen støttede økonomien ved udsalg af middagsmad. Her ses et af hans tidlige tryk fra 1766 med et træsnit af bogtrykkeren ved sit arbejde. Det ledsages af et par vers hvori det hedder:

„Bogtrykkeren sparer ei arbeid og flid / for sit og medborgeres beste / Han bruger den ædle og kostbare tid / til nytte for sig og sin næste / Han bogstaver sætter, han fugter papir / han trykker, så pressen den sveder / Han bøgerne giver sit udvortes ziir / og viisdom ved forlag udbreder“. Kgl. bibl.



enke føre virksomheden videre ved hjælp af svende og læredrenge, så længe hun var ugift.

Gennem regnskabsposter og notater i lavsbøgerne får man et noget tørt og udetaljeret billede af lavslivet. Lejlighedsvis kan man dog finde en mere levende skildring i en af de afhøringer til en retssag, der kunne følge i kølvandet på en særlig dramatisk aften. I maj 1715 holdt snedkermestrene i Odense således lavsamling. Ved mødets begyndelse bad oldermanden en norsk snedker, Herman Døl, betale nogle penge, han skyldte lavet. Herman svarede, at han ej var ved penge. Der faldt derpå en bemærkning fra en svensk kollega, Mathias Høn. Svenskeren sagde, at Herman skulle omgås venligt med sin kone og klappe hende på låret, så fik han vel penge. Denne grovhed ville Herman ikke lade sidde på sig. Han svarede, at han tilforn, mens han arbejdede på slottet i København, fandt en dingenot i et fruentimmers gemak. Den skulle have været til kvindfolks tjeneste og var overtrukket med fløj. Den var af positur som Mathias Høns „kok“. Nu blev det imidlertid de forsamlede snedkermestre for meget. Andreas snedker sagde, at Herman talte som en uforstandig okse og en hundsvot, og at han ville blamere det kongelige hus. På grund af de grove ord blev fattigbøssen sat foran



Velkomsten var lavets store drikkekar, som blandt andet brugtes ved optagelse af nyudlærte svende. Den var fyldt med øl, og tildrikningen foregik efter et stift ceremoniel. Man måtte ikke berøre pokalen uden at bære handsker eller tildække hænderne med et hvidt tørklæde. Oldgesellen løftede velkomsten op, tog låget af og drak svenden til, mens han ved hver af disse bevægelser fremsagde bestemte replikker. Derpå rakte han den til svenden, der drak af den som tegn på, at han nu var optaget i lavet. Ofte skænkede svenden et sølvskilt til velkomsten som minde. Odense murersvendes velkomst fra 1777, der ses her, har ingen skilte, men er smykket med de fire søjleordner. Privateje, Wermund Bendtsen fot.

ham, så at han kunne betale sig fra sin forseelse. Herman slog bøssen til side med sin arm og blev til straf idømt endnu en halv rigsdaler. Han blev derfor så hidsig, at han ville have slået dem allesammen, hvis ikke han var blevet lempet ud, efter at oldemanden havde bedt om fred i sit hus. Da Herman var gået, blev han idømt en bøde på yderligere to rigsdaler. Han havde efterladt den nøgle, han som bisidder havde i forvaring, i låsen på laden. Senere på dagen kom Herman Døl

Læredrengenes kår

tilbage, indtog sin plads og tog del i øldrickeriet. Efter mødets afslutning blev fire mestre tilbage i oldermandens hus. Blandt dem var Herman, der begyndte at yppe kiv med mester Arnt, fordi denne ikke ville drikke med ham, efter at han havde kastet op. Det endte med, at de kom i håndgemæng, og Herman Døl blev endnu en gang fulgt til dørs.

Den grove ordveksling var næppe betegnende for et lavsmødets forløb, men drikkeriet og bødesystemet var i overensstemmelse med sædvanen. Scenen ved snedkernes møde kan tages som et eksempel på, hvor svært en mester, der var kommet lidt skævt ind i sin tilværelse, havde ved at klare sig i lavets ensartede gruppe. Selv om bøderne blev givet til de fattige, var de en stor belastning for en mand som Herman Døl. Han var i øvrigt blevet borger i august 1714; men allerede i juni 1716 flyttede han fra byen.

Lærlingenes eller håndværksdrengenes tilværelse var ikke misundelsesværdig. De var helt underlagt deres læremester og hans svende. I reglen boede de hos mesteren og spiste sammen med hans familie. En læredreng blev almindeligvis antaget på prøve i et stykke tid, og derefter skulle der sluttes en lærekontrakt mellem mester og drengens forældre eller værge. Efter gammel skik fordrede man, at drengen skulle være ægtefødt og helst komme fra en standsmæssig håndværkerfamilie. Det var officielt forbudt at stille disse fordringer, men man gjorde det alligevel; det var nemlig stadig skik og brug i det sydlige udland. Vi skal senere se, i hvor høj grad de danske håndværksmestre og -svende fulgte reglerne på det nord-europæiske arbejdsmarked, som man var afhængig af og følte sig solidarisk med.

Læretiden kunne variere fra tre år for en tømrer og til over ti år. Den afhang foruden faget også af drengens aflønning og hans alder. Hvis han var lille og dårligt egnet til arbejdet, eller hvis mesteren skulle ofre særlig meget på ham, blev der lagt nogle år til. De fleste drenge begyndte deres læretid i konfirmationsalderen eller lidt før.

Der kunne gå lang tid, inden drengen blev sat til kvalificeret håndværksarbejde. En hattenmagerdreng i Fåborg skulle for eksempel ælte dej om formiddagen og om eftermiddagen gøre sit hattenmagerarbejde. Dernæst skulle han male gryn på en håndkværn sammen med en lille pige, der ikke kunne hjælpe ham ret meget. Han havde ikke haft fri om søndagen, men måtte gå ærinder på landet og tigge sig til et stykke „brø“. Drengen, der ingen morgenmad havde fået, fastede til om aftenen. Hans far måtte endvidere beklage sig over, at drengen kun havde fået ét par lærredsbukser i tre år, mens han skulle have haft to om året.

Det var ikke alene mesteren og hans kone, en læredreng måtte varte op. I 1770

Zünften åbner den europæiske arbejdsmark for svendene

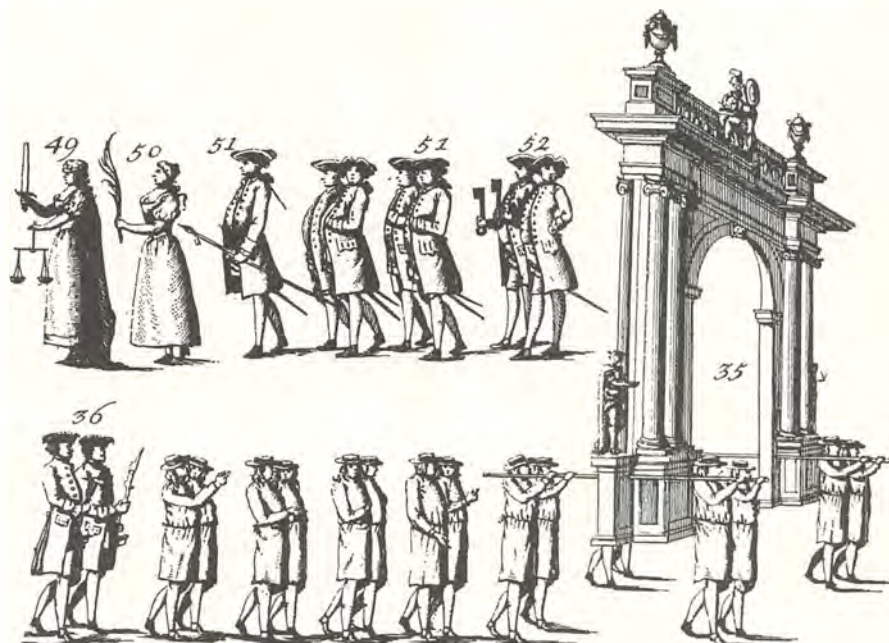

Da Københavns snedkerlav havde ombygget sit lavshus i Grønnegade, bekostede mestre og svende i forening et nyt „amtskilt“. Dets ophængning blev efter gammel skik fejret af svendene med et pragtfuldt optog. Det skete den 7. maj 1770. På billedet ses øverst to kvinder vandre afsted med retfærdighedens og fredens symboler foran oldermanden og de fire lade-mestre. Bag dem ses to lade-svende med lavsladens forgyldte nøgler. – Nederst bæres en portal af 8 læredrenge, og 8 andre går bagefter, parat til at afløse dem. Til sidst følger andre svende parvis med deres værktøj. – Udsnit af „Kort forfattet Beskrivelse over Snedker Laugets Svenne Optog ved et nyt Skildts Ophængelse for deres Amts-Huus“, Kbh. 1770.

blev det nødvendigt i København at indskærpe, at ingen snedkersvend måtte undslå sig for at bære det lette værktøj, han behøvede, såsom hammer, høvl, huggejern og sav fra værkstedet eller hjemmet til det sted i byen, hvor han skulle arbejde. Normalt plejede en læredreng at følge med ham som medhjælper i stedet for at udføre andet arbejde til gavn for mesteren. Svendenes private byærinder plejede læredrengene også at tage sig af, enten det nu drejede sig om at give en besked eller hente lidt tobak.

For læredrengen var det en stor dag, når hans trængsler var til ende, og han skulle slippes løs som svend. En egentlig svendep prøve fandtes ikke ved ret mange fag, men optagelsen i svendenes lav blev hos de fleste fag markeret grundigt.

Ludvig Holberg skrev i et af sine moralske breve, at håndværkssvende var „de eneste lemmer udi et societet, som ikke kan tvinges. Andre undersåtter er bundne

Zünften åbner den europæiske arbejdsmark for svendene



Herover ses et andet udsnit af snedkersvendenes optog. Lavsladen bæres på en platform, og foran den ses en model af en svend med sin høvlbænk. Fire svende bærer laden, og imellem dem går andre fire med dragne flammesværd, de skal afløse bærerne. Derefter følger to skaffere med skafferstokkene, en svend der bærer sølvvelkomsten, fire svende med sølvbægerne og til sidst svende med forskelligt værktøj. Nederst vandrer en krigsmand med den doriske søjle, en kvindagtigt klædt svend med den ioniske søjle, en svend i pigedragt med den korintiske søjle og en anden i toga bærende den romerske søjle. Imellem dem går mestersønner, delvis klædt som piger, med billeder af søjlerne. Sidst to vildmænd med kongens ærespyramide. – Udsnit af „Kort forfattet Beskrivelse over Snedker Laugets Svenne Optog . . .“, Kbh. 1770.

til et vist sted, som de ikke uden vanskelighed kan forlade, men håndværkskarle har ingen bestandig bopæl, intet vist hjem eller fædreland. De bor som tatarer i telte, som uden ulejlighed eller mindste tab kan flyttes fra et sted til et andet“. Hvor en håndværkssvend end begav sig hen, dér var hans fædreland. Når han om aftenen kom til et fremmed land og rige, kunne han den næste morgen straks få arbejde igen. Efter Holbergs mening var håndværkssvendene de eneste mennesker, der uden udgift kunne rejse hele verden igennem, når blot de havde så mange skillinger, at de kunne betale et par kroer undervejs.

Holberg beskrev her i lidt overdrevne vendinger én af de karakteristiske sider af håndværkssvendens frie tilværelse. De kunne vandre gennem Europa fra by til by i modsætning til landboerne, der de fleste steder var bundet til godserne og landbrugsjorden. Svendene havde kontakt med kolleger i andre lande inden for samme fag ved et begreb, der kaldes „zunft“. Det bestod af regler og sædvaner,

Zünften åbner den europæiske arbejdsmark for svendene

som var fælles for håndværket i hele det tysk-romerske kejserrige og i mange af de tilgrænsende lande. Begreberne zunft og zunftighed omfattede næsten hele håndværkssvendens tilværelse fra den dag, han blev svend, og til han eventuelt selv blev mester og borger i en købstad. Der er næppe nogen tvivl om, at håndværkssvende har vandret på deres fag gennem århundreder, men den faste organisation for svendene inden for de enkelte fag trådte først tydeligt frem her hjemme kort før år 1600. Dårlige sociale forhold i Tyskland på den tid hjalp den danske stats bestræbelser på at få veluddannet arbejdskraft til at søge til landet. Lavenes internationale forbindelser bevirkede, at svendenes vandringer yderligere tog til også i modsat retning. Mange danske håndværkssvende vendte efter adskillige års rejser hjem med et grundigt kendskab til de udenlandske håndværkscentres nyeste teknikker og opfindelser. Til gengæld var det almindeligvis de hjemlige kunder, der bestemte produktets materialer og udsmykning. Selv om en guldsmedesvend havde arbejdet i Augsburg eller i Hamburg blev hans arbejder dog udformet efter den lokale stil i Odense eller Tønder.

En zünftig håndværkssvend måtte ikke gifte sig. Bundet til kone og børn kunne han blive udsat for, at en mester tilbød ham arbejde for lavere løn end de ugifte, der havde let ved at skifte arbejdssted, hvis arbejdssituationen af en eller anden grund blev dårlig. Først i løbet af 1700 årene optrådte der gifte svende i større tal; men de var stadig udsat for deres ugifte kollegers foragt og blev kaldt „viverkarle“ (af det tyske ord for kvinde: Weib). År 1800 blev lavene i provinsbyerne spurgt, om man da stadig gjorde nogen forskel på de gifte og de ugifte svende. I Odense var de gifte tømmer-svende samlet i en særlig afdeling af svendelavet; og alle de andre lavs repræsentanter forklarede, at gifte svende havde man vanskeligt ved at forestille sig.

Svendene havde som nævnt i løbet af 1600 årene organiseret sig i underafdelinger af mesterlavene og efterhånden opnået en ret fri status i forhold til deres arbejdsgivere. De holdt deres egne møder, hvor de betalte kontingent, de såkaldte tidepenge, og holdt „umfrage“. Det vil sige, at de spurgte hinanden indbyrdes, om nogen havde hørt om ulovligheder eller iøvrigt havde noget at klage over om en af fagets udøvere. I så fald tog svendene affære og straffede med bøder eller indankede synderen for mesterlavet.

Svendene havde i begyndelsen deres samlingssted eller svendekro hos en af mestrene. Som vejviser for fremmede svende, der kom til byen, blev der uden for døren hængt et skilt af træ eller jern smykket med det pågældende fags særlige kendemærker. Senere lejede svendene sig ind hos en borger i byen eller i et almindeligt værtshus. Her kunne man over et bord hænge et stueskilt, der fortalte en vandrende svend hvor hans fagkolleger holdt til.

Fra svendekroen foregik fagets arbejdsanvisning. Svendenes leder, oldgesellen



I lavsladen gemtes lavets dokumenter og værdigenstande. For at sikre, at ingen uberettiget kunne åbne den, havde oldermænden eller oldgesellen den ene nøgle, og lademestrene den anden. Ved lavets ceremonier stod laden på bordet. Oldermænden slog tre slag på dens låg med en skafferstok eller lydhammer, hvorpå han og lademestrene åbnede låsene. Når laden var åben, måtte enhver tie stille og indlede sin tale med et „alt i ære“, eller „med gunst“. Først når oldermænden havde klappet låget i, var ordet frit. – Her ses Odense murersvendes lade fra o. 1780. Privateje, Wermund Bendtsen fot.

fulgte den fremmede svend rundt hos byens håndværksmestre i reglen i en bestemt orden. Hos mesteren blev den tilrejsende svend trakteret og eventuelt ansat til at arbejde i en kortere eller længere periode. I kroen blev den udlærte dreng optaget i svendelavet og behørigt fejret efter et indviklet ritual, der altid sluttede med, at han måtte give et traktement til de gamle svende.

I Christian 5.s forordninger blev svendelavene, deres vedtægter og kroer samt alle zünftige skikke totalt forbudt, idet man mente, at svendenes friheder var årsagen til alt for megen spild af arbejdskraft og iøvrigt medvirkede til at gøre håndværksarbejde alt for dyrt. Man havde ligesom på Christian 4.s tid ikke regnet med den internationale reaktion. Det var umuligt at udrydde de skikke,



I Københavns snedkervendes lade fra 1789 ligger dette billede af en snedkervend, malet på glas. Han sætter næsen i sky, som han står der: selvbevidst, med hårpisk i nakken, hue på hovedet, toradet trøje, knæbukser og sko med spænder. I baggrunden hænger hans værktøj: Stemme- og huggejern, trækølle, vinkel, passer, rammesav og stiksav samt stregmål. På hylden et par slethøvl og en rubank. – Nationalmuseet.

som både mestre og svende var vant til. Udenlandske håndværkere undgik det danske marked, og danske svende kunne ikke mere få arbejde og altså ikke mere dygtiggøre sig i Tyskland. I 1684 blev det nødvendigt at indskærpe, at det ikke var meningen, at danske svende skulle lade sig uddanne og optage i tyske svendelav for at blive zunftige. I loven fremhævede man især snedkervendenes ydre tegn på zunftighed, behøvlingen. I 1699 måtte øvrigheden nødtvunget gå med til

Behøvlingen

igen at tillade snedkerlavet i København at foretage indvielsen af de udlærte svende, og seks år senere fik Odense- og Aalborglavene samme tilladelse. De talstærke lav i de større byer holdt på deres fortrinsret over for de mindre byers lav, men ad krogede veje opnåede selv mange af de mindste igen at få del i de zünftige vedtægter. Inden længe fandtes der ikke ret mange ubehøvede snedker-svende i landet.

Behøvlingsceremonierne var tildels hemmelige; men i 1737 måtte oldermanden for snedkerne i København afgive en detaljeret skriftlig redegørelse for dem til myndighederne. Han er dog nok gået let hen over nogle af de afsnit, der gjorde nar af de kirkelige ceremonier, dåb og prædiken – det var jo midt i pietismens alvorlige tid. Ceremonierne foregik på tysk „for åben lade“, det vil sige med al den disciplin og højtidelighed, der var mulig, efter at lavets skrin var åbnet med største andagt. Den unge svend blev kaldt „Kuhssüssel“ eller „Koschwantz“. På et bord blev der tegnet et „Q“ med kridt, det skulle forestille kohalen. Nu blev svenden bedt om at tørre det bort med håret. Hertil skulle han svare, at han hos sin læremester havde lært at arbejde med hænderne og ikke med håret. Han skulle derfor tørre kridtstregen væk med hånden.

Efter denne indledning trådte en af svendene frem som „præst“ og holdt en lang høvleprædiken på vers, der fortalte svenden, hvor foragtelig en korumpe han var. Præsten talte dernæst højtideligt om snedkerfaget, om de fem søjleorderne og om svendevandringerne. Talen var fyldt med ugudelig snak og grovhed, men har uden tvivl vakt tilhørernes munterhed. Efter prædikenen fulgte „dåben“. Svenden blev lagt på en bæk og høvlet, hugget og skåret til på samme måde som man bearbejdede en rå træklods til en fuldendt søjle. Præsten fik torturredskaberne, der var af træ og fremstillet i overstørrelse, af en „degn“ eller „klokke“. Snedkerpasseren var forsynet med en pensel, der var dyppet i sort farve. Svenden tog grundigt mål og fik hurtigt overmalet den nye svends ansigt. Han blev uophørligt bearbejdet med træredskaberne og af og til kastet på gulvet. En særlig munterhed bredte sig blandt tilhørerne, når man kom til „knasten på maven“. Den skulle hugges af med et skarpt jern, hvis ikke en ung pige blandt tilskuerne fik medlidenhed og bad for svenden. Københavnerlavets oldermand forsikrede dog, at denne grovkornede spøg ikke havde været brugt i byen i fireogtyve år.

Når svenden var tilstrækkeligt mishandlet, holdt svendene en retske, en lang lineal hen ved siden af bænken. Han skulle springe op og slå den ud af hænderne på dem. Svenden gjorde disse spring til ære for sin læremester, for hans kone og for alle smukke jomfruer. Springene foregik til højre, men man tilføjede ofte et ekstra spring til venstre – for alle horer.

Nu blev svenden spurgt om sit navn. Præsten holdt samtidig linealen under hans hage. Svenden fik at vide, at indtil nu var han blevet kaldt „Hans under bænken“, men at han herefter skulle hedde „Hans over bænken“. Det var et tegn på, at han nu var steget i anseelse. At være født under bænken betød iøvrigt det samme som at være født uden for ægteskabet. Til sidst fik han en lussing af præsten og blev belært om, at den skulle han tåle af ham, men siden af ingen anden.

Så var behøvlingen overstået, og den nybagte svend blev under fuld musik fulgt ind i svendekroen, hvor han skulle drikke velkomst af lavets pokal. Det foregik ligeledes efter nøje fastlagte ordskifter, og man behandlede drikkekarret så højtideligt, som var det en alterkalk. Svenden måtte beværte rigeligt med drikkevarer og lærte til gengæld at tegne fagets hemmelige tegn, en passer over en vinkel, med kridt på bordet. Der blev holdt flere vittige taler, og svenden blev både „kronet“ og „døbt“. Han fik et bevis på, at han var en ordentlig behøvlet snedkersvend og var så parat til at rejse på sit fag.

De forskellige håndværk var ikke alle lige zünftige. Særlig stærkt trådte reglerne frem hos snedkere, murere og tømrere samt hos læderarbejdere som skomagere, felberedere og garvere. Man var forsigtig med at optræde alt for offentligt, selv om svendelavene efterhånden fandtes overalt. Det var ikke nogen hemmelighed, at svendenes foreninger principielt var ulovlige. Det kom tydeligt frem da skræddersvendene i Odense så sent som i 1789 blev enige om at udforme en vedtægt. Efter forbudet måtte skræddersvendene kun samles for at betale tidepenge til sygepleje og begravelseshjælp. Ved de sammenkomster, der siden hen var vokset frem af dette kvartalsmøde, havde man savnet vedtægter, der kunne forhindre „bespottelige ord, eder og bander, skænderi og slagsmål, drukkenskab og anden uterlighed“. De vedtægter, der nu var samlede, blev skrevet „til Guds og kongens ære“, og det behøvede ingen vel at have noget imod.

Håndværkssvendene modtog almindeligvis dagløn og ikke akkordbetaling. På den måde blev mestrene stillet nogenlunde lige i konkurrencen om kunderne. Ofte gik man endog så vidt i et lav, at man fordelte større bestillinger mellem medlemmerne.

I forordningen om svende og drenge i købstæderne understreges det, at en kunde skulle betale lønnen til håndværksmesteren og ikke give hverken dreng, svend eller håndlanger fortæring, drikkepenge eller godtgørelse i form af overflødige materialer. Svendene måtte hverken modtage gamle eller nye søm, spåner eller andet affald, hvad navn det end kunne have. En sådan trafik skulle fremtidig betragtes ligesom almindeligt tyveri.

Svendene måtte ikke arbejde for sig selv. Murersvendene i hovedstaden havde

dog efter gammel skik en uskrevet ret til at udføre såkaldt „skarværksarbejde“, det vil sige småarbejder for egen regning i middagsstunden eller efter fyraften. Det kunne for eksempel være at kalke et værelse eller sætte en kakkelovn op. Altså småarbejder som man ikke kunne ulejlige en håndværksmester med. På den måde kunne svendene forsøge at udjævne deres sæsonmæssige indtjening og supplere en dagløn, der netop i dyrtidsperioden i århundredets sidste del måtte føles beskedent.

I København opstod der gennem århundredet flere ualmindelige arbejdssituationer, hvor regler og endog sædvaner passede meget dårligt til virkelighedens krav. Da en meget stor del af byen var brændt i 1728, var det vanskeligt at skaffe tilstrækkelig mange bygningshåndværkere til genopbygningen. Man tillod derfor i en kortere årrække en håndværkssvend at arbejde som såkaldt „frimester“, det vil sige selvstændig uden lavsmedlemskab og uden pligt til at aflægge mesterprøve. Det var iøvrigt en gammel skik, at kongen gav en dygtig eller særlig betroet håndværker borgerskab og nærmest tvang et lav til at optage ham som medlem på lempelige vilkår. Frimestrene måtte dog ikke arbejde ved hjælp af svende og lærlinge. De måtte kun hjælpes af deres egen husstand og af ufaglærte.

Der arbejdede i reglen kun et par svende i et værksted samt én eller to læredrenge. Inden for bygningshåndværket i København voksede der dog i slutningen af århundredet en slags entreprenørvirksomhed frem, hvor en mester beskæftigede et betydeligt antal svende. Det var især tilfældet efter byens anden brandkatastrofe i 1795. Bygningshåndværkerne var derfor i hovedstaden en meget talrig og ret sammentømret gruppe, der optrådte temmelig fast overfor mesterlavene og myndighederne. En strejke blandt tømrersvendene i 1794 bredte sig også til andre fag. Den gav endog stødet til, at man fra regeringens side tog hele håndværkets situation op til en ny grundig lovgivning, der trådte i kraft i København seks år senere. Samtidig tog man fat på at undersøge provinsens lav, men det varede et helt slægtled, inden de fik del i hovedstadens betingelser.

Værkstederne var af vidt forskellig størrelse og indretning. En maler, en murer, en skomager eller en skrædder krævede naturligvis langt mindre værkstedsplads end en smed, en snedker eller en rebslager. Mange fag havde endvidere bestemmelser om et bestemt antal svende, for eksempel to eller tre, som udgjorde „et fuldt værksted“.

De større værksteder lå gerne i side- eller baghusenes nederste etage. Omkring midten af århundredet, da der begyndte at herske pladsmangel i København rykkede mange virksomheder dog op i tagetagen, der ofte var en såkaldt fabriks-etage med nogle vinduer i mansardtaget. Mange småhåndværk blev dog også praktiseret i beboelsesrummene i en lejlighed. Som eksempler på håndværkere og deres plads i en ejendom skal her nævnes nogle københavnske huse i et af de



I Kastrup på Amager drev den tyskfødte Jacob Fortling i 1730erne et stenhuggeri. Dertil knyttedes i 1749 et kalkbrænderi. Kort efter fik han også privilegium på et teglværk og i 1755 tilladelse til at fabrikere det såkaldte „Delfts porcelæn“, dvs. fajance. På denne tegning ses fabrikken i 1760erne som baggrund for en duelscene. – Kunsthistorisk pladearkiv, Charlottenborg.

kvarterer, der blev genopført efter branden i 1728. I ejendommen Åbenrå nr. 4 var indrettet et brændevinsbrænderi i side- og baghuset. Ejeren boede i 1762 i forhusets stueetage. På første sal logerede en skræddermester med sin kone og fire skræddersvende. Oven over dem boede en skomagermester med sin kone, en søn, to læredrenge og en tjenestepige. Lejlighederne var på tre rum med et lille køkken. Således kunne man gå kvarteret efter fra hus til hus og i det nævnte år i femogtyve ejendomme finde ialt tredive håndværkere, der rimeligvis har haft deres produktion på stedet. Deriblandt var syv skomagere, fem skræddere og tre malere.

Mange af de københavnske håndværkere var aftakkede soldater. Det gjaldt for eksempel den tyske violinbygger Michael Peucher, der i 1730erne boede i et baghus til ejendommen Gothersgade 89. Han havde tidligere „unter die Garde zu Fuss gestanden“, som han selv skrev ved en skattetælling i 1743. Da han døde

seks år senere, nævnes der i hans lejlighed en kiste med adskillige redskaber, et lille drejelad, to nye ufærdige „violier“ og tre save. Det beskedne instrumentmageri har utvivlsomt fundet sted i hans dagligstue.

Gik man fra violinbyggerens beskedne bolig lidt længere ind ad Gothersgade, ville man i nr. 41 møde en fuldkommen modsætning til de småvirksomheder, der er nævnt i det foregående. Ejendommens ejer var snedkermester Mathias Ortmann, der i begyndelsen af 1730erne havde opført en meget omfattende bebyggelse på et par brandtomter. Mathias var søn af snedker Niels Ortmann, der havde været „prins Carls snedker“, og som boede bag ved Charlottenborg. Han døde i 1729, og hans enke førte virksomheden videre, således som det ofte var tilfældet, når en mester døde fra en blomstrende virksomhed. I fortegnelser over bygningshåndværkere, der stod til rådighed ved genopbygningen af hovedstaden, nævnes hendes værksted med seks svende og seks drenge i 1729. To år senere var virksomheden bemandet med femten svende og fire læredrenge. Det var de absolut største tal på listen.

Mathias Ortmann startede ligesom andre „afbrændte“ håndværkere med at opføre bagbygningerne omkring ejendommens to gårdspladser. I tværhuset mellem dem var der i 1756 en lejlighed i stueetagen og et kontor og snedkerværksted på første sal. På anden sal var der indrettet „en børs, hvorpå sættes en butik af allehånde snedkerarbejde.“ Værkstedet med salgs- og lagerlokaler fortsatte ind i de tilgrænsende sidebygninger. Snedker Ortmanns virksomhed kan vanskeligt karakteriseres som et almindeligt snedkerværksted; det var en møbelfabrik med et efter datiden enormt salgslager. I 1751, det år hvor han blev udnævnt til kongelig „kunst og cabinet snedker“, og i det følgende år afholdt han to store møbelotterier med over 500 præmier. Hans varelager repræsenterede på samme tid en værdi af 10–12.000 rigsdaler. Til sammenligning bør det nævnes, at den omtalte violinbyggeres hele indbo blev vurderet til seksogtredive rigsdaler og fem mark.

I rokokotiden udførte håndværkerne de større arbejder på bestilling, de havde derfor ikke noget større lager af færdigvarer ud over de lettest afsættelige småting. Det var imidlertid ikke alene med hensyn til lager og salgslukaler, snedker Ortmann var en pioner; han gjorde også kraftig reklame for varerne. Hans annoncer var ikke de sædvanlige uanselige notitser, der druknede i Adresseavisens spalter, men derimod et stort kobberstukket blad, der fulgte avisen som et særligt tillæg. Her kunne velhavende kunder få et første indtryk af de vigtigste møbler, vist i slotslignende interiører.

Først en snes år senere blev der på et bredere grundlag oprettet et møbelmagasin, der skulle konkurrere med importerede møbler. Det var en idé, der harmonerede med den enevældige kongemagts interesse. Man havde allerede gennem mange år været overbevist om, at landet ville blive rigere, når man blev

Tilvirkning af fajance og porcelæn

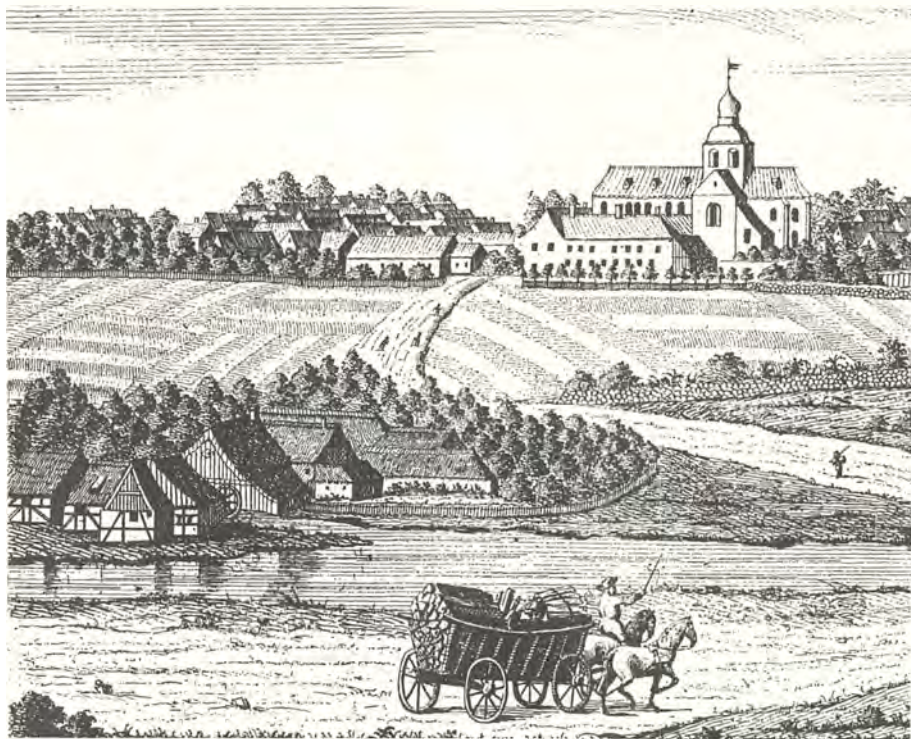

Mølleren hørte til de ikke lavsbundne håndværkere, der holdt til både i købstaden og på landet. Havde han foruden møllen også en gård i landsbyen, eller var det en stor vandmølle, kunne mølleren holde en god besætning, og han hørte da til den velstående mellemklasse af selvejerbønder, kroholdere og små proprietærer. Ikke uden grund ansås møllerens datter for et godt parti. På J. J. Bruns stik af Ringsted 1753 ses i forgrunden den nu forsvundne Have mølle ved Ringsted å. – Udsnit. Kobberstiksamlingen.

selvforsynende med håndværks- og industrivarer. I løbet af 1700 årene steg tallet på større virksomheder derfor temmelig stærkt. De såkaldte manufakturer fremstillede tekstiler, og fabrikkerne tog sig af forarbejdningen af metaller og lervarer. Man udnyttede vandkraften i møller til drift af ukomplicerede maskiner, der kunne erstatte det grove, ensartede håndværksarbejde, og på den måde gøre adskillige håndværkeres arbejde. Det skete for eksempel i tre store kobber- og messingværker i Brede ved Mølleåen, i Haraldskær ved Vejle å og i kobbermøllen ved Kruså. Her udnyttede man vandkraften i hammerværker, hvor metalplader blev tildannet til fremstilling af alle slags gryder og kedler.

En af de nye produktionsgrene, der blev indført i landet i 1700 årene var den keramiske industri. I løbet af det forrige århundrede havde kendskabet til fa-

Tilvirkning af fajance og porcelæn

jancefremstilling bredt sig op gennem Europa, og i 1724 blev der på privat initiativ oprettet en fabrik i Store Kongensgade i København. Initiativtagerne var en lille kreds af velhavende borgere og embedsmænd, der to år før havde ansøgt kongen om eneret til fremstilling af det såkaldte „delftske porcelæn“. De fik privilegiet på betingelse af, at de forsynede både Danmark og Norge med disse varer.

Fajancefabrikken havde i begyndelsen et beskedent omfang. Ud mod gaden lå en grundmuret toetages hovedbygning, og bag på grunden stod nogle mindre enetages bindingsværksbygninger, hvor den grovere bearbejdelse af leret foregik. En stor del af grunden var endnu ved århundredets midte udlagt som have. Fabrikken havde vanskeligt ved at skaffe sig kvalificerede medarbejdere; men om sider kom der dog en større produktion i gang. Samtidig kom der imidlertid andre virksomheder til, som fik lov til at fremstille varer, der ikke udtrykkelig var nævnt i Store Kongensgade-fabrikens oprindelige privilegium. Ældst var den kgl. ovnfabrik bag Blåtårn i Rysenstens bastion, dernæst fulgte en fabrik i Kastrup på Amager og én på Østerbro. I købstaden Slesvig lå også en fajancefabrik, og i løbet af kort tid var der en håndfuld fabrikker i gang i hertugdømmerne. De mest produktive og kendte var dem i Kellinghusen. De københavnske virksomheder måtte stadig understøttes med statsmidler ligesom de nordsjællandske fabriksvirksomheder, der fremstillede metal- og tekstilvarer til privat og militært brug. Især kneb det for manufakturterne at gøre produktionen af beklædning og stoffer billigere end den håndværksmæssige produktion, der fandt sted under mindre forhold i byerne, men især på landet.

Samtidig med fajancefabrikationens start i København begyndte den første produktion af ægte porcelæn i Sachsen. Her i landet varede det et halvt hundrede år, inden Den kongelige porcelænsfabrik i Købmagergade blev oprettet. Det var atter mennesker udenfor håndværket, der dominerede dens første bestyrelse. Initiativtageren, en kemiker, der havde fundet frem til produktionsmetoden, måtte nøjes med at blive fabriksmester.

I den første tid havde fabrikanten de traditionelle vanskeligheder med at skaffe arbejdere, der var dygtige nok. Den danske legationssekretær i Dresden fik ordre fra kongehuset om, at søge at skaffe fem arbejdere fra fabrikken i Meissen. Det lykkedes at engagere dem, men den sachsiske ambassadør i København greb ind og fik to af dem til at rejse tilbage. Fabrikken rådede derefter kun over en maler og tre drejere. Men efter at man havde skaffet en modellør og endnu en maler, kom produktionen endelig i gang.

Fabriksmesteren måtte dog hurtigt til at skaffe lærlinge til virksomheden. Han ansøgte om at få en halv snes drenge fra et militært plejehus, fordi han mente, at de ville være relativt nemme at omgås „i betragtning af den gode disciplin og

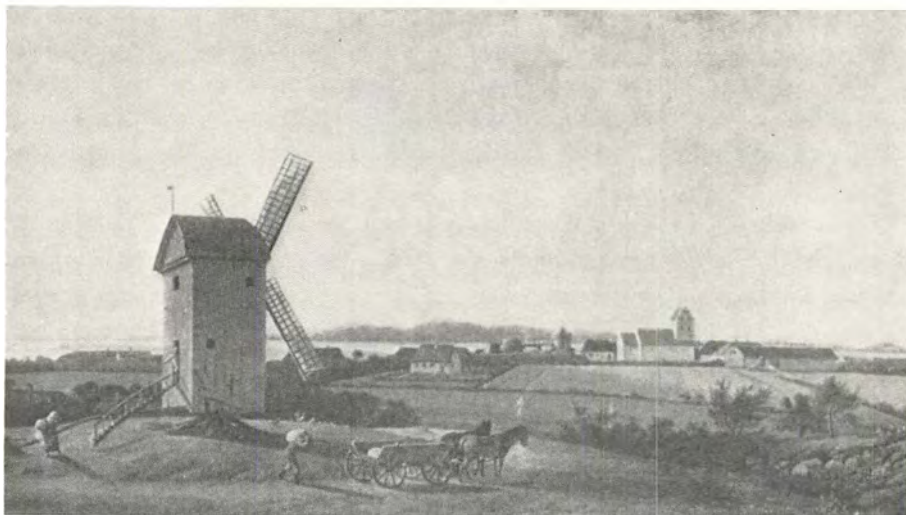

Foruden det store antal vandmøller stod der også rundt om i landet stubmøller, ofte anbragt på en gammel gravhøj. Selv om også ejerne af disse virksomheder toldede rigeligt af det korn, bønderne kom til mølle med, var indtjeningen begrænset, afhængig som mølleren var af vejrets luner. Jens Juel har malet denne mølle nord for Gamborg ved Middelfart. – Kunsthistorisk pladearkiv, Charlottenborg.

subordination, hvorudi de der (i Christians Plejehus) bestandig holdes.“ Disciplinen var en højst nødvendig sag. Lærlingen måtte ikke lære for meget, for „at han ikke skal blive opblæst af sin kundskab og i sin tid indbilde sig, at fabrikken ikke kan undvære ham.“ Lærlinge, der var vant til små forhold, ville ikke så let falde for fristelsen til at tilbyde deres kundskaber på en anden fabrik.

I porcelænsfabrikkernes regnskaber kan man følge lærlingene i dagligdagen og til højtiderne. De blev forsynet med trøjer, skindbukser, kalvekrøs, jydestrømper, knæspænder, hatte og nathuer samt søndagsstrømper. En fejekone redte deres seng og holdt deres tøj i orden. En frisør skar deres hår. De fik vin på helligtrekongers aften, fastelavnsboller, vin til mikkelsaften og to mark til at gå i Dyrehaven for. Jule- og nytårsaften modtog de et særligt traktement. En lærling, der var indlagt på hospitalet, fik bragt te, sukker og sydfrugter. Et par af drengene blev sendt til konfirmationsforberedelse, og om aftenen blev de alle undervist i tegning. Det var en venlig patriarkalsk hygge, der omfattede disse tidlige fabriksarbejders tilværelse.

På landet var bønderne i høj grad selvforsynende med håndværksvarer. I århundreder havde byernes privilegier sat grænser for hvilke håndværk, der måtte udøves i landdistrikterne. Der måtte i teorien ikke være ret mange håndværkere,

og de skulle holde sig til de enklere varer og iøvrigt bosætte sig i en passende afstand fra købstæderne. I Christian 5.s Danske lov blev det fastslået hvilke håndværk, der i fremtiden måtte være tilladt på landet: Grovsmede, tømrere, bødkere, teglbrændere, pottemagere, som fremstillede sorte potter, hjulmænd, murere, skindere samt vævere, skræddere og skomagere, der fremstillede og forarbejdede de grovere varer. I 1737 blev vævernes område dog udvidet til at omfatte alle slags lærred. Landhåndværkerne var husmænd. De drev tit håndværk som bibe-skæftigelse ved siden af landbrug, og de var derfor i reglen bedre stillet end de fleste andre husmænd, der blot arbejdede for en gårdmand eller en herremand.

Fødevarerne blev næsten i fuld udstrækning fremstillet af landbefolkningen selv; der var ingen brug for bager, brygger eller slagter. Lidt anderledes forholdt det sig med beklædningen. Forarbejdningen af uld og hør til garn og vævet tøj skete ofte på gårdene. Erich Pontoppidan hævdede i 1759, at bondestanden i Danmark i højere grad end tilfældet var i Tyskland selv forsynede sig med uldne og

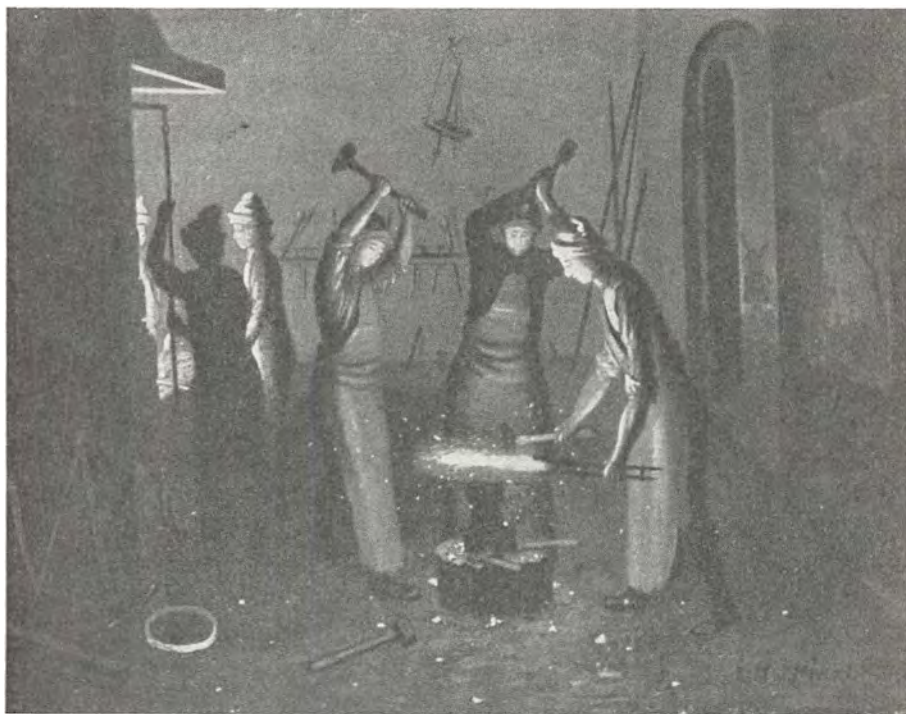

Johan Hörner har her malet et større smedeværksted. Mester og to af hans svende hamrer i takt på et stykke glødende jern, så gnisterne fyger omkring, og man synes at høre amboltens klang. En anden trækker i blæsebælgen, mens hans makker varmer sit jern i esen. – Kunsthistorisk pladearkiv, Charlottenborg.

linnede varer. „Hver landsby har sine manufakturer, skønt de ikke anses derfor. I mange, ja, vel i de allerfleste særdeles jyske og fynske bønderhuse væves enten uldent eller linnet. Følgelig kan vore købstadsfabrikker ikke have nogen synderlig debit eller afsætning på sine varer uden for stæderne, med mindre det er ting, som føres ud af landet, såsom grove ulden- og linnedvarer til Norge, item hatte, handsker, kniplinger etc. til adskillige lande.“

I nogle egne var det dog landsbyværeren, der tog sig af at fremstille dynevår, lagner samt hvergarn og vadmæl til klædedragten. Tilskæring og syning tog skrædderen sig af. Han rejste rundt på gårdene og arbejdede på stedet mod en betaling i form af kost. På samme måde kunne skomageren ernære sig, selv om han oftest havde et lille værksted i sit hus ligesom skomageren i købstaden. Landboerne købte dog også en del fodtøj hos træskomanden eller på markeder og torve i byen. Til gengæld kunne en dygtig skrædder eller skomager også sy for præstefamilien, herredsfogeden eller endog godsejerens familie. Han overtrådte i så fald ofte paragraffen om kun at forarbejde grovere materialer, men hans fortjeneste steg kendeligt. Men hvis hans arbejde kom et af de emsige håndværkslav i byerne for øre, kunne han risikere at blive anklaget for ulovligheden; det skete ofte, at byhåndværkerne voldeligt tog sig af en landhåndværkers værktøj og varer, når der forelå indpas i deres næring.

Trævarer kunne man også i stor udstrækning selv fremstille i gårdens huggehus. Økonomen August Hennings skrev i 1770 om bønderne i Vedbysønder ved Slagelse: „Den danske bonde er flink til al slags håndarbejde. De forfærdiger ikke blot selv alt deres redskab, men de snitter også ganske net f. eks. på skeer o. l.“ Men der var dog brug for både tømrer og snedker samt bødker, drejer og hjulmand især til de lidt finere ting og til de varer, der blev lavet i større mængde. Det sidste var tilfældet med de mange tønder som fiskerbønderne brugte til nedsaltning af sild. Træhåndværket på landet var dog ikke slet så specialiseret som i byen, hvor en snedker ikke måtte udføre bygningsarbejde og en tømrer hverken bruge høvl eller lim. I sidste del af århundredet blev mureren også almindeligere på landet. I Jyllands sydvestlige egne havde man allerede i lang tid brændt tegl og bygget murstenschuse, men skikken bredte sig først sent til det øvrige land.

Jerntingene tog smeden sig af. Han var den eneste håndværker, der var brug for i hver eneste landsby og ved enhver herregård. Hans håndværk var det mest specialiserede, man kunne træffe på landet, og samtidig det mest ansete, selv om han ikke kunne måle sig med mølleren. Han var den håndværker, der stod gårdmandsstanden nærmest. Hennings skrev, at „en sådan karl gør sig da også flertallet af bønderne og navnlig de fattige underdanig. Han lader sig betale i korn eller jord og har gerne den rigeste høst uden at have en fingersbred land i fæste.“ Smeden kunne dog selv have en jordlod, der blev bearbejdet af bønderne som be-

taling for smedearbejdet. Undertiden var der oprettet en kontrakt om arbejdsbetingelserne mellem dem. Smedens husdyr blev græsset og passet sammen med de øvrige dyr fra landsbyen.

Smeden kunne ofte mere end sit håndværk. Ligesom i byerne var det tit den samme familie, der tog sig af håndværket. Den gamle smed oplærte sine sønner, og døde en smed i sin bedste alder, giftede enken sig med en smedesvend. De udlærte svende tog ofte arbejde i byerne, men de måtte i så fald gå et års tid for lavere løn, et såkaldt „forbundetår“, idet deres uddannelse ikke blev godkendt som ligeberettiget af smedelavene. Håndværksfinesser og andre „kunster“ kunne en smedesvend således lære både hjemme i landsbyen og i det fremmede, i byernes smedjer.

Mathias Johan Christensen, der var smed i Skrillinge på Fyn i slutningen af 1700 årene, kunne fabrikere spejle, forgylde og forsøve alle metaller, hærde og polere jagtbøsser og knive samt klinke porcelæn, koge sæbe og male på træ. Han havde alle sine færdigheder skrevet op i et lille hefte. Deri var også opskrifter på, hvordan han kurerede tandpine, behandlede mælkemangel hos køer og fik fløden til at skille i kærnen. I det sidste tilfælde kunne man hælde en kvart eller en halv pægl stærk eddike i kærnen. Men hjalp dette fornuftige råd ikke, skulle man i stedet på en knivsod tage tre gange så meget mumiepulver som en „pris“ tobak, putte det i brød og give det til koen.

De fleste af disse færdigheder var ikke i overensstemmelse med de regler, der var givet for udøvelsen af håndværk på landet. Sønderjyske landhåndværkere gik dog endnu videre. Fra landsbyerne omkring Tønder kendes flere eksempler på, at selv guldsmede fik lov til at arbejde i fred uden for købstaden. Mange steder var der også fingernemme husmænd, der fremstillede værker til standure. De mest berømte urmagere var dem på Bornholm.

I store dele af Jyllands tyndt og spredt befolkede egne var der områder, hvor erhvervslivet var præget af en stærk specialisering med hensyn til håndværk og husflid. Som nævnt var fremstilling af sorte potter tilladt på landet. I 1700årene nævnes en omfattende produktion af jydepotter i mange sogne i Ribe, Viborg, Randers og Hjørring amter. Men også på Fyn produceredes der i følge „Danske Atlas“ potter i Karhuse i Vissenbjerg sogn og i Tved sogn nord for Svendborg. Jydepotterne blev ad søvejen eksporteret til store dele af vestkyst- og østersøområderne og ad landevejen til Tyskland.

Tekstilvarer var ligeledes genstand for masseproduktion, men her var der ikke tale om nogen godkendt hjemmeindustri. August Hennings, der foretog en lang rejse gennem Jylland i 1779 for at beskrive næringslivet, fortæller begejstret om fremstilling af strikkede strømper, huer og trøjer (kamisoler) især i Hammerum herred omkring Herning. Strikketøjet fulgte manden bag ved ploven, og om

aftenen samledes beboerne hos hinanden efter tur for at spare lys og ild. Mens man strikkede, blev der fortalt eventyr og historier, og forfædrenes traditioner blev genfortalt. Denne virksomhed, der ikke hindredes af nogen lov, gav mennesker i de magre hedesogne et hæderligt udkomme. Hennings understregede samtidig det ulykkelige i, at kniplingsindustrien i Sønderjylland efter hans mening blev hæmmet af monopoler og forlagsvirksomhed.

De strikkede varer blev væsentligst solgt i København. De borgere, der tog sig af detailhandelen havde forbindelse med lokale opkøbere, der rejste rundt og købte varen stykvis hos landmændene. Strømpevæverlavet i hovedstaden fandt denne trafik utålelig; den var ganske tydeligt indhug i deres næring, hvis man skulle følge lovens bogstav; men trods gentagne beklagelser lykkedes det dem ikke at ændre situationen. Myndighederne så gennem fingrene med strømpeproduktionen og handelen. Hennings fandt dette heldigt og sluttede sin beretning med at foreslå, at man gav enhver borger lov til at handle frit med uldvarer og andre produkter. Det var dog så moderne tanker, at de først kunne gennemføres næsten et århundrede senere.

BONDENS DAGVÆRK

Mortensdag, den 11. november 1740 om formiddagen gik forvalteren på Antvorskov, Frederik Hetting utålmodigt rundt i ladegården, mens fire synsmænd udmeldt af birkefogden og nogle „subalterne“ (underordnede) officerer fordrev tiden med snak. Man ventede på hovbønderne fra Hejninge, som skulle møde med deres vogne og heste for at køre hø fra ladegården til kavalleriet i Slagelse.

Sognefogden, Laurids Pedersen fra Store Valby havde dagen i forvejen fået besked på at udmelde dem til høkørsel fra morgenstunden; men heller ikke han havde indfundet sig. Da han endelig dukkede op ved middagstid, var forvalteren så ophidset, at han greb ham i håret og trakterede ham med hug og slag. Han forsvarede senere sin handlemåde for sin foresatte, amtmand Chr. Berregaard på Borreby med, at sognefogden antagelig som vanligt havde truffet nogle af Hejninges bønder i Slagelse – da det jo var Mortensaften – „og dør mulig ved en øl-discuors samme (tilsigelse) uden eftertryk forrettet; og i steden han om morgenen skulle mødt med vognene, har han taget fra sit hjem direkte til slottet uden at bekymre sig, enten om vognene kom eller ej“.

Sognefogden tog imidlertid ikke mod klø uden at mukke. Han affattede samme dags eftermiddag en klage til amtmanden på Borreby og sendte den fra Store Valby, underskrevet med egen hånd. Hans familie havde været skrive- og læsekyndig i flere slægtled, og hans farfar Jens Christensen præsterede endog en smukkere håndskrift end præsten ved St. Mikkel's kirke i Slagelse. Tonen i sognefogdens skrivelse var selvbevidst og ingenlunde holdt i samme ydmyge sprog, som forvalterens gensvar. Laurids Pedersen hævdede, at forvalter Hetting havde overfaldet ham uden skyld og brøde eller ringeste årsag. Thi at vognene ikke var mødt efter tilsigelse var ikke hans fejl. „Nu har jeg været min egen mand i 22 år og sognefoged på 8de år, tjent fire herskaber (på Antvorskov) foruden seigneur Hetting, men aldrig har nogen slaget eller således begejnet mig med hug, prygl og skældsord som han. Jeg har beboet tvende kongens gårde, er endnu Gud være æret hverken kongen eller andre noget skyldig: Håber derfor at nyde den ret, som billighed medfører, den jeg og underdanigst forventer uden højere ansøgning. Thi således at traktere en ærlig mand uden årsag er hverken lovens mening eller kongens vilje, hvorfor satisfaktion forventes ved herpå tegnet nådig resolution“. Laurids truede altså med at forfølge sagen til højere instanser, men den blev øjensynligt bilagt i mindelighed, samtidig med at man fritog ham for bestillingen.



I det 18. århundredes moralske og oplysende folkebøger skildres den gudfrygtige og lyksalige bonde, der beder og arbejder og derfor nyder fordel af timelig velsignelse i nøjsomhed, som teksten til dette idealbillede af en hovbonde udtrykker det. – Trykt hos Hinrich Luckander, Haderslev. Her efter V. E. Clausen: Det folkelige danske træsnit i etbladstryk, 1961, fig. 26.

Også andre steder havde sognefogderne svært ved at begå sig. Adskillige sognefogder i Nordsjælland havde i begyndelsen af århundredet søgt at blive fritaget for deres stilling. Fogden i Anisse begrundede sin ansøgning med, at han ikke forstod sig på bestillingen, og bønderne fulgte ikke hans befalinger. I Blistrup, Græsted, Søborg og Esbønderup undskyldte sognefogderne sig med for meget arbejde, og at bønderne ikke ville lyde dem.

Man kunne altid lade sin vrede gå ud over den, der var sat til at være mellemmand mellem herskabet og dets fæstere. Men hvad skulle man stille op med genstridige bønder, der var enige om at lave obstruktion ved simpelthen at ude-

blive, når de var tilsagt? Man kunne ikke lade dem ride træhesten allesammen. Fælles forsømmelighed var derfor bondens bedste våben mod et ubilligt herskab. Og en foged kunne alene ved at udnytte indbyrdes stridigheder gøre sig håb om at finde ud af, hvem de genstridiges egentlige bagmænd var. Administreret med besindighed kunne den stille obstruktion blive et magtmiddel for bønderne. Men ikke alle var lige besindige. Rethaveri, stolthed eller lyst til at skabe røre førte tit til processer, og dommene gik i reglen bonden imod, fordi herskabet med birkeretten og loven i hænde forstod at bringe dem til tavshed. Severin Kjær har fra østjællandske godser fremdraget en række tilfælde på urimeligt hårdhændet behandling af bønder og husmænd. Og fra Fyn og Jylland vidner utallige retssager om, at man her var endnu mindre til sinds stiltiende at finde sig i herskabets og dets fogeders overgreb.

Mange bøjede dog hovedet. De bed harmen i sig håbende på himlens straf. Den holstenskfødte landmåler og økonom August Hennings skrev i sine erindringer: „For mange år siden har jeg kendt en meget vindskibelig sognefoged i Vedbysønder. Jeg har kendt ham, ikke som man kender bønder, der kommer til byen; jeg har boet en hel måned i hans hus (i 1770) og ingen menneskelig omgang haft uden ham. Han var en kongelig bonde (dvs. kongens fæster), for det meste fri så vidt jeg ved, indtil de nye indretninger (udskiftningen) tog sin begyndelse. Han var derfor stræbsom og velhavende, havde megen sund forstand og megen frihedsfølelse. Ham har jeg ved plagende tjeneste set opløfte hænder og øjne til himlen og hørt ham udråbe: Der er en hævner, en Gud! Jeg har hørt ham sukke og klage, at bonden var som en hund bunden ved kæden“.

I retsprotokollerne hører man naturligt nok kun om herskaber og godser, hvor bønderne og deres foresatte var kommet i strid. Men fra andre kilder ved man, at forholdet kunne være gnidningsløst. Således gjorde fæstebonden Christen Andersen i Nørre Tulstrup ofte personligt hoveri under den lille hovedgård Himmestrup, uden at det øjensynligt gik hans ære for nær. Hans hovarbejde var jo en del af kontrakten mellem ham og ejeren. Hovedgården administreredes af en forvalter, der selv var søn af en bonde; og forholdet mellem Chr. Andersen og ham synes at have været venskabeligt, næsten som mellem ligemænd. Christen var dog heller ikke nogen almindelig bonde. Han ejede selv jord, som han drev sammen med fæstegården, og han var dygtig til at gøre forretning med husdyr, træ, mjød, skind, bark og andre produkter. Det er måske heller ikke tilfældigt, at han i sin dagbog undlader at omtale stavnsbåndets løsning, skønt han selv havde to sønner, der berørtes af den.

Man hører sjældent om bøndernes syn på herskabet af deres egen pen, thi birkeskriveren, der refererede i tingbøgerne, hørte under herskabet. Men den fynske friskolelærer Rasmus Hansen nedskrev i samlingen „Gamle Minder“,

hvad hans farmoder, der var født i Gudbjerg 1750, kunne fortælle om sin barndom og ungdom. Bønderne i Gudbjerg var utilfredse med, at Struensee havde afskaffet nogle af de helligdage, som de fleste anså for at være indstiftet af Vorherre. De besluttede en aften ved øllet i kroen, at de fremdeles ville undlade at gøre hoveri på de gamle helligdage. Måtte de ikke komme i kirken, kunne de søge kroen. Måtte kirkeklokken ikke lyde, ville de gå efter byhornet. Og måtte de ikke synge salmer, kunne de synge drikkeviser. Nådigherren – det må have været major Fr. Chr. Skeel på Mullerup – ville ikke rette sig efter deres vedtagelse. Han lod dem vide, at de skulle gøre hoveri på én af de aflagte helligdage i julen. Man glemte ganske vist at tilsige dem tredie juledag. Men helligtrekongersdag skulle nogle tærskke, andre rense korn og de øvrige arbejde i skoven. Nådigherren var selv nede at tale med hovfolkene. Han sagde, at det var mere for at vise, at de her på godset rettede sig efter kongens lov end for at få den smule arbejde gjort, han havde sat dem til hoveri denne dag. „Ja, er det kongens lov“! svarede og spurgte de i ét, „hidtil har vi ment, at kongen i dette stykke skulle rette sig efter Vorherres ord såvelsom vi andre. Vi har tænkt, det var ét af denne Struensees mange indfald. Det siges jo, han råder for alt“. „Kan godt være“, svarede herremanden, „men Struensee har da ikke mere magt, end kongen giver ham. Og så fuldt som I skal lyde min forvalter og ladefoged, så skal vi alle lyde den, kongen har givet magten“. „Enten dem, kongen giver magten er vise eller dumme, og enten de tror på Vorherre eller deres egne indfald?“ spurgte hovkarlene. „Lige godt“, svarede nådigherren, „for alle, der modstår øvrigheden, modstår Guds orden“. „Å ja“, vovede én at svare, „der er jo et ord, der siger: hver bliver salig ved sin tro“, og dermed endte ordskiftet.

Det år, den unge herremand flyttede til Mullerup med sin frue, gjorde det indtryk på bønderne, at både nådigherren og nådigfruen ville rundt til alle og se, hvordan de boede. Herren spurgte dem ud, om de var tilfreds med forvalter, ladefoged og hans andre tjenere. Og da fruen besøgte den gård, hvor Rasmus Hansens farmoder tjente, holdt hun på, at både konen og pigen skulle sidde til bords med hende og smage på øllet og maden. Sidenhen kom hun jævnlige, „og hun og vor moder havde immer noget sammen“ hed det. Selvom honnet ambition muligvis har bidraget til at fortegne dette billede, tyder det dog på, at bønderne også på Fyn kunne stå på en god fod med deres herskab.

Skønt godsejerne også efter de store landboreformer vedblev at være de fleste bønders herskab, ændredes fæsternes retsstilling på afgørende punkter.

I 1787 bestemtes det således, at „den fra gammel tid af indførte og af en del godsejere, eller deres forvaltere, endnu brugelige omgangsmåde, på egen hånd at lade bønderne straffe med træhesten, halsjernet, det såkaldte fængsel i hullet og deslige, skal være aldeles forbudt; og dersom nogen husbond herefter befindes



Grænsen mellem dyrket mark og overdrev var flydende før udskiftningen. Undertiden voksede der kratkov på jord, der havde været dyrket i mands minde. Her ses et parti ved Løvenborg vest for Holbæk med lavtliggende enge og i forgrunden en skovklædt bakke, hvor en høstvogn med pinde-„haver“ står parat til hjemkørsel af høet. – Malet af E. Meyer (usign.), Nationalmuseet.

at øve sådan behandling imod sit godes bønder, skal han derfor anses, som om den var vederfaret en fremmed“. Fæsterne skulle fremdeles vise deres herskab tilbørlig lydighed efter loven, men med hårde midler kunne de kun straffes efter forudgående domfældelse, og i 1791 blev det udtrykkelig forbudt at prygle bønderne og deres koner under hovarbejdet.

Grænsen mellem dyrket og udyrket jord var endnu i 1700 årene flydende. På Sjælland var der mange, som ryddede sig løkker i skoven og indhegnede dem med eller uden forlov. Således skaffede de sig agerland, som ikke blev beskattet i forhold til udbyttet. I Jylland gjorde man indhug i heden. Her dyrkede man nogle agre, til jorden var udpint, hvorefter de igen fik lov til at springe i lyng og hvile i en række år, kun tjenlige til lyngslet, fåregræsning, bærplukning og lyngtørvgravning. Ung, frisk lyng kastede man for fårene om vinteren, og var avlen slået fejl, åd også køerne lyng som tilskud til stråfoderet. Når lyngen blev lang og skaftet, duede den imidlertid kun til ovnbrændsel, tækning og sengefyld. Revlingrisene kunne bruges til at binde „limer“ (riskoste) af, eller de kunne tvindes sammen til revlingreb. Deres små sorte bær var dagligkost for hedens dyr og fugle, og hyrdedrengene åd dem gerne for at slukke tørsten på varme sensommerdage.

Landøkonomen Christian Martfelt rejste i 1761 forbi en del med lyng halvt tilgroede agre i nærheden af landsbyen Hårup i Linå sogn ved Silkeborg. Bønderne holdt her en del geder, fordi der ikke var underskov i nærheden, som de kunne ødelægge. Siden kørte han gennem en birkeskov. „Ved enden af samme har lyn-gen været afbrændt, hvorefter kommer groft flyvesand, som kongen – da det er hans gods – har ladet dække. Herved så jeg først krusebær-ris med bærrerne på, som kaldes tyttebær. Fjerdingen deraf sælger man her omkring for 2 à 3 skilling. Et slags andre bær kaldes bølge-bær, de er sorte, men ej så sunde . . . og skal være de ellers kaldte blåbær“. Martfelt havde ikke rigtig rede på forskellen: Begge slags bær er blåsorte, mosebøllen dog nærmest blå. Dens saft er farveløs i modsætning til blåbærrenes stærkt farvende sortrøde indhold, der er meget velmagende. I moserne voksede også tranebær, der først smagte godt, når de havde fået frost. Og i Vendsyssel plukkede man orangegule multebær, hvis smag var frisk og syrlig, hvorfor de egnede sig godt til syltning.

Urkokken pilede afsted ad hedens dybe hjulspor. I forsommeren hørtes hørsegøgens vibrerende lyd når den vendte i luften over porsemosen. Her rugede den sammen med tinksmiden og hjejlen. Viberne holdt koncert over kærene, især når ræven om aftenen luskede afsted efter deres unger. Da hørtes også „aftenbak-kens“ (natravnsens) snurren som en spindende rok. I åbrinkerne boede odderen. Man jagede ham med en langskaftet, togrenet fork, idet man søgte at presse ham under vandet og stikke ham ihjel med den spidse odderpig. Småfugle fangede



Hovfolkene er ved at rive hø sammen og stakke det. Et læs hø, forsvarligt snøret sammen ved hjælp af et „læsmed-træ“, hvis ende stikker bagud, er parat til hjemkørsel. – Udsnit af samme maleri af parti ved Løvenborg, som foregående. Her gengives maleriets venstre side, og i baggrunden skimtes højt på en bakke Kundby kirke. Nationalmuseet.

man i snarer for at putte dem i suppegryden. Ræven havde sine grave i egepurret på skrænterne langs „englandingen“, og i åens dybe „høl“ stod gedden ubevægelig, men årvågen, vanskelig at stange med „algjeret“ (lysteret) eller at mede med snøre og krog.

I skovene på øerne og i Østjylland var der hjortevildt, der gjorde skade på bøndernes korn. Krybskytter vovede sig på skudhold af dem og gemte dyrenes kroppe i krattet, til det blev mørk nat. Tyveri af gavntræ og brændeved foregik mere eller mindre åbenlyst, skønt bønderne skulle have det udvist af skovfogden. Den førnævnte gamle kone fra Gudbjerg fortalte, at nådigfruen på Mullerup ét år havde givet bymændene en god udvisning, der bestod af en snes ege og lige så mange bøge. Der blev travlhed en fjorten dages tid med at fælde til vogntre, bødkerkløv, planker, al slags bohøve og hustømmer for ikke at nævne det gode brænde, hver mand fik. Hun havde endog ladet dem forstå, at hun ikke ville tage dem det ilde op, om de solgte et eller andet, som de kunne undvære.

Dette vakte bymændenes begær, og de besluttede i bylavet, hver at bjerge en eg og en bøg, idet man mente, det vanskeligt kunne opdages ovenpå alt det, der var hugget i forvejen, når de bjergede det i smug. De benyttede sig af, at forvalteren, skytten og næsten al tjenerskabet i tre dage skulle på jagt på en herregård i nærheden. Om dagen arbejdede bønderne med den ulovlige hugst, og om natten kørte de træet til Svendborg og solgte det for godt og vel halv pris. Mærkeligt nok synes de at være sluppet fra det, uden at det kom herskabet for øre.

Om vinteren når der var dyb sne og hård frost, måtte en af drengene eller karlene ride i skoven med æde til svinene, der ikke kunne finde olden nok. Hver morgen før davretid drog han afsted med en pose fuld af skælkorn og andet afald for at oplede svinene og passe på, at de andres svin ikke åd det fra gårdens egne. Desuden skulle han slå isen i stykker, så de kunne få vand at drikke. Der var bygget stier, hvor svinene kunne søge ly om natten, men det var ikke altid så let at finde, hvor stien skulle være.

Om foråret vandrede pigerne fra Gudbjerg til skovs for at malke. Her kunne køerne græsse i læ, og græsset kom tidligere frem end på markerne omkring byen eller i de åbne partier af overdrevet. Men pigerne havde en hel mil (7–8 km) at gå til leddet ved „Bøllemosen“, og det var tit vanskeligt at finde køerne. En af dem havde ganske vist en klokke om halsen. Til klokkeko havde man valgt den, de andre helst fulgte. Og da hver klokke havde sin klang, lærte pigerne snart at kende deres egen klokkeko på lyden. Men lå den og tyggede drøv, måtte man spørge hyrden ved leddet, eller pigerne måtte sprede sig i skoven og råbe til hverandre, så snart de havde fundet et hold køer. Når det blev rigtig sommer, og græsset svandt i skoven, gik køerne på det åbne overdrev mellem banker og moser. Også her kunne det være svært at oplede dem. Det blev tit hen ad middag, før malkepigerne nåede hjem med deres spande hængende i åg over nakken, og om aftenen efter sidste malkning kunne det blive midnat, inden de satte sig ved nadverbordet.

Om vinteren hændte det, at køerne kunne gå ude til langt hen i januar, når der ikke var sne. Chr. Andersen i Nr. Tulstrup noterede i sin dagbog under den 13. januar 1787: „Vort fæ gik nede på kærret og fik kuns nætter og dover“, dvs. de fik kun morgen- og aftenfoder hjemme i stalden. Og i 1793 den 20. januar: „Tøet lidt, da gik vort fæ nede i kærret“. I skovene gik der altid heste, „udgangsøg“, som skrabelede sneen væk for at finde lidt vissent græs. Kneb det med foder både ude og inde, kunne det ske, at man tog langhalm af tagene og skar til hakelse til de arme dyr. Men man var nødt til i hvert fald at holde én af hestene hjemme som „gårdøg“, så man kunne ride ud med foder til svinene eller forrette et ærinde i en anden landsby eller på herregården. På Bornholm, hvor gårdene i reglen lå spredt langs dybe sprækkedale indad fra kysten, red både mænd og

kvinder til kirke eller på besøg hos hinanden. Gårdøget og nissen stod gerne på fortrolig fod med hinanden, og bandede rytteren sin krikke for genstridighed, kunne det ske, at han hørte en skoggerlatter. Det var fyren med den røde toplue, der morede sig over hestens drilleri.

Om sommeren udnyttede bønderne udyrkede lavninger i skov og overdrev såvel som inden for de hegnede vange til høhøst. Men høbjergningen var især et langvarigt og besværligt arbejde i de egne af Jylland, hvor brede enge strakte sig langs de store åer. Fæstebonden Chr. Andersen i Nr. Tulstrup ved Viborg havde foruden „bårehø“ på de dyrkede agre, både kærhø og enghø. Det sidste bjergedes på en holm på „Øen“ ved nordsiden af Nørreå. St. Kjeldsdag den 8. juli 1786 havde han lejet Hans Skomager fra nabobyen Le til at slå græs på holmen og en kone til at rive. I kæret og på holmen var man nødt til at tørre høet så meget, at det kunne transporteres væk fra det våde terræn op på fast agerjord, hvor det atter blev splittet, tørret, revet sammen og „kykket“ (stakket), inden det var færdigt til at blive kørt hjem i laden. Kom der regn ind imellem, kunne man blive nødt til at gentage processen flere gange. Høet fra holmen synes undertiden at være blevet ført over med Løvskal færge, og i reglen havde folkene nok at gøre med høet i hele juli måned. Det gjaldt også de endnu større engstrækninger ved Skernå, hvor folkene, der tit kom langvejs fra, overnattede i engen, mens arbejdet stod på. Mange unge fra Midt- og Vestjylland drog desuden sydpå til Sønderjyllands marskenge for at hente en ekstrarfortjeneste i høhøstens travle tid.

Ludvig Holberg skriver i sin 49. epistel, „Lovprisning af agerdyrkningen“, om dygtige godsejere, der udvider deres bedrift, forbedrer deres skove og fiskepark, forskønner deres hovedbygninger og anlægger urtehaver og spadseregange i tilslutning hertil. En sådan herremand kunne i det samme sige: „Se! i hvilket trældoms arbejde jeg har holdt mine bønder; og er det derfor intet under, at de ingen tid har haft at fly på deres egne huse og at røgte deres egne agre“. Holberg fortsætter for egen regning: „Men førend jeg søgte at rense mine fiskeparker, at anlægge frugthaver ved gården, hvor ingen var, eller pynte på værelser, lod jeg de forfaldne bøndergårde enten forbedre eller af grunden opbygge, forsynede dem med besætning og lettede bønderne deres hoveri“. Til gengæld venter han, at de gør deres for at komme på fode. Thi der er to måder at fordærve bønderne på: den ene at undlade at række dem hånden, når de trænger; den anden at lade dem få, hvad de peger på, hvorved de forfalder til ladhed og skødesløshed. Disse betragtninger lod han trykke i 1748 ved den tid, da han havde overtaget Tersløsegård og Brorup. De viser hans forståelse for, at man ikke på én gang kunne forbedre hovedgårdens drift ved at pålægge fæstebønderne øget hoveri og vente, at de desuden havde kræfter til at passe deres fæstegårde forsvarligt.

Grundforbedring og gødskning

Den økonomiske opgang fra midten af 1700 årene fristede mange godsejere til at indføre bedre driftsmetoder og foretage grundforbedringer. Hovedgårdene havde forlængst fået deres jorder ud af fællesskabet og sammenlagt i store regulære stykker. Enkelte steder havde præsterne forsøgt at følge efter. Men endnu lå præstegårdsjorden som oftest spredt mellem bøndernes, bortset fra de steder i Jylland og på Bornholm, hvor enkeltbosættelse var almindelig.

Hvor spredt lodderne til en præstegård kunne ligge, ser man i Tranderup på Ærø. Her havde præsten lodder i en halv snes af landsbyens åse samt et lignende antal i nabobyen Vindeballe. I tidens løb må der imidlertid være sket en vis sammenlægning af præstejorden. Thi af Tranderup bymarks omkring 25 skifter, havde præsten dog kun lod i mindre end halvdelen. Først efter udskiftningen o. 1775 kunne både præsten og landsbybønderne her tage fat på at grundforbedre deres jord uden at blive hæmmet af mindre dygtige naboer.

Grundforbedringerne kunne bestå i, at sure lavninger blev udgrøftet, så kornet blev modent på samme tid indenfor samme agerskifte. Åer og bække blev bedre oprenset, vandhuller udjævnet og fyldt med jord, store sten blev sprængt og stumperne kørt væk sammen med afsamlede håndstore sten. Krat ryddedes og engtuer skrællede væk, så det var lettere at komme til med leen. Men også gødskningen forbedrede man i årene efter udskiftningen. I fællesskabets tid havde det været uoverkommeligt at køre gødningen over en afstand på flere km. ud til de yderste spredte agre. Derfor fik kun de nærmest liggende agre gødning, mens de fjernere måtte ligge og hvile i kortere eller længere tid mellem kornafgrøderne for at komme til kræfter. Men efter udskiftningen, da agerjorden var samlet på ét sted, var det lettere at give jorden en ensartet gødskning.

Endnu på udskiftningstiden var det den almindelige opfattelse, at ikke al jord kunne tåle stærk ublandet gødning, men at gødningen skulle gære mest muligt, og ligge og optage „værdifulde bestanddele fra luften“, inden den blev kørt ud på marken. Først i årene 1820–30 skete der et omslag under påvirkning af udenlandske økonomer som Gazzeri, Alb. Thaer, Schwertz og andre. Der var desuden forskel på hestemøg, komøg, fåremøg, svinemøg og hønsemøg med hensyn til styrke og effektivitet. Derfor brugte man at blande møddingerne. Især på sandjorder i Jyllands hedeegne var det nødvendigt at blande lyngtørv, græstørv, grøftejord eller damslam i møddingen eller at pløje ryggene af nogle af de bedst

I Tranderup på Ærø havde præsten lodder i en halv snes af bymarkens ca. 25 åse, som det fremgår af dette kort, der er rekonstrueret på grundlag af et udskiftningskort fra o. 1775. De 10 lodder er indtegnet med deres rigtige mål efter en jordebog fra 1734. Præstegårdens øvrige lodder lå i nabolandsbyen Vindeballes bymark. – Tegnet af Ax. S. 1969 til Landbohistoriske Studier tilegnet Fridlev Skrubbeltrang, Kbh. 1970.

Grundforbedring og gødskning

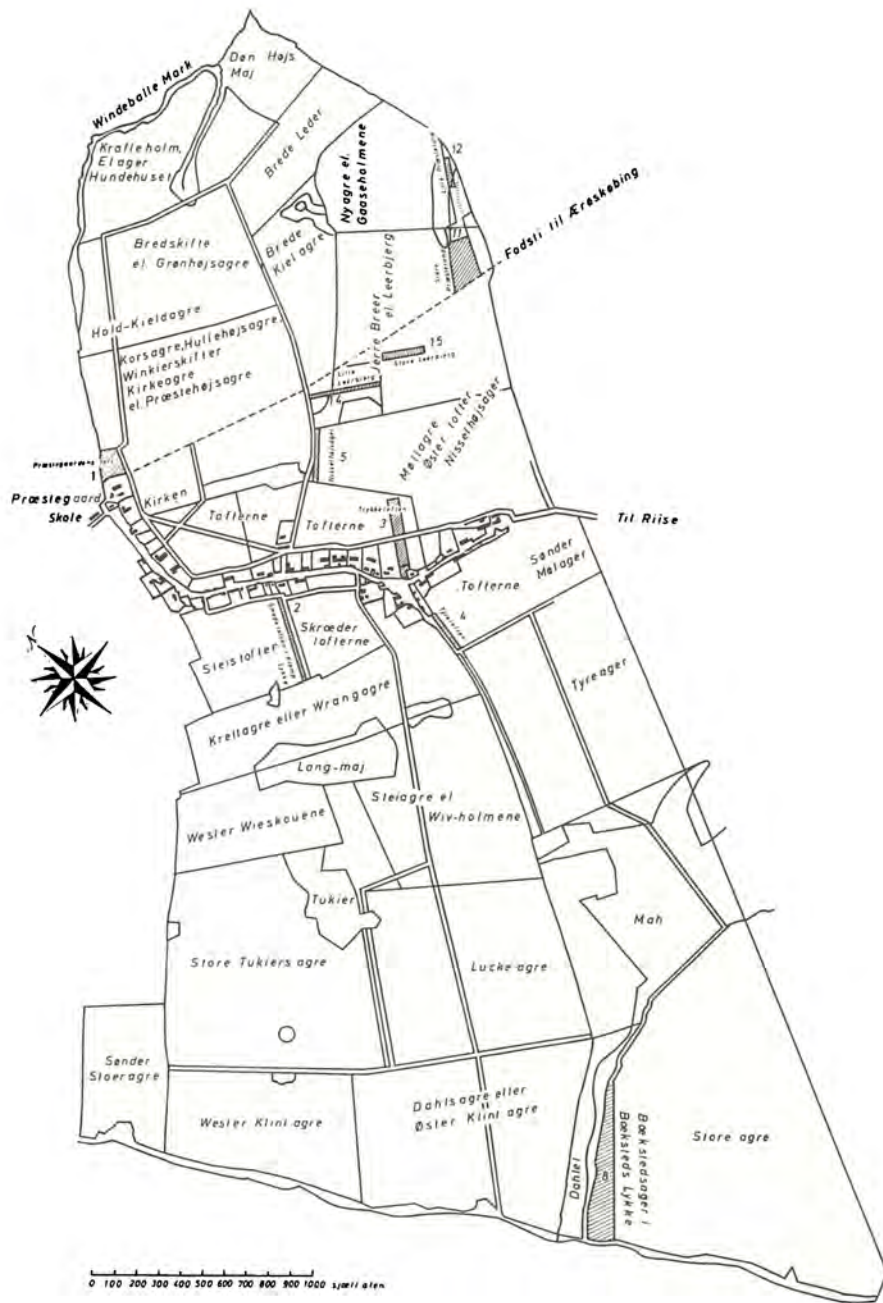

dyrkede agre og køre muldjorden herfra ud til de møddinger, som hvert efterår blev anlagt på fjernere liggende skifter. Her blandede man jord og møg godt sammen, og det hele blev dækket som en slags kompostbunke for så at blive kørt ud om foråret, når der skulle pløjes til sæd. Derved opnåede man både at forbedre muldlaget, og at gødningen blev mere jævnt fordelt. Man lagde også lyngtørv i grebningen bag køerne for at opsuge urinen og gemme den i møddingen, så den ikke løb ud i marken på ét sted og måske gjorde mere skade end gavn. Den førnævnte bonde i Nr. Tulstrup begyndte gerne i august at „pløje i ryggen af agrene“, age møddinger sammen på marken, køre affald fra kulmilerne derud eller jord fra grøften ved toftegærdet. Og i oktober-november fulgte så arbejdet med at blande møgkulerne, „kaste møddinger om og kuler af“.

I en „Afhandling om en gårds udflytning på skarpe og sandige jorder“, som belønnedes med Landhusholdningsselskabets anden sølvmedalje i 1796, beskrev forvalter C. H. Andersen i form af en samtale mellem skovbonden Niels og hede-bonden Mads, hvordan man skulle behandle gødningen og sørge for, at den ikke gjorde skade, men gavn. „Vil I komme med ud til min mødding; her ser I en halv snes dynger, der består af leragtig og moret (tørveagtigt) jord fra heden, men ej fra klyne- eller tørvemoser . . . I belejlig tid når hø og korn er hjemme, sætter vi ligeså mange uden for disse som til et andet års bryg. Med sådan sammenblandet og rådnet jord dækkes møddingen, hver gang fæhuset, stald, fåre- og svinestier samt hønse- og duehusene renses. Alle disse slags gødning blander jeg med hinanden, da jeg har alene sandmark, som ingen varm møg tåler ublandet. Når man således bestandig holder møget skjult under jord, så behøver man ej at opsætte noget andet skjul over møddingen eller holde den under tag. Denne liden skråhed leder alt, som løber fra møget ned i dette hul“. Her oplukkede Mads to luger, hvorunder der var en muret kælder, knap tre meter i firkant, hvori han kastede alt affald fra gård og have.

„Hver gang det er fyldt, kastes den hele samling op på møddingen, og straks tildækkes det med så meget af disse rådne jorddynger, at sol og vind ej kan tære saften. Med gammelt halm om vinteren, ukrudt fra haven om sommeren og alt, hvad man kalder spild ved tækning etc. tillægges bunden et kvarter eller tykkere, og da samles det atter ovenpå. Fra fæhusene kommer ej meget, da der under alle mine kreaturer er lagt flade tørv, som trækker vædsken til sig, der ellers ville synke i jorden før det kom ud, og hver 14. dag eller i det seneste 3 uger udkastes disse på møddingen og indføres nye. På den måde bruger jeg dog ej meget over hundrede læs jord årlig her i gården, da jeg anden gang blander i marken med 3 eller 4 gange så megen jord, som I skal se, når vi kommer derop“.

Samme bonde brugte også mergel, „lim“ som det her kaldtes. Hvor alen lå tre kvarter (ca. $\frac{1}{2}$ m) eller mere under overfladen, strøede han forsigtigt et par

tommer tykt lag af lermergel; thi kalkmergel kunne marken ikke tåle, uden at afgrøden blev svedet, allermindst det hvide „kridt“, som brugtes på fede marker mellem Holstebro og Skive (fra lejerne i Daubjerg og Mønsted). „I henseende til mergel omgås jeg min mark næsten med samme forsigtighed, som en velerfaren doktor, der bruger skarpe medikamenter til en syg, da min jord er af de svageste og løseste“.

De agerlodder, landsbybønderne havde liggende spredt rundt om i et stort antal åse, var i reglen ikke lige brede, fordi der i tidens løb var blevet mageskiftet, handlet og byttet med jorden. Undertiden lå en gård øde så længe, at landsbyens bønder blev enige om at dyrke en del af dens tilliggende, og deraf kunne en stedsevarende ulighed i jordareal og hartkornsvurdering opstå.

For hovedgårdens opkrævning af afgifter og påligning af hoveri var dette naturligvis yderst ubekvem. Derfor havde både regeringen og private godsejere søgt ved mageskifte og køb at erhverve alle gårdene i den enkelte landsby, præ-

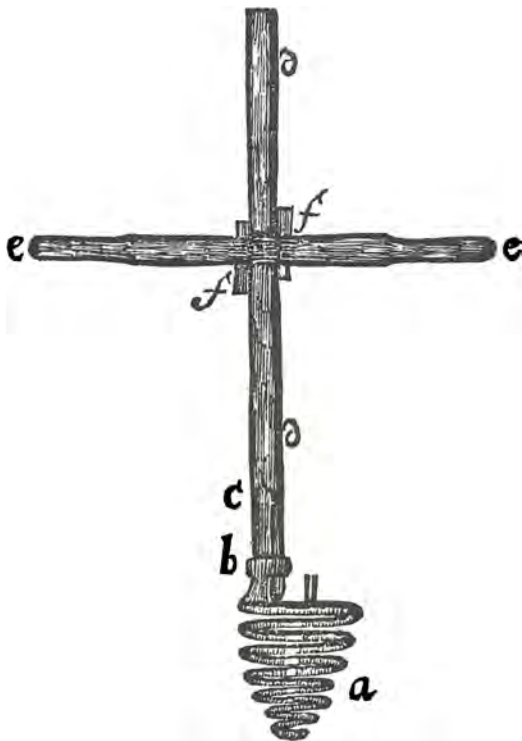

Landøkonomen Søren Thestrup skrev i 1760 en afhandling om Jord-marv, Mærgel eller Liim og dens nyttige brug. Han havde blandt andet besøgt den driftige herremand, Mads Lillelund på Sindinggård mellem Herning og Holstebro og observeret, hvordan han gravede i hundredvis af læs ud af en bakkenside ved åen og frugtbargjorde sin mark dermed. Thestrup viste ved samme lejlighed denne tegning af et mergel-bor, hvis proptrækkerformede „naver“ kan skrues ned i jorden, hvorefter en prøve trækkes op. „Dog må agtes, at navren ikke må være så vid oven til, om den bekvemmeligen skal gå i jorden“. – Danm.–Norges oeconom. Magazin 1960.

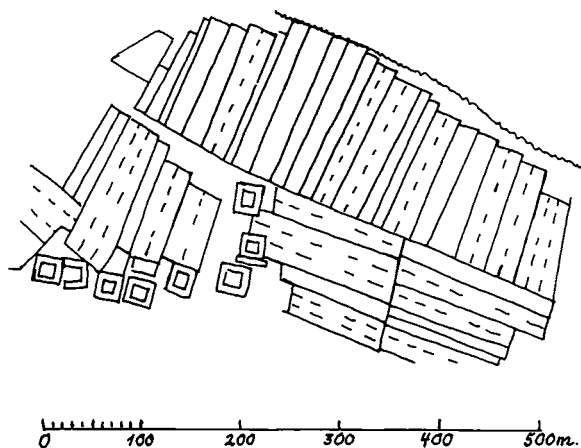

Udsnit af rekonstrueret kort over Store Valbys jorder ved Slagelse før reguleringen af agerbredderne i 1760. Rekonstruktionen bygger på målene i markbogen 1682 til Christian 5.s store matrikel. Loddernes grænser er fuldt optrukne; de stiplede linjer viser inddeling af lodder i flere sammenliggende agre tilhørende samme gård. Man ser, at lodderne varierer stærkt i bredden. – Tegnet af Ax. S. 1969.

stejorden naturligvis undtagen. Var dette mål nået, kunne man gå i gang med at gøre alle fæsternes lodder indenfor hver enkelt skifte lige brede. Uligheden i agerlængde så man bort fra, fordi den stort set blev udlignet derved, at den der fik den korteste ager i et hold agre rimeligvis fik den længste i et andet skifte, og da der ofte var et halvt hundrede skifter eller åse i en bys marker eller endnu flere, gik man ud fra, at blot loddernes bredder blev gjort lige store i hvert skifte, ville gårdenes areal og jordværdi til hartkornsafgifter også være af samme størrelse. Denne form for regulering foregik pletvis gennem hele det 18. århundrede, såvel på krongodset som på de private hovedgårdes fæstegods. I Store Valby ved Slagelse regulerede man gårdenes agerbredder så sent som i 1760, fjorten år før kronen solgte godset til privat ejendom, hvorefter hele landsbyen blev nedlagt og en hovedgård „Valbygård“ oprettet af dens tilliggende. Ved ligedelingen var den føromtalte Laurids Pedersen, fhv. sognefoged, den eneste af Store Valbys 14 fæstebønder, der protesterede, men protesten blev ikke taget til følge. Tit blev disse såkaldte „egaliseringer“ indledningen til øget hoveri, fordi de næsten var en nødvendig forudsætning for den reformering af godsdriften, der blev mere og mere tilløkkende som følge af de stigende priser fra midten af århundredet.

Jorden blev på øerne de fleste steder drevet som treskiftebrug. August Hennings beskrev det i 1770 på denne måde: „Hver landsby har sin jord af delt i 3 marker. Disse afdelinger indhegnes med gærdselhegn. Bønderne nævner hver mark efter dens anvendelse: Fælgvang (brakmark), bygvang og rugvang. Den jord, der er mindst tjenlig til rug og byg, bruger man til andre sædarter. Brakmarken tjener køerne, fårene, svinene og gæssene til græsgang. Bønderne har den fordom, at det er nyttigt for fælgvangen at omrodes af svinene. – Når brakmar-

Agre og omdrift

Udsnit af ryttergodskortet over Store Valby ved Slagelse 1769, efter at agrene var gjort lige brede i hver ås ved den såkaldte „egalisering“ i 1760. Ved egaliseringen opnåede ejeren, at gårdenes afgifter blev lige store, så han lettere kunne kontrollere fæstebøndernes økonomi og eventuelt sætte de uduelige fra gårdene. Landsbyen blev i øvrigt nedlagt i 1774. – Tegnet af Ax. S. i 1969.

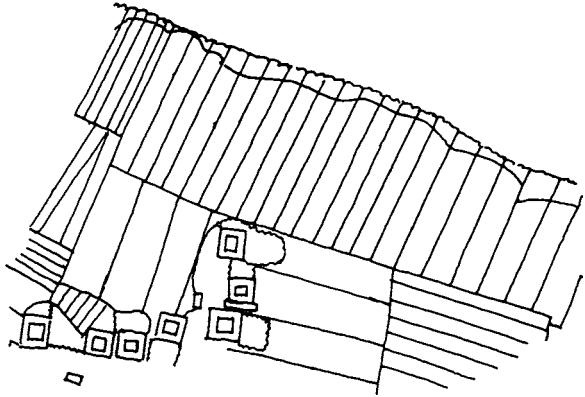

ken atter besås, begynder man med byg. Til den ende ager man straks efter hø-høsten gødning ud; først næste forår spreder man gødningen, og jorden pløjes to gange. Når markerne er tilsået, bliver de tromlet. Byggen bliver aldrig sået om efteråret. Sommerpløjning holder bønderne for en latterlig ting, da de derved mister græsningen til kvæget. Efter bygget sår man rug, altid om efteråret, ikke om foråret. Undertiden bliver jorden på ny gødet til rugen. I så tilfælde ompløjes den kun én gang, nemlig om efteråret, kort før den tilsås. Tredje år henligger den til græsgang eller, hvad der kommer ud på ét, i brak. – På den vis veksler jordens drift regelmæssigt om. Dog finder dette ikke altid sted; som undtagelse fra den sædvanlige drift kan man regne følgende: Det pløjede land bliver ikke altid gødet. Jeg har set marker, der i samfulde 30 år har båret byg uden at få synderlig gødning og uden i al den tid at have ligget brak. På den anden side finder man hist og her jordskifter, der har ligget brak i 5, ja vel endog i 9 år“.

Marker, der som i Vedbysønder gennem 30 år vedvarende var blevet dyrket med byg, ville man i Jylland kalde „alsædjord“. På Sjælland fandtes sådanne marker især i skovegne. Men at alsædjorden ikke blev gødet, stemmer næppe med praksis alle vegne. I Vedbysønder havde man imidlertid helt siden den store matrikels tid i 1680erne haft en årligt dyrket vang, der grænsede til en tilsvarende vang vest herfor, tilhørende landsbyen Skovsø. Resten af Vedbysønders marker var derimod inddelt i tre vange til normalt treskiftebrug, hvorfor gødningen blev bragt ud på den af disse vange, der skulle tilsås med byg, eventuelt også på rugvangen. I skovlandsbyen Herrestrup længere nordpå må man have gødet alsædjorden, fordi den udgjorde hovedparten af det dyrkede areal.

Når August Hennings i sin beskrivelse til slut omtaler, at nogle skifter vel

kunne ligge brak i op til 9 år, bygger han igen på sine egne erfaringer fra Vedby-sønder. Men i Store Valby nordvest for Slagelse kunne nogle af de yderste åse hvile i ikke mindre end 30–40 år. De to af landsbyernes vange, der var tilsået, bestod altså ikke af sammenhængende kornmarker; der lå udyrkede åse og enkelte udyrkede agre ind imellem foruden mosehuller, små engpartier, spredte træer og opvoksende krat – det sidste især på de åse, der kun dyrkedes med lange mellemrum. Dertil kommer, at man i bygvangen også dyrkede andre vår-afgrøder som ærter og vikker eller blandsæd. Nogle steder avlede man mere havre end andre kornsorter, som for eksempel i Køng sogn på Fyn, hvor præsten Jacob Sandvad i 1743 skrev: „Dette sogn består mestendel af banker, sten- og lergrund; det meste korn, som sås her, er havre, som efter vejrligets beskaffenhed bærer frugter, undertiden 3 à 4 tønder efter hver tønde sæd. De fleste af bønderne må iblandt købe æde- og sæde-korn“. Mange steder såede man om foråret havre i rugvangen.

I det meste af Jylland, hvor græsmarksbruget var almindeligt, begyndte man omdriften med en afgrøde, hvortil man i forvejen havde kørt gødningen ud. Det kunne for eksempel være byg som i Årestrup, Gravlev og Buderup i Himmerland 1743. Derefter tog man to afgrøder af rug og to af havre, ialt fem års kornafgrøder, hvorefter jorden hvilede i 4–5 år. Andre steder som i Næsborg ved Løgstør tog man først to bygafgrøder efter gødskning. I en indberetning fra amtsforvalter Lars Hauch i Aalborg 1735 om de økonomiske forhold i de vendsysselske amter hedder det om Sørå by i Albæk sogn, at dens marker var delt i tre parter, hvoraf den første nordvest for byen bestod af „sortebrun tørveskjold jord“, hvori kunne sås en „kærv“ (afgrøde) af byg, en „kærv“ rug og ikke videre, uden noget havre. Den anden part lige nord for byen var ganske sandet, og heri såede man de samme afgrøder i samme orden, men denne jord var befængt med sandflugt, hvorfor beboerne måtte „vigelere“ (flette vidjegærder) for at hindre klitterne i at brede sig. Den tredje part lå lavt mellem byen og Kattegat. En del deraf var eng, en anden del sort jord opløjet af engen; men hvis man pløjede noget dybt, kom havbunden (dvs. sandet) straks tilsyne, så jorden duede ikke til andet end havresæd. I sognet kunne man finde enkelte bønder, der såede en fjerdingkar hampefrø og en fjerdingkar høfrø, men man så sjældent et æble- eller et pæretræ, og bier tillagdes ikke hos hver 30te mand.

I samme indberetning hedder det om Børglumkloster birk, at bondens armod i distriktet er desværre vel bekendt, „formedelst det her er alsædjord, som er højt i hartkorn takseret“. Det må forstås således, at skatterne hvilede tungt på den eneste jord, der var i stand til at give gode afgrøder. I Kær herred ved Limfjorden var tilstanden gennemgående bedre, især hvor de fleste af bønderne var fri for hoveri som i Gandrup, Staa, Vodskov og Uttrup, eller hvor de havde „god hjælp af fjorden“ (dvs. fiskeri). Bønderne i Kær herred såede for det meste

blandkorn af rug og havre, som de brugte både til malt og mel. I Hvetbo herred var de færreste bønder fri for hoveri undtagen i Saltum og V. Hjerмесlev, men også her klagedes over, at alsædjorden var for hårdt takseret, så bønderne var „noget forskyldede“. Enkelte steder fandtes der dog mere velstående selvejerbønder – i Ingstrup var der to, hvis gårde var takseret til ikke mindre end 11 tdr. hartkorn. Og i kystsoğnene tjente man ekstra penge på skudefarten til Norge.

Både i Hanherrederne, i Ty og på Mors var der megen alsædjord. På Mors delte man gerne den dyrkede jord i tre dele: Alsædjorden nærmest ved gårdene fik det meste af gødningen. Den blev dog ikke gødet hvert år, men som regel kun det første år til byg. Næste år såede man byg eller rug og de to følgende år havre, hvorefter der igen gødedes til byg, når omdriften fortsattes. Den anden del var „brødjorden“, den jord der blev brudt op hver gang, den havde hvilet. Den fik ingen gødning i de år, man dyrkede den, og hvileperioden var i reglen 4–5 år. Udmarksjorden, „havrelandet“, blev aldrig gødet; men man besåede den med havre 2–4 år i træk og lod den derefter hvile i en længere årrække, undertiden helt op til 20–30 år.

I den østlige del af Sønderjylland var kobbелbruget fra herregårdene allerede i 1700 årene begyndt at trænge ud til bønderne, medens denne driftsform med de indhegnede marker i fast 7–10 årig omdrift først blev indført i midtlandet og vestkystsoğnene langt inde i 1800 årene. Man skelnede i vesteregnet mellem „gest-jorden“ – det magre bakkeland, der svarer til de midt- og vestjyske bakkeøer –, „marsken“ og „hedejorden“. Den sidste fandtes i smeltevandsdalene og bestod af magert sand. Agrarhistorikeren Georg Hanssen omtaler, at marsken almindeligvis brugtes til græsning og såning af noget havre, gestalten besåedes årligt som alsædjord, medens hedejorden var underlagt fællesskabet og dyrkedes med rug uden gødskning nogle år i træk, hvorefter den fik lov at hvile i en længere årrække. Men efter udskiftningen, da man begyndte at gøde hedejorden, såede man ofte boghvede som første afgrøde, inden man gødede til rug. Omdriften var dog som oftest temmelig uregelmæssig.

Præsten Knud Aagaard i Agerskov beretter, at man i Brøns nord for Tønder gødede til grønjords-byg. Derefter fulgte en kær rug, så gødede man igen til byg; tilsidst tog man endnu en kær rug, hvorefter jorden fik lov til at hvile i fem år som græsmark. I præsteindberetningerne fra 1767 omtales fra Spandet, Hygum, Agerskov, Gram og Branderup (dvs. gestsoğnene) udelukkende græsmarksbrug, medens man ude ved vestkysten de fleste steder dyrkede byg i alsædjord, idet man manglede et år ikke kunne så rug på grund af oversvømmelse.

På Bornholm havde man ikke treskiftebrug. Amtmand J. C. Urne, der begyndte at undersøge øens landbrug i 1741, nævner, at der kun blev gødsket til rug; man bar sig ad på den måde, at rugen blev sået i den udsprede gødning,

hvorefter det hele pløjedes ned. Men sædskiftet var forskelligt efter jordens beskaffenhed. For eksempel dyrkede avlsbruger Hans Ipsen i Åkirkeby et stykke jord i Nørrevang således: Først såede han vinterrug, så lod han jorden ligge gold i et år til at tøjre sine køer og heste på. Siden såedes to „halme“ (kærver eller afgrøder) byg efter hinanden, derefter ærter eller vikker, så igen en kornafgrøde, hvorefter han tog fat forfra med at pløje og gøde til rug. Denne bonde avlede engang 14 tdr. byg efter 1 td. udsæd og ikke mindre end 10 tdr. ærter efter en gammeltdags skæppe (1/5 td.). I Svaneke havde man en vang, der dyrkedes hvert år som alsædbrug. Men mange steder brugte man fem marks drift med byg, vinter-rug, byg og et par års hvile, eller man drev sin jord med fire marks drift, byg i to år, et år rug og et års græs. Det regelmæssige treskifte fandtes på Als. Men det var som man ser ikke fremherskende i landet som helhed. Det var end ikke ganske karakteristisk for Sjælland og Fyn, idet man selv her kun dyrkede mange af åsene hvert sjette, niende, tolvte år eller endnu sjældnere, hvortil kom, at den enkelte bonde kunne have udyrkede agre liggende hvor som helst i de tre vange.

Passerede man Lolland og Falster, kunne man ikke undgå at bemærke, at jorden mange steder blev brakbehandlet om sommeren og dyrket mere intensivt med flere års afgrøde efter hinanden end på Fyn og Sjælland. I så fald nærmede driftsmåden sig – som på Bornholm og i Jylland – det holstenske kobbelbrug eller „Schlagwirtschaft“ med fire-fem års drift afbrudt af nogle års græsning, især hvor græsmarken, som det stedvis hændte efter udskiftningen, blev rationelt udlagt med kløver, rajgræs og andre kulturgræsser.

Hjulploven var som i foregående århundreder det vigtigste dyrkningsredskab. Dog ikke allevegne. I Vestjylland pløjede mange med en lettere plov, der i stedet for hjulkærre var forsynet med et lille trillehjul foran under åsen, af samme slags som i Holland og i østengelske marskegne. To heste kunne med lethed trække sådan en „trilleplov“, og den egnede sig fortrinligt til landsdelens i reglen stenfri, sandede jorder. – På Bornholm brugte man foruden hjulploven med højrevendt muldfjæl tillige en ard uden hjul, trukket af heste ved hjælp af et bug-åg. Dette redskab kaldtes et „år“. På Sjælland brugte man fremdeles „krogen“ til at „krøje byg“ ned med (jfr. Dagligliv i Danmark bind II, s. 165).

Muldfjælen var af træ både på hjulploven og trilleploven. Den var ikke formet efter furestrimlen, som løsgjort af skær og langjern skulle drejes omkring og tippes over i den foregående åbne plovfure. I England havde Walther Blith allerede i 1653 anbefalet, at man gav muldfjælen en svungen form, som passede til furestrimlen og ikke frembragte større modstand under pløjningen end nødvendigt. Og en købmand fra London, John Mortimer, der havde taget bopæl på et gods i Essex, udgav i 1707 en bog om forbedrede plove, der byggede på Bliths

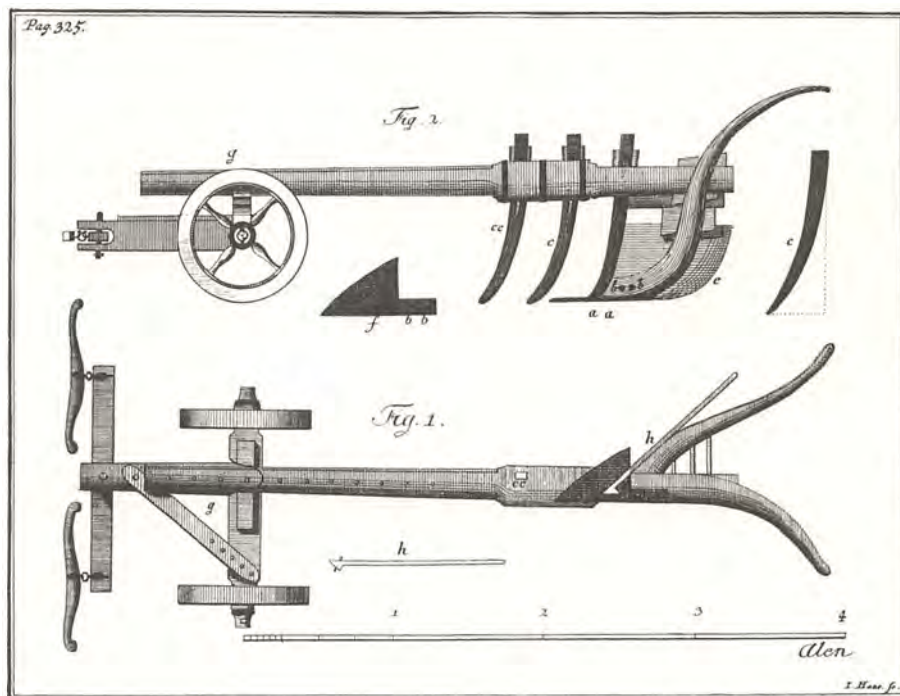

I sidste halvdel af 1700 årene voksede interessen for forbedrede jorddyrkningsredskaber i takt med landboreformerne. Men allerede i 1759 offentliggjorde en anonym forfatter denne plov med to langjern (cc og c), som han havde ladet afprøve på fajancefabrikkens grund i Kastrup. Den er inspireret af John Mortimers engelske plove fra begyndelsen af århundredet. Forfatteren, som må have haft tilknytning til fabrikken i Kastrup og være velbevandret i engelsk landbrugs litteratur, havde allerede i 1746 modelleret og ladet støbe en jernmuldfjæl, der havde form efter plovfuren. Muligvis skal han identificeres med billedhuggeren S. Stanley? – Danm.–Norges oconom. Mag. 1759.

principper. Den blev oversat til både tysk, fransk og svensk; men den var også kendt i Danmark. Her var der blandt økonomer og skribenter i 1700 årene en levende interesse for engelske landbrugsmetoder. Ludvig Holberg havde studeret 2–3 år i Oxford. Generalprokurøren Henrik Stampe havde under et tre måneders ophold i England 1740 opnået et vist indblik i engelsk handel og landbrug og mødt en række fremstående folk hos den danske gesandt. Og fajancefabrikken i Kastrup på Amager havde fra midt i 50erne ansat billedhuggeren Simon Stanley, der i en årrække fra 1727 havde arbejdet med stukkatur- og billedhuggerarbejder på engelske herresæder, bl.a. i Sussex. Han er muligvis forfatter til en anonym afhandling i „Danmarks og Norges oconomiske Magazin“ 1758, hvori beskrives „en plov som efter virkelig prøve handler jorden med to heste så vel som ellers

med fire à seks“. Den var nemlig, efter forbillede af Mortimers plove, udstyret med to langjern, og forfatteren fortæller, at han har ladet den afprøve på Kastrup hos Jacob Fortling. Han havde imidlertid allerede i 1746 ladet fremstille en jernmuldfjæl – eller „strygebræt“, som han kalder den – med svungen profil, sådan som John Mortimer havde beskrevet det fra Colchester i Essex, „og jeg kan ikke noksom rose dets virkning; thi når det bliver glat (dvs. slidt), giver det ikke alene en mærkelig lettelse, men lægger også furen smukt“. Og han fortsætter, at enhver kan lave sig sådan en muldfjæl, når han giver nøje agt på, „hvorledes jorden plejer at vælte sig“ – man sporer måske i denne betragtning en mand, der er vant til at forme i stuk og ler, og som kan have sendt en model til støbning af en jern-muldfjæl hjem til Danmark?

Det var klart, at en forbedret driftsmåde af jorden med indførelse af kulturgræsmarker i omdriften krævede en forbedret muldfjæl, der ville være i stand til at vende furestrimlen fuldstændig, så alt det gamle græs og ukrudt kunne bortrådne og et rent såbed blive resultatet, når jorden skulle besås med korn. Derfor var der betydelig interesse for opfindelsen af nye plovtyper i årene efter 1760. Bl. a. afbildedes i „Adresseavisen“ 1761 en af regimentskriver ved Københavns amts rytterdistrikt H. J. Dahl indførte plov, og den omtaltes flere gange i de følgende år, uden at den dog fik afgørende betydning. Der var således, allerede inden landbrugsreformerne blev sat i værk, folk, der havde blikket åbent for, at de gængse redskaber ikke passede til en intensiv og moderne dyrkningsmåde. Men så længe landsbyjorden ikke var blevet udskiftet mellem mand og mand, så den enkelte kunne foretage forbedringer uafhængigt af sine naboer, havde det lange udsigter med at få bønderne selv til at bruge de moderne redskaber som landøkonomerne skrev om.

Da Det kgl. danske landhusholdningsselskab var blevet stiftet i 1769, tog det straks fat på at afprøve forskellige slags plove for at finde ud af, hvilke der egnede sig bedst. Allerede det følgende efterår, i 1770, foranstaltede man en prøvepløjning på Rygården ved Bernstorff. Her viste en norsk „svingplov“ (dvs. en plov, hvis ås svinger frit uden hjul-understøttelse) med vreden muldfjæl efter engelsk mønster sig de andre plove overlegen – muligvis blandt andet fordi ejeren, overauditor Jens Fris på Falkenstein ved Tønsberg, havde sendt en øvet norsk plovkører med hened. En original engelsk svingplov fra Yorkshire „Rotherham Light“, som den fra England indvandrede godsejer og handelsmand John Brown til Maglegaard havde indforskrevet, var på forhånd distanceret, fordi ingen forstod at manøvrere den, og den sjællandske hjulplov viste sig de andre tydeligt underlegen. Rotherham-ploven var forøvrigt allerede tre år i forvejen blevet forbedret og indført til Skotland af James Small, og i denne form vendte den tilbage til Danmark efter århundredskiftet og vandt betydelig udbredelse.

Redskaber og avling

August Hennings beskrev i 1770 den senere såkaldte „danske harve“, der består af to sammenleddede dele, som kan foldes sammen og stilles op som et tag, når den ikke bruges eller transporteres på vogn. Den består af seks buller, hvori tænder af træ eller jern er indsat. Bullerne forbindes med tyndere, indtappede tværtræer. Harven trækkes ved det ene hjørne, så den ligger skævt (rhombisk) på marken, hvorfor det er nødvendigt at lade harvetrækkene overlappe hinanden. Men trækkets anbringelse giver harven en ustabil gang, der gør den velegnet til at smuldre jorden og holde tænderne fri for forstoppelse af senegræs (kvik). – Tegnet af Ax. S. 1971.

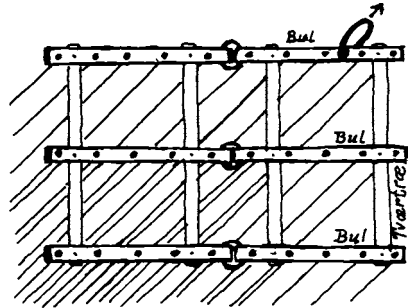

Denne første prøvepløjning foregik temmelig formløst og uden anvendelse af kraftmåler. Men Landhusholdningsselskabet indforskrev i de følgende år en del falkenstenske plove, der imidlertid var temmelig tunge og uhåndterlige. Flere prøvepløjninger gennemførtes, men der foretoges også afprøvninger med engelske svingplove på nogle af de nordsjællandske gårde, der var på engelske hænder, idet man indkaldte engelske tjenestefolk, som forstod at benytte dem. I 1797 kom en skotte ved navn John Wilson til Hillerød-egnen for at bygge et par tærskemaskiner. Stutmester Nielsen på Frederiksborg – en dattersøn af hertug Frederik Carl af Pløn – anbefalede ham til prins Carl, og der blev oprettet en maskinfabrik i Frederiksværk, hvor en del danske arbejdere uddannedes. Inden tre år var gået, beskæftigede fabrikken 30 mand. Det var dog væsentlig tærsk-, rense- og hakkelsemaskiner samt kværne og hestecomgange, man fremstillede. Men en Frederiksværk svingplov med støbt vreden muldfjæl vandt en del udbredelse på godser og større gårde, hvor man havde trækraft nok til det tunge monstrum. Fabrikken sygnede imidlertid hen, da Wilson snart efter drog til Norge, og prøvepløjningerne kom først igang igen efter Napoleonskrigene. Adskillige bønder havde i slutningen af 1700 årene selv forbedret deres hjulplove ved i lighed med den føromtalte fæstebonde fra Nr. Tulstrup ved Viborg at lade dem udstyre med jern-plovhoveder, dvs. at løbet, skæret og formentlig muldfjælen var af jern.

Blandt harverne omtaler August Hennings to slags fra Sjælland: Den ene havde pløkke og ringe af træ, den anden af jern. „Den sidste er den bedste og består egentlig af 2 harver, der gøres hver for sig og kun forbindes med hinanden ved jernringe (han beskriver her ledharven, den senere såkaldte „danskharve“). På hver af småharverne er der 3 med tænder forsynede hovedtræer (dvs. buller). De med træpløkke forsynede harver består af 4 småharver, hver med 2 hovedtræer (buller), som er forbundne ved træpløkker; de kan foldes sammen og stilles opret“.

Redskaber og avling

Harven, „krogen“ og det bornholmske „år“ brugte man især om foråret. Amtmand Urne nævner, at man til byg først pløjede én gang, og når jorden var ved at være tør, harvede man for at få den jævn og bevare væden i muldlaget, idet fordampningen svækkes, når overfladen holdes tilpas løs og smuldret. Så fik jorden lov at ligge, til havresæden var i jorden, for at ukrudtrødderne kunne rådne. Derefter „skøredes“ den ved, at man drev over den på tværs af pløjefurerne med „året“ eller tværpløjede med ploven, hvilket på god, ren muldjord skulle være bedre. På Bornholm havde man jo ikke agerstrimler liggende i fællig med naboerne; man kunne derfor bedre pløje på tværs. Derefter såede man bygsæden, jorden blev tilharvet og sæden „vendt ned“ med året, der atter blev kørt på tværs og på langs af ageren. Så rev man græsroddeerne sammen og kørte dem hjem til at rygge husene eller fyre i bageovnen med, hvis man ikke brændte røddeerne ude på marken. Til sidst tromlede man marken, for at der ikke skulle ligge sten, som kunne beskadige æggen på „seisen“ (leen), når man høstede kornet.

Havren gjorde man ikke så meget ud af. Den blev sået straks på furerne i april eller først i maj, harvet én gang på langs og én gang på tværs, hvorefter såbedet blev tromlet til. Vinterhvede brugte man ikke på Bornholm, men man såede nogle steder lidt vårhvede. Rugen såede man om efteråret. Den fulgte på Bornholm så vel som de fleste andre steder, hvor man havde treskiftebrug, bortset fra Lolland og enkelte byer på Sjælland – efter vårsæd, i reglen efter byg. Urne beskriver omhyggeligt, hvordan det foregik på Bornholm.

Man pløjede i reglen til rug fjorten dage efter Mikkelsdag, idet man lagde 10–12 furer sammen til en ryg, for at vandet kunne trække fra om vinteren. Man lod en upløjet strimmel jord ligge mellem ryggen for at kunne køre gødningen ud på fast bund. Når dette var sket, pløjede man færdigt og spredte møget. Rugen såede man i reglen omkring Gallus' dag den 16. oktober eller Simon Judæ (Simon og Judas') dag den 28. oktober. Den blev tilharvet på langs og på tværs, og til sidst pløjede man vandfurer mellem rug-ryggene.

På Sjælland begyndte man ifølge Aug. Hennings at pløje ved mikkelsdag, og man fortsatte hermed hele oktober og november, indtil frosten standsede arbejdet. Om foråret tog man fat igen, så snart frosten var af jorden og fortsatte til sent i maj; man pløjede altid med heste, mens man i Jylland mange steder brugte stude. De jyske stude trak i stavselser med sivpuder under; men de tyske kolonister på alheden brugte pandeåg til trækstudene, som de var vant til det fra deres syd-tyske hjemegn.

Om efteråret, når grønjorden skulle brydes, brugte man en lettere pløjemetode, hvorved man „rispede“ grønsværen. Chr. Olufsen beskrev det på den måde, at man optog hver anden fure og lagde den ovenpå den ikke pløjede, for at grønsværen kunne ligge og rådne. Til dette arbejde måtte ploven stilles grundt. Mart-

Redskaber og avling

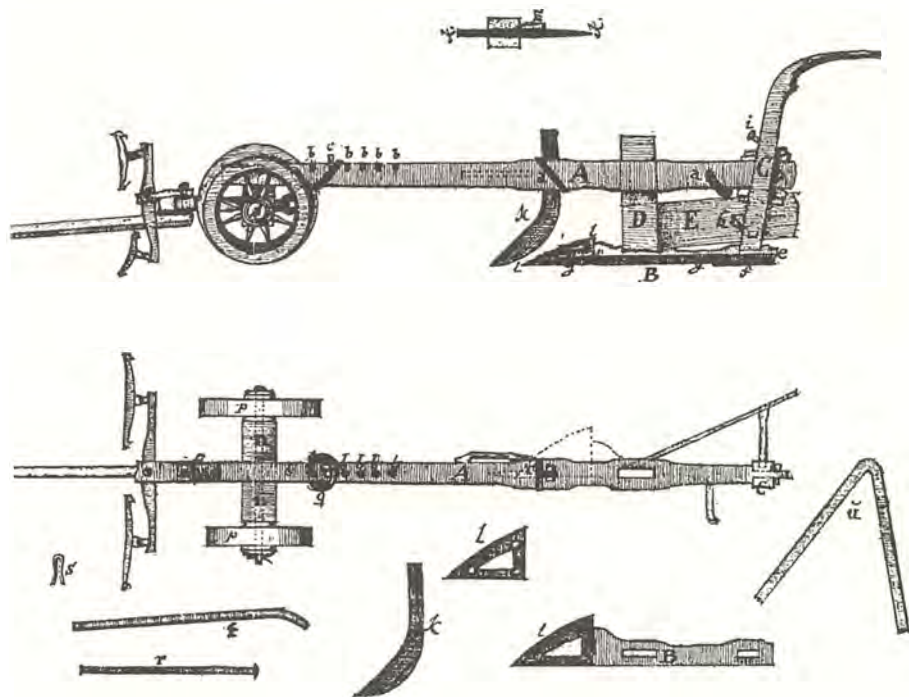

I 1763 lod amtmand J. C. Urne denne arbejdstegning lave af en bornholmsk hjulplov. Øverst ses den fra landsiden. A: Asen, B: Plovhovedet, C: Stjerten, D: Slåen (sulen), E: Muldfjælen. På åsen sidder den såkaldte „træl“ (a), en krum pind, som man kunne lade ploven hvile på, når man væltede den om ved agerenden for at vende. Nederst ses ploven ovenfra. K. er plovkniven (langjernet), l. Skæret, der på B. ses sammen med plovhovedet. Yderst til højre „plovslæben“, en trækrog, som man kunne lægge under skæret, når ploven var væltet om på siden og kørtes fra et sted til et andet. – J. C. Urne: *Ager-Dyrkningens Behandling*, pl. 4, udg. 1964.

felt havde på sin rejse i 1761 bemærket, at „man ej kalder det i Jylland at rispe til byg, men at felde jorden, som sker i oktober og november. Til boghvede felde og (så) jorden i foråret“. At „felde“ betyder at skrælpøje, og det behøvede ikke allevegne at ske med hveranden fures mellemrum, som Olufsen beskrev det. I 1792 skrev ganske vist en sjællandsk præst: „På en del steder, hvor fællesskabet endnu vedvarer, risper man jorden med skæret tilbagebøjet, at den ej skal optage hele furer; men at denne måde nytter kun såre lidet til at skiørne jorden vil enhver sande, som har prøvet det fordelagtigere i dets sted – at brække eller pløje den med små furer; thi her ved denne rispning står over et halvt kvarter grønsvær imellem hver fure, som selvfølgelig ikke kan rådne eller modtage luftens forandringer så godt, som når al græssiden var ompløjet; og desuden bliver den som oftest vanskeligere i næste forår ordentlig at behandle; dog kunne de ganske lette

jorder heri have undtagelse, hvor den sædvanlige rispning gør samme nytte som brakning eller småpløjning, når den kun foretages så tidlig i efterhøst, at jorden kan skørne, før frosten binder samme.“

Den byg, man såede om foråret, var i reglen seksradet i modsætning til Holsten, hvor man foretrak den mere givtige toradede. En tredje sort, den toradede „himmelbyg“, ansås for den bedste. Den brugtes ikke meget på Sjælland, men omtales nogle steder i Jylland, f.eks. fra Himmerland, hvor man også kaldte den „gumring“. Hvede avledes ikke ret meget. Hennings nævner, at der var meget ukrudt i den på Slagelseegnen. Agre med ublandet korn fandtes iøvrigt sjælden. I almindelighed var rug og havre, byg og havre eller ærter og vikker blandet sammen. Der var ikke megen hejre i kornet her, men netop i 1770, da Hennings opholdt sig i Vedbysønder, var sommeren meget tør, hvilket han mener kan være årsagen.

I Vendsyssel var som før nævnt rug og havre i almindelighed blandet sammen i tiden o. 1735. Ingen var i det hele taget interesseret i at avle rent korn, da det på grund af monopolhandelen på Norge ikke blev betalt efter kvalitet eller vægt, men efter mængde. Og fik købmændene et parti temmelig ren sæd, blandede de det gerne sammen med det skidne, inden de solgte og udskibede det. Endnu da amtsforvalter Hauch skrev sin indberetning i 1735, var det tilladt bønderne at brænde brændevin af deres korn. Den brændevin, de fik tilovers, solgte de i fiskerlejerne og købstæderne. Til brændevinsfremstilling kunne hejre og klinte meget vel anvendes sammen med rugen, og den mask, der blev til rest, var fortrinlig til at fede svin med, hvoraf en del blev solgt og gav god fortjeneste.

I 1778 da indberetninger om kornavl i Danmark blev indsendt til rentekammeret, var hjemmebrænding af brændevin ikke mere tilladt, omend den stadigvæk florerede. Ejeren af Eskildstrup ved Ringsted skrev: „At rug og hvede kan renses fra hejre og klinte ved bekendte maskiner og visse simple håndgreb, det ved man. Men hvortil skulle så hejre og klinte bruges? Der kunne svares: til brændevin. Men købstad-brændevinsmanden ville ved anbydelse kaste os det i øjnene, og selv må vi ej anvende samme, følgelig nødes vi til at lade det rene blive i og gå med det andet“. Rensemaskinerne, af hvilke den engelske rostes mest, kunne fjerne støv, frø, klinte og hejre. Godsejer J. Lange på Rødkilde (Fyn) nævnte, at hvede bedre end rug kunne tåle fugtig jord, og da dens kærner er større, var den også lettere at rense. Med vårsæden havde man ikke disse vanskeligheder.

Der var folk, der mente som forvalter I. Bie på Barritskov ved Vejle, at der af én hvedekærne på fugtig, lav jord kunne opvokse tre strå, hvoraf det ene var hvede, det andet hvene og det tredje hejre, ligesom rug under visse vej- og jordbundsforhold kunne blive til klinte. Man havde også erfaret, at havren, man

Redskaber og avling

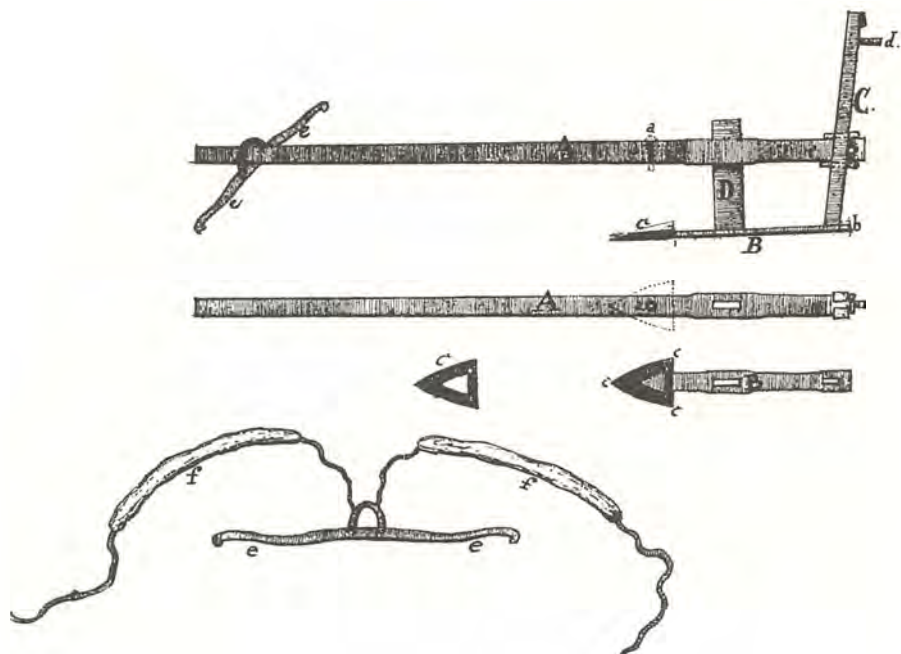

Amtmand Urne lod også lave en arbejdstegning af den bornholmske „år“ (ard) i 1763. Øverst ses den fra siden. A: År-stangen (åsen), B: Visen (løbet), C: År-hammeren (stjerten), D: Slåen (sulen), c: År-billen (skæret), e: Bug-åget som hestene trækker i, f: År-palte til at spænde op om hestene. Året lignede den såkaldte „Sjællandske krog“ og brugtes som denne kun til vårsæden, byg, ærter og vikker. Efter at man havde pløjet med hjulploven en gang og for-harvet, tog man fat på at „skøre“ jorden med året på langs og tværs af ageren. – J. C. Urne: Ager-Dyrkningens Behandling, pl. 5, udg. 1964.

såede det ene år, næste år var blevet forvandlet til rug. Men hvor byg var blandet med havre, mente forvalteren dog, at bonden selv var skyld i blandingen.

På de magre jorder i Vest- og Midtjylland avlede man den reneste rug. Godsejer Thøger R. Teilmann, Endrupholm, indberettede, at klinte ikke fandtes i Skast herred, og at hejre var meget sjælden. Det værste ukrudt var „ras“ (skjaller, *rhinanthus*) eller som fynboerne kaldte den „skralde“. Allerede Peder Syv kendte ordsproget: „Skralde og kjøs (agerkål) gør snart kornløs, så siger fynboen; ras og kjøs gør bonden kornløs, så siger jyden“. Ras er en halvsnylter, der udsuger sin vært rugen. Den blomstrer i juli med gule blomsterkroner; frøene modnes i begyndelsen af august og falder af. De kan bevare spireevnen i jorden i mange år, hvorfor præsten Niels Blicher hævdede, at det eneste råd mod dette ukrudt var at luge det væk og enten samle det på vejen, for at det kunne blive nedkørt, eller at opbrænde det. „Dette sker og af alle gode jorddykere, som for

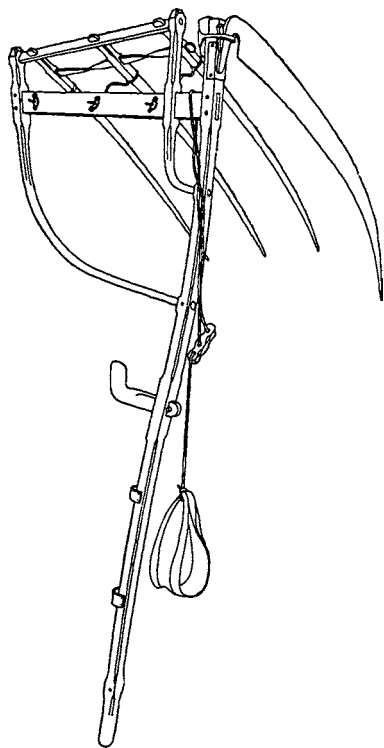

Den sjællandske le med mejered, som August Hennings omtalte fra Vedbysønder 1770, lignede den her afbildede, skønt beskrivelsen af den er uklar. Der var kun en knag på skaftet, og høstkarlen havde anbragt en slags sele, en „mejeslinge“ om sit venstre håndled, samtidig med at han med venstre hånd holdt fast om skaftet, trak han i mejeredet, så det lettere kunne lægge det afskårne korn ud af skåret. Mejeslingens strop kan indstilles ved hjælp af en træ-lægne. På skaftet sidder to læderøskner til fastgørelse af strygestikken. I Vedbysønder 1770 var denne blot stukket gennem et hul i enden af skaftet. – Anna Pedersen: I Sæt tid og Høst, 1950.

hoveri kan få tid dertil“. Frøene af ras gør brødet sort, ildelugtende og ildesmagende, så mange lugede deres kornmarker ifølge indberetningerne fra 1778, – ja endnu i begyndelsen af 1800 årene lugede man kornet nogle steder i Vendsyssel og Hanherrederne. I kornet fandtes også andet ukrudt som gul okseøje („brandenborgere“), kornblomst („blåmænd“), flyvehavre og kiddike („knopkål“).

Den største hindring for at avle rent korn var, som nævnt, fællesskabet. Baron Chr. Gersdorff på Marselisborg nævner, at da alle ligger i fællig, og ikke alle, som de burde, pløjer eller sår på én tid, føres det lette korn, havre og frø, som kan findes i sædeløben, over på naboageren med vinden, så også naboens korn bliver urent. Men dertil kommer, at de alt for mange svin, der tillægges, ødelægger jorden med deres „vohlen og roden“, hvorved græsset formindskes, og jorden, hvor den er således oprodet, ingen korn vil bære, men i stedet er fyldt med tidsler og andet ukrudt. Vel bør svinene ringes i trynen, men det sker ikke på forsvarlig måde – formentlig brugtes hertil som i senere tid et bøjet søm – og den kløe, der forvoldes af ringningen, gør at svinet roder så meget desto værre, indtil ringen er kommet ud.

Redskaber og avling

Mange mente også som A. C. Teilmann på Nørholm ved Varde, at man skulle lade møddingen ligge en sommer over, hvorved ukrudtfrøene rådned. Rent sædekorn kunne man skaffe sig ved altid at tage det, der ved kastningen i laden faldt fjernest fra kasteren, fordi dette var både tungest og renest. Man kunne også lade jorden hvile så længe og eventuelt ompløje den ved sommer-brakning, at man fik ødelagt „brandenborgerne“. Godsejer R. Brask, Kellerup, anbefalede at så boghvede før rug, thi han havde erfaret, at efter boghvedestub faldt i almindelighed den bedste og reneste rug, „men en fattig bonde kan ikke beså alt det grønne jord med boghvede, medmindre det igen blev tilladt at brænde brændevin på landet“. Man havde endnu en vanskelighed at overvinde, så længe jorden lå i fællesskab: Ingen kunne udgrøfte sine side og sure lavninger, fordi han i så tilfælde måtte føre vandet gennem naboernes agre, og det var især på sure steder, rugen voksede sparsomt, hvorfor hejren tog magten.

En anden ulempe var, at kornet modnedes til forskellig tid på de sunde agre og i de sure lavninger, ejheller kunne man altid så sæden så tidligt på den lave som på den høje jordbund. Deraf fulgte, at en del af kornet var blevet overmodent og faldt af under mejningen, mens en anden del endnu var grønt og vejede for lidt. Bønderne måtte vinteren og foråret igennem i hver uge gå på loftet og omkaste korn, for at det ikke skulle mugne. Her og der var der også købmænd, som tørrede kornet, men godsejer J. Wichfeld på Engestofte, Lolland, hævdede, at melet af den tørrede rug og hvede ikke gav så hvidt bagværk som af den utørrede. Det kunne imidlertid blive nødvendigt at tørre kornet i våde åringer, fordi man på Lolland som på Sjælland og Fyn lod det ligge på skår og først bandt det i neg, når det skulle køres ind. På Bornholm bandt man kun rugen og hveden i neg, mens alt andet korn blev revet løst sammen, rullet hen ad jorden og stakket. Her brugte man nemlig ingen mejered på leen. Bladet var smalt og temmelig kort, for at man kunne manøvrere mellem tuer og sten med den.

På Sjælland havde man en særlig le at meje korn med. Aug. Hennings omtaler, at den havde et langt skaft. Han nævner også, at den kun har én knag eller håndtag, men har ikke kunnet gøre rigtig rede for, hvordan selen eller „mejeslingen“ var fastgjort. Imidlertid har man endnu i begyndelsen af 1900 årene brugt en sådan indretning på Stevns, som det ses af vedføjede billede, blot at man på Hennings' tid havde strygespånnet siddende i et hul gennem enden af skaftet eller ledraget. Til høstning brugte man en le med krumt drag og to korte knager. Høleens blad var kortere, bredere og mere krum end kornleens. De jyske leer så atter anderledes ud, og der var forskel fra egn til egn. Her og på Bornholm skærpede man æggen ved at hare den med en hammer og et „harested“, en lille ambolt, hvis spids man drev ned i jorden eller i en træklods (se illustrationen fra amtmand Urnes bog om Bornholm).

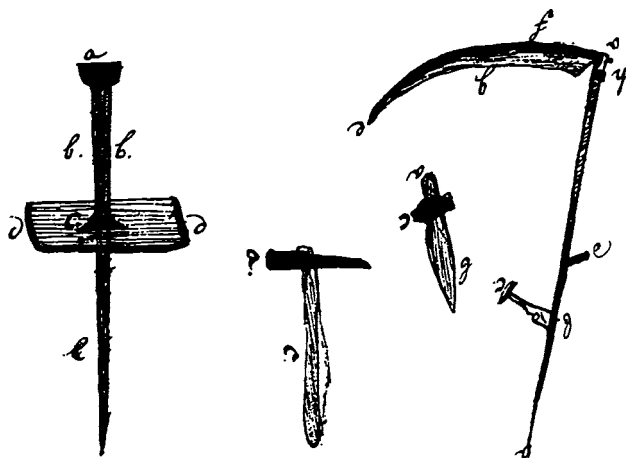

Den bornholmske „seis“ (le) brugtes som ny, så længe den var skarpest, til at slå græs med, og først efter ét à to års brug, blev den degraderet til „korn-seis“. Dens spids blev så bukket noget opad for at undgå agerens sten. Den var udstyret med en lige forknag og en krykke som bagknag. Skafets forlængelse blev anbragt over venstre arm, og i enden af det sad strygestikken der på billedet er anbragt under bladet. Den smøres ind med fedt eller beg og strøes over med sand. Til venstre ses et „har-stæv“, en slank ambolt, der kunne drives ned i jorden indtil stoppe-pladen; på toppen af den udbankedes æggen med „har-hammeren“, hvis ene ende var formet som en bred skarp pen passende til leens æg. – J. C. Urne: Ager-Dyrkningens Behandling paa Bornholm, udg. 1964.

På Sjælland mejede man kornet udad, så man havde det uhøstede korn på højre hånd, det kaldtes at „lægge på skår“, man behøvede derfor ingen opbindere efter høstkarlene. Aug. Hennings siger, at man lod det ligge, som det faldt. Når det så havde ligget nogle dage til tørring, kom bonden ud med alle sine folk for at binde. Men da strået sjælden var over 3 fod langt, havde man bånd med, som man i forvejen havde snoet af hør. Man bandt store neg, og så snart man var færdig, kørte man dem ind.

Foldudbyttet var vel i reglen kun 3–4 fold af rug og 4–5 af byg mens den for havre ikke kan beregnes. Når der indtraf misvækst, kunne det blive nødvendigt at skaffe forstrækning fra herskabet. Ifølge et tingsvidne 1720 var misvæksten så stor på markerne i Lilleheddinge, Skørpinge, Højerup, Enge og Tommestrup på Stevns, at „af ærter og vikker får de slet ingen, bygget så vel som havren var af forårstiden ganske henskinden, så der findes fast ingen kærne, og er strået tillige meget ringe“. Rugsæden var til gengæld ulastelig, men af hør avlede flere kun et læs og mange mindre. I året 1746 blev der udmeldt folk af tinget til at syne misvæksten på Juellinge og Gjorslev godser i samme landsdel. I høsten 1754 blev meget ødelagt af en usædvanlig stærk storm, der rasede den 8. og 9. september. Værst var

Husdyrene og deres røgt

misvæksten dog i 1757, da de udmeldte synsmænd sagde, at de ikke havde kendt noget lignende i mange år, nogle sagde 16 andre 60 år tilbage, alt efter hvor gamle de var. Oldinge udtalte, at blandt de mange onde år, de kunne mindes, havde intet bragt Herrens „hårdelige straffedom“ som dette sidste.

Markante tildragelser som den store kvægpest, der begyndte i 1745, gav myndighederne noget at tænke på. Men også bønderne i landsbyerne gjorde sig deres tanker. De erfarede ikke den nære sammenhæng mellem kvægpesten og en forordning, der den 1. juli 1746 indskærpede, at en landsoldat ikke uden tilladelse måtte slå sig ned på et andet gods, samt pålagde ham pligt til at tage en gård i fæste på det gods, hvorfra han var udskrevet til militærtjeneste. Men sammenhængen blev senere kendt gennem generalprokurøren Henrik Stampes omtale af den i sine efterladte breve og forestillinger.

Præsternes formaninger til at gøre bod og omvende sig for at afvende Guds

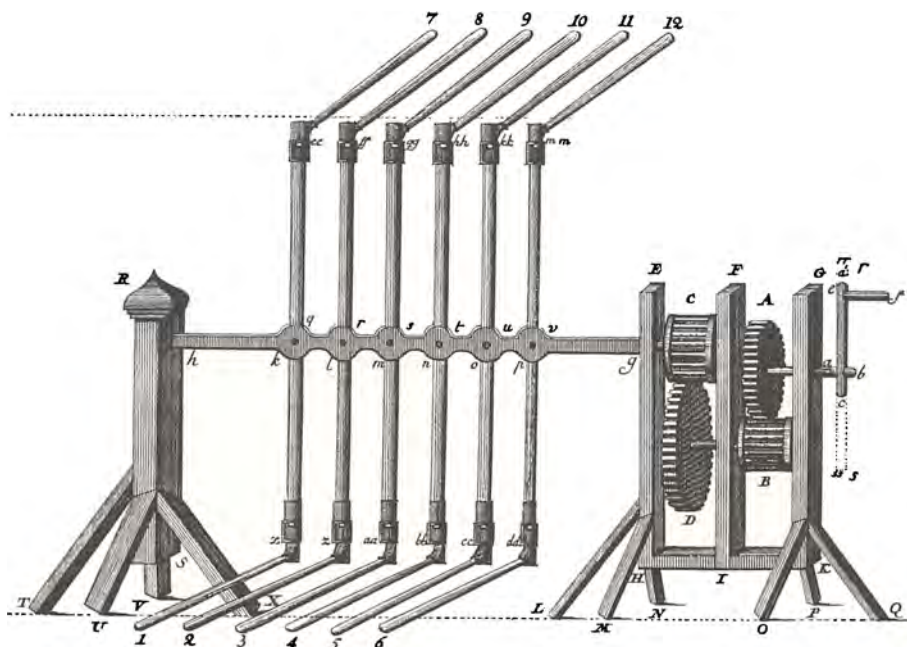

Udgifveren af „Danmarks og Norges oeconomiske Magazin“, biskop Erich Pontoppidan havde i 1759 stillet spørgsmålet, hvordan man kunne konstruere en tærskemaskine. Aret efter kom D. Chr. Fester med et ikke særlig geniale forslag, der var tydeligt inspireret af den gængse plejl. Seks dobbeltplejle er anbragt på en aksel, der kan bringes i hastig omdrejning ved hjælp af et håndtag og tandhjulsvækslinger. Man kunne så håbe, at plejlene ramte, hvor de skulle, og at den, der trak, havde armkræfter nok, samt at han ikke tabte pusten.

fortørnelse og kvægpestens fortsættelse kunne bønderne derimod ikke være uvidende om. De havde imidlertid tit mere tillid til traditionelle afværgemidler end til deres nærmeste foresattes præk. Således noterede hr. Jacob Graae i Grundfør ministerialbog i maj 1746, at 250 hoveder var døde der i byen. „Få beholdt noget undtagen præsten, degnen og enkeprovstinde salig hr. Olaf Willadsens, som da boede her, og køremanden Jens Nielsen, som beholdt nogle flere end de andre: alt efter Guds sig sær til den tid åbenbarede vilje, som kendtes af følgende omstændighed: Thi da kvæget begyndte så stærkt at dø, forsamlede sig Grundfør bymænd den 3. juni og begærede af mig, at jeg ville samtykke med dem i et dårligt råd, nogle havde ført dem på, at save ild og lade kørne gå derigennem“.

Præsten advarede dem med Guds ord mod denne overtro og anbefalede dem i stedet at omvende sig fra deres synder og fly til Guds nåde i Jesus. „Desuagtet kom de den 4. juli om morgenen efter 3 dages samling og anmodede mig om til-ladelse, og mod min vilje slukkede ilden på mit fyrsted (thi alt ild i landsbyen måtte slukkes for at midlet kunne virke), savede efter måden, fik ild, lod deres kvæg gå derigennem ved kirkeledet, hvilket da jeg fik at vide, lod nogle sige, at de skulle holde sig og deres fæ derfra, blandt hvilke var ovenmeldte provstinde, degnen og køremanden, som da ej havde ladet uden 2–3 gå derigennem og vendte om med resten af sine. Men så døde det aldrig stærkere førend derefter, men de, som ej gik gennem ilden, blev alle sparet undtagen en lille kalv af mit kvæg“. Trods dette vendte kvægsygen tilbage det følgende år, og da døde hr. Jacobs kvæg desværre altsammen undtagen en gammel ko.

Beboerne i Vonsild-Dalby ved Kolding mente, at kvægpesten var kommet over dem, fordi de havde fordrevet tiggerne fra deres sogne, hvorfor fattigfogden ikke fortsat turde jage tiggere væk. Pesten vendte iøvrigt tilbage tre gange, sidste gang i 1783, hvorfor den naturligvis måtte opfattes som en straf for begået forseelse. På Mors rasede den i 1747–49 og i Vilslev ved Ribe i 1769–70.

August Hennings siger om bønderne i egnen mellem Slagelse og Sorø, at de plejede at have 5–6 kør foruden kvier og kalve. „Når der ikke er kvægpest, sælger de adskillige pund smør om ugen. Brænde, smør, høns og flæsk er de eneste varer, bønderne kan gøre i penge“. En fæstebonde i Hemmet sogn nordvest for Varde havde i årene 1772 til 1797 størst indtægt ved salget af kvæg; det udgjorde gennemsnitlig ca. 32 pct. af hans samlede indtægter, medens smørsalget kun gav ca. 30 pct., kornsalget 25 pct. og salget af svin ca. 13 pct. Men han havde også et lille stykke eng i Bork mærsk, hvorpå han kunne avle 2–5 læs godt hø. Gården, der var takseret til 2 tdr., 5 skpr. hartkorn, hørte under Lønborggård, men hove-riet bestod kun i årligt at køre 2–3 læs korn fra Skrumsager til fjorden og undertiden til Varde eller Janderup kirke, kørsel af 4 læs klyne til tegluden ved Tarm mølle, 3 dages høstarbejde samt 1 dags pløjning med to heste, undertiden dog

noget mere. Han kunne føde 3 heste, 10 høveder og 13 får foruden kalve, ikke nogen ringe besætning efter forholdene. Kun i 1782 måtte han købe et lispund hør, fordi vinteren varede til 20. maj, hvorfor kreaturerne måtte holdes på stald indtil dette tidspunkt.

Fæstebonden i Nr. Tulstrup nævner ikke i sin dagbog, hvornår kørerne kom på græs om foråret, men i maj måned lukkede man gærder, så de er næppe kommet ud før hen i maj. Hestene kom først på græs sidst i maj, og i 1788 skete det så sent som den 1. juni. – Efter udskiftningen steg antallet af kør de fleste steder. I den førnævnte afhandling af C. H. Andersen, hvori han lader en bonde fra Østjylland snakke med en udflytterbonde i Vestjylland, fortælles, at der på gården nu er 8 malkekøer, hvor man for ti år siden måtte nøjes med 4–5 stk. Dengang måtte byhyrden daglig drive dem 1–1½ mil til græsningen, medens de nu får lov at stå i ro på marken tøjret med det 7–8 favne langt reb, idet de æder den meste føde om natten og står på stald fra kl. 9 til 3 om eftermiddagen. Gården må have ligget nær vestkysten, idet bonden har bygget et sommerdige langs åen til beskyttelse af enghøet mod oversvømmelse. Denne skik kendes især fra marskegnene.

Kørerne var brogede, grå, røde eller hjelmmede i mange nuancer. I Sønderjylland fandtes en særlig god malkerace af mørkerød lød i Angel og en noget lysere rød og mere kødfuld race i egnen omkring Ballum i Vestslesvig. Fra disse to nedstammer det moderne røde danske malkekvæg. Anglerkørerne synes o. 1820 at have givet omkring 80–100 pund smør om året, medens kørerne i Sundeved kun gav ⅓ så meget. I Vestjylland var kørerne gerne af en broget ofte musegrå farve. I et skifte efter fæstebonden Chr. Pedersen i Stensbjerg, Sinding sogn mellem Herning og Holstebro 1763, bestod besætningen kun af to heste, en tidligbærende sortbroget ko, en sorthjelmet med anden kalv, en ravnsort og en gammel sort-hjelmet ko, ialt fire malkekøer. Dertil kom en jerngrå kvie, der var med kalv første gang, 2 brogede ungnød (stude) og ikke mindre end 9 får med 8 lam og 3 væddere. Gårdens dyrkede areal var næppe over 25 tdr. land, men der var delvis ler-undergrund, således at hartkornet næsten var på 3 tdr. Til gården hørte andel i en temmelig udstrakt hede, der fortsatte vestpå i Merrild mose i retning af Vildbjerg kirke, et område hvor man endnu i 1700 årene undertiden kunne blive en ulv var med sine unger.

Gennemgående var de jyske bøndergårde bedst udrustet både med besætning og redskaber på steder, hvor de kunne nyde godt af marsk, fjordenge eller fjordfiskeri. Da fæstebonden Iver Jensen i Stavn ved Nibe døde i 1732, efterlod han sig ikke mindre end 383 rdl., efter at gælden var betalt. Han ejede 18 fiskegarn og 4 fiske-,kåge“ (både), men var desuden en dygtig landmand. Besætningen bestod af 8 heste, 6 stude – formentlig til salg – 5 kør, 14 får og 4 svin. Men også læn-

Husdyrene og deres røgt

gere inde i landet kunne der findes gode besætninger. I Lemdrup, Malle sogn, efterlod en fæstebonde sig således i 1717 7 heste, 9 stude, 4 køer, 4 kvier og 2 tyrekalve. Og i Vestby, Haverslev sogn, under Nørlund gods, efterlod en anden fæstebonde sig i april 1740 4 heste, hvoraf to dog var 18 og 20 år gamle, 1 hestplag på 4 år, der var „federnestet“ (dvs. dens fødder var hildede) samt 1 plag på 2 år, som faderen havde overladt en søn som vederlag for løn, og 1 brunblislet årgammel følplag. Desuden var der i gården 4 køer, 3 stude, 2 kvier, 2 kalve, 12 får med 6 lam, 1 sosvin med grise og 4 gæs.

På Sjælland øgedes antallet af heste, ifølge F. Skrubbeltrangs beregning, i perioden 1700–1720, delvis på kvægets bekostning. Men da priserne på dyriske produkter holdt sig bedre end kornpriserne, var det i bøndernes interesse at fremstille smør og kød, og tilbagegangen fortsatte næppe i årene mellem 1720 og kvægpesten. Bøndergårdene havde som oftest 6–7 stykker kvæg, hvoraf 3–4 var malkekvæg mod 4–5 køer i Jylland. Antagelig holdt kun halvdelen af de sjællandske husmænd kvæg, hvorimod husmandskøer var hyppige i Jylland, fordi skellet mel-

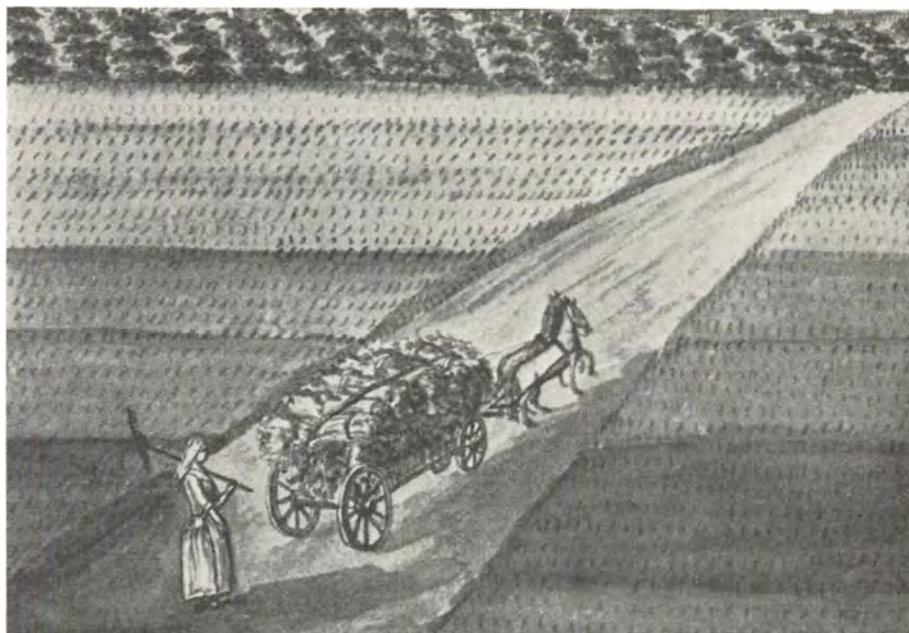

På Sjælland øgedes antallet af heste i årene 1700–1720 delvis på kvægets bekostning, men tilbagegangen fortsatte næppe i de følgende par tiår, idet priserne på dyriske produkter holdt sig bedre end kornpriserne. En bondegård var dog nødt til at holde heste for hoveriets skyld, hvorimod stude undertiden gik for ploven derhjemme, især i Jylland. På denne tegning i Frederik 5.s atlas ses en høstvogn forspændt med et par heste. Udsnit af prospekt af Maribo, bd. 38, pl. 40. Kgl. bibl.

lem husmænd, bolsmænd og gårdmænd i denne landsdel gennemgående var mindre skarp. Her var der også større arealer med naturlig vegetation til rådighed i form af overdrev, hede og kær. Det var i reglen kvindernes arbejde at passe køer; en samtidig forfatter hævdede iflg. Severin Kjær, at „mandkønnet anser det næsten for vanærende for sig at røgte kvæget“, og „kvægavlen er formedelst den ødelagte græsavl meget forsømt, ja! jeg har kendt bønder i de bedste kornegne, som af mangel på græsning har hendsendt deres såkaldte nybærre køer (dvs. som nylig har kælvet) til skovbunden i midsommeren og således afstået mælken for det blotte foder, indtil ævret blev åbnet“.

Bondesmørrets kvalitet var ringe i forhold til herregårdssmørrets. Aug. Hennings siger, at en hovedårsag til bondesmørrets dårlige smag var, at mælken opbevarede på bræddehylder, fastgjort under loftsbjælkerne i samme stue, hvor man sov, spiste og røg tobak. Alle dunster, som steg op under loftet, sank ned igen i de fulde fade. En anden hovedårsag til den dårlige kvalitet var, at folk, der kun havde en ringe beholdning af mælk, lod den stå alt for længe og blive lang („ald“). Endelig vaskede man ikke smørret tilstrækkeligt, hvorfor den ikke kunne bevares frisk. Men „bønderne sælger deres smør straks efter, at det er kærnet, og ænser ikke, hvorvidt det holder sig eller ej“.

Amtmand Urne mente, at den ringe høavl på Bornholm kom af, at agrene lå i flæng, ikke i tre indhegnede vange, hvoraf én hvert år kunne ligge for fæfod. Heste, kvæg, får og svin og andre kreaturer gik rundt overalt mellem høstens afslutning og 1. maj, såvel på vintersæden som på det usåede og engene. Bønderne havde et stort fårehold; han anslår i almindelighed 15–40 stkr. De slippes ud om dagen, så længe jorden ikke er for hårdt frossen eller dækket af sne, især hvor bønderne har skov, lyng- eller udmarker i nærheden, og de får kun foder om natten, halm, undertiden lidt hø og i år med foderknaphed afhugget lyng og løv af asketræer. Kun vædderne får i springe-tiden noget havre i tilskud, dvs. fra omkring 25. november til lidt ind i december. Der behøves en vædder for hver 10–15 får. Lammene skilles gerne fra moderfårene ved St. Hans, men kun for natten således at fårene kun malkes til morgen, mens lammene patter dem om dagen. Når pigen skal skille lammene fra fårene, lukker hun døren op og stiller sig bag den. Når hun råber: Skilles! Skilles! begiver de gamle får sig straks gennem døren, mens de unge må oplæres til at kende råbets betydning. Lammene, som prøver på at smutte med, får et smæk over næsen med en smækker spids-rod, indtil de lærer at holde sig tilbage, når råbet lyder.

Fårene kunne give op til ½ liter mælk om morgenen. Deres mælk blev på Bornholm brugt til at lave flade oste af, til grød eller til dyppemælk. Den kunne også varmes op og spises eller sættes hen til syltemælk, der brugtes i stedet for smør på brødet. På Sjælland blev fårene malket morgen og aften, og medens de born-

holmske får var kullede, havde de sjællandske i reglen horn. Om de jyske får skrev pastor T. M. Bredsdorff, hvis fader havde været præst i Lunde-Ovtrup ved Varde 1736–56, at de var mindre og ringere i Vestjylland end længere østpå og på Fyn, dels fordi de fik ringere næring, men dels vel også fordi man malkede dem, hvorfor lammene fik for lidt mælk i opvæksten. Men var fårene små, så var svinene derimod ulige større, hvilket præsten mente kom af, at bonden i Vestjylland sjælden havde mere end to svin, der fra ungdommen af kunne få overflødig mælk og valle. Bukke og geder kunne i denne egn holdes uden skade, fordi der ikke fandtes skov.

De gamle jyske hedefår var livlige og i forhold til deres størrelse noget langbenede. De var kortere i kroppen og mere tætsluttede end nutidens. Temmelig mange af dem, måske halvdelen af hunnerne og næsten alle vædderne, var bevæbnet med horn, der var halvmåneformede og stærke, især væddernes, der dog ikke nåede gedebukkens i størrelse. Ulden var meget grov og strid, mest på lårene, og halen var ganske kort og spids. Frostvejr generede dem ikke, og de tog i reglen deres vinterføde af lyngen, så længe der ikke var mere sne, end at de kunne skrabe den tilside.

Gederne var også undertiden kullede, medens gedebukkene altid havde horn. I Østjyllands skovegne skulle de i henhold til forordningen af 21. januar 1710 optages og bortauktioneres. I 1730 blev 49 geder og kid solgt ved auktion i det Skanderborgske rytterdistrikt, efter at de var indfanget og konfiskeret.

Får og lam græssede på øerne tit i lukker og tofteindhegninger, indtil bylavet enedes om at lade småkreaturerne, indbefattet svin og gæs, komme i marken. Men når de i forsommeren og høsten fik lov at gå på fanget og græsse mellem kvæget, måtte man passe på, at svinene var ringede. Ellers måtte fangsmændene ride ud og „openne“ (indfange) de uringede svin, og ejeren måtte betale bøde på grandestævnet. I 1720 lod ridefogden på Gisselfeld læse på tinget, at efter loven måtte ingen uringede svin græsse på fanget eller i markerne. På engene fik de ikke lov at komme før til eftergræsning; i Himlingøje på Stevns kom de først på søfanget efter Peder fængslings dag, den 1. august. Når der i efterhøsten faldt godt med olden i skoven, gik de her, indtil sneen dækkede jorden. I gode høstår kunne man dog have enkelte fedesvin hjemme til kærne- og affaldsfedning, de såkaldte „bolsvin“ eller „bolgalte“, hvis flæsk kunne nå op til at veje 6–7 lipund.

Alle havde høns. Almindelige høns kaldtes „små høns“, medens kalkuner benævntes „store høns“. Aug. Hennings fortæller, at hønsene uhindret fløj op på lofterne, hvor de ved deres bestandige skraben kastede de forskellige sædarter mellem hinanden. Men denne uorden gik ikke bønderne synderlig til hjerte, da de gerne så blandkorn i alle deres marker. De sad roligt og hørte på, at et helt kuld unge høns løb og skrabede lige over hovedet på dem, når de sad i deres stue.

Husdyrene og deres røgt

Ænder så han ikke mange af; de fandtes især, hvor der var småsøer eller damme. Selv jordløse husmænd på Sjælland svarede undertiden æg eller fjerkræ i degnerente, hvilket tyder på, at praktisk talt alle på landet holdt høns, men hønsene blev ikke vurderet ved skifteopgørelser. Derimod holdt husmændene sjældent ænder og kalkuner, men undertiden gæs. Biavl var et godt husmandserhverv, men der fandtes sjældent mere end én eller to bistokke i et husmandsbo.

Ikke bare svin og får blev mærkede med snit eller huller i ørene. Gæssene fik tilsvarende snit eller huller i svømmehuden, for at hver mand kunne kende sine. Alle voksne kendte disse mærker for hele bylavets vedkommende så godt som deres fadervor. Oldermannen måtte påse, at alle dyrene var mærket, inden de blev sluppet løs om foråret. Alle gæslinger blev båret hen til vangeledet, hvor oldermannen og synsmændene stod og talte gæssene og efterså gæslingernes mærker. Det var nødvendigt at lade én vogte dem, for at ræven ikke skulle nappe for mange. I reglen var det en stor tøs, der fik hvervet som gåsepige. Et sted ude på marken var der et hus, der kunne rumme hele flokken, og så solidt bygget, at ræven ikke kunne bryde derind om natten. Her drev hun dem ind hver aften, når solen gik i bjerger, og hun skulle igen være ved huset og lukke dem ud, inden solen kom så højt på himlen, at den kunne skinne ned i gårdene. På Fyn fik hun



På et kobberstik af købstaden Hasle på Bornholm ses i forgrunden et par svin af den gamle danske landrace, krumryggede med lange stive børster som en kam hen ad ryggen. De går frit omkring og roder på bymarken, vogtet af en hyrde, som ikke ses på dette udsnit af sticket. – E. Pontoppidan: Danske atlas, III, 1767.

Husdyrene og deres røgt

sin føde på omgang mellem bymændene, og lønnen var i reglen to par træsko, to pund uld og blårlærred til to særke for den tid, hun vogtede.

I 1700 årene indskrænkede børnenes opgaver sig i reglen til vogtning af mindre husdyr eller medhjælp hos byhyrden. I Jylland kunne ulve endnu undertiden angribe får og lam, hvorfor antagelse af voksne hyrder til vogtning ansås for at være nødvendig. I Vestjylland lå korn- og græsmarker undertiden så stærkt blandet imellem hinanden, at hyrden måtte føre køerne i kobbøl, for at de ikke skulle forgrube sig på anden mands sæd undervejs til græsningen. Denne tradition var længe begrænset til Jylland, medens man på Sjælland plejede at trække køerne ud én eller to sammen ved deres lange tøj. Sådan lever fortiden ofte videre i nutiden, hvis man nærmere undersøger sagen.

LANDSBYEN I OPBRUD

I den sidste halvdel af 1700 årene ændredes mange forhold for bondebefolkningen, landets talrigeste befolkningsgruppe. Kørte man gennem landet på den tid, kunne man ikke undgå at lægge mærke til de store forandringer, der skete, og som gav landskabet et andet udseende. Ikke blot blev der opsat kilometervis af nye hegn om de nye marker, som var sammenlagt af mange mindre agerstykker, men også mange gårde blev flyttet ud på markerne og der genopført, mens landsbyerne efterhånden tyndedes ud. Det var udskiftningen, der var igang, og det gamle fællesskab i dyrkningen af jorden var ved at forsvinde. Godsejerne havde allerede mere end 150 år tidligere set deres fordel i at få samlet alle deres hovedgårdsmarker på få store arealer. Men deres fæstebønders gårde lå stadig samlet i landsbyer, og herfra var markerne blevet dyrket. Den enkelte landsbys areal var opdelt i et mindre antal store enheder, de såkaldte vange. De enkelte vange opdeltes igen i mindre størrelser, åse. Opdelingen i åse rettede sig stort set efter terræn og jordbundens beskaffenhed. En ås kunne egne sig bedre til agerdyrkning end en anden, der måske var mere sandet, medens en tredie ås kunne være af mere fugtig og sur beskaffenhed, og en fjerde ås kunne være stenet o.s.v. For at stille alle bønder lige havde enhver bonde i byen fået en strimmel af den gode ås såvel som af den sandede eller sure ås. Ingen kunne da gøre vrøvl over at være forfordelt, når alle havde en ager i hver enkelt ås. Da den enkelte bondes marker således kom til at ligge meget spredt, nyttede det ikke, at han f. eks. såede vintersæd på sin ager mellem andre bønders agre, der skulle besås med vårsæd. Hans ene mark var for lille at hegne, og når de andre bønder lod deres kvæg gå løs for at finde føde i stubmarkerne om efteråret, ville det være til stor gene, hvis en mark i vangen var besået med vintersæd. Derfor havde man, som allerede berørt, på øerne inddelt alle de dyrkede arealer i 3-4 større områder, vange, og alle såede da vårsæd i én vang, vintersæd og måske noget havre i en anden, medens den tredie vang hvilede og tjente som græsning for dyrene. Lange hegn mellem vangene beskyttede kornafgrøden mod dyrene. Det var ikke blot de dyrkede arealer, man delte lige imellem sig. Også engene blev opdelt i lodder til hver mands høslet, og moserne deltes i passende stykker til tørveskær.

Da alt således var delt nogenlunde lige imellem bønderne – inderster og husmænd var ikke med i fordelingen – var man meget afhængige af hinanden. Når man havde pløjet om foråret, var det klogest for den enkelte bonde at vente med

Udskiftning mellem landsbyer og mellem mand og mand

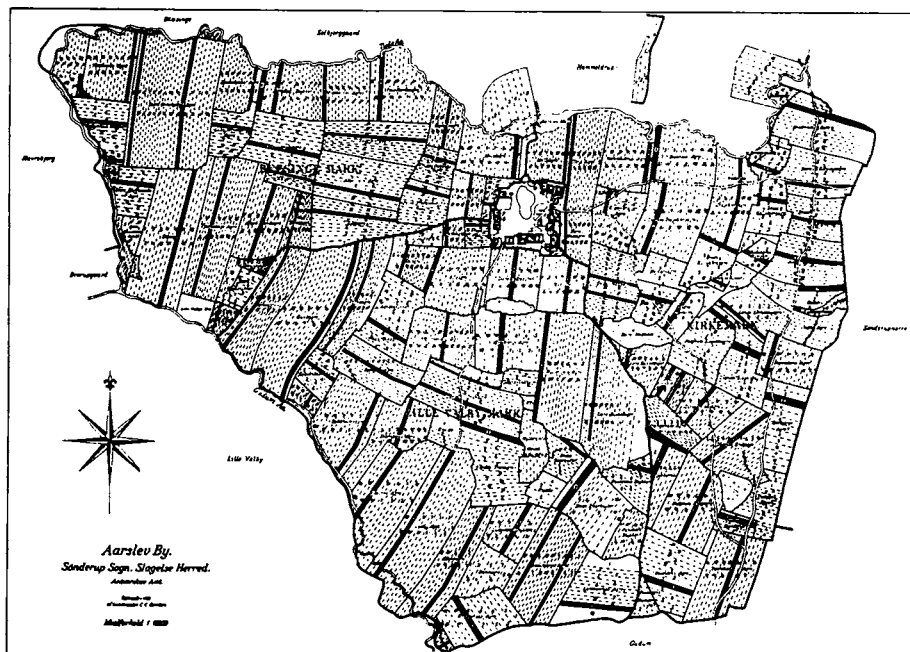

Før udskiftningen var landsbyernes jord mange steder delt i tre eller i fire-fem vange, som man dyrkede i regelmæssig omdrift. Hver vang var inddelt i „åse“ eller, som det hed i Jylland, „fald“. I store landsbyer som Årslev ved Slagelse kunne antallet af åse nå op omkring de hundrede.

På kortet afgrænses Årslevs tre vange, Blæsinge mark, Lille Valby mark og Kirkemark, af en tyk sort streg. Åsene er inddelt i lodder, „agre“. Da dette kort blev tegnet i 1768 var der 14 gårde i landsbyen. Af hensyn til anskueligheden er lodderne til én af gårdene, nr. 4, farvet sort. Numrene på lodderne refererer ikke til gårdenes numre, men til opmålingsprotokollen. Mellem åsene ses nogle steder små hvide pletter. Det er moser, der ikke er inddelt i lodder. Ryttergodskort i Matrikelsarkivet.

En del godsejere lod i udskiftningstiden nogle af deres landsbyers jorder inddele i en halv snes marker eller „kobler“, dvs. agerstykker omgivet af grøfter og levende hegn, som kreaturerne ikke kunne trænge igennem. Årslev ved Slagelse blev i 1786, som kortet øverst på modstående side viser, inddelt til koppelbrug efter holstensk mønster. Antallet af gårde indskrænkedes til 13, og hver af dem fik to-tre lodder tildelt i hver af de 9 marker. Et fælles engareal er holdt uden for inddelingen. Lodderne til den tidligere gård nr. 4, nu nr. 5, er skraverede. Ved denne inddeling indskrænkedes gårdens antal af lodder fra 108 til 22. Fra landsbyen fører en indhegnet fædrift ret sydpå til en firkantet fold, hvorfra kreaturerne kan lukkes ind i en af de sydlige marker eller drives ud på det fælles engareal. – Matrikelsarkivet.

Det viste sig snart, at inddelingen af Årslev til koppelbrug ikke var rationel. Hver bonde måtte have sin jord samlet på ét sted, og for at få en bekvem form på lodderne måtte nogle af gårdene flyttes ud fra byen, som udskiftningskortet fra 1795 nederst på modstående side viser. Kun seks gårde blev tilbage i landsbyen, medens syv blev flyttet ud på deres nye lodder, og i hjørnet af hver lod blev udlagt en 1,65 ha stor husmandsrod. Desuden fik de gårde, i hvis lod der ikke fandtes tørveskær, hver tildelt en af de seks små tøvelodder mod vest. Den til gård nr. 5 (opr. nr. 4) hørende jordlod på 26 ha er vist med randskravering. – Matrikelsarkivet.

Udskiftning mellem landsbyer og mellem mand og mand

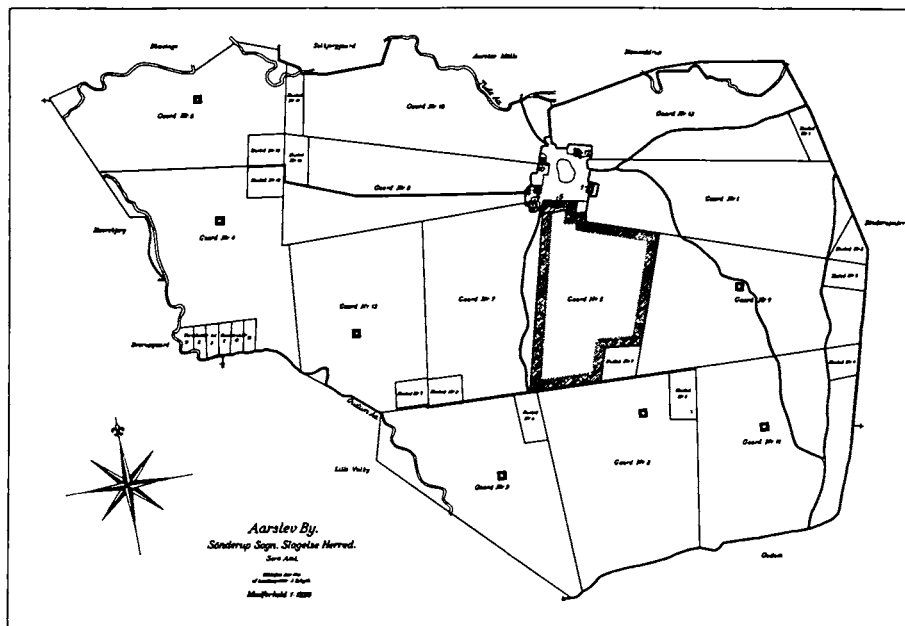
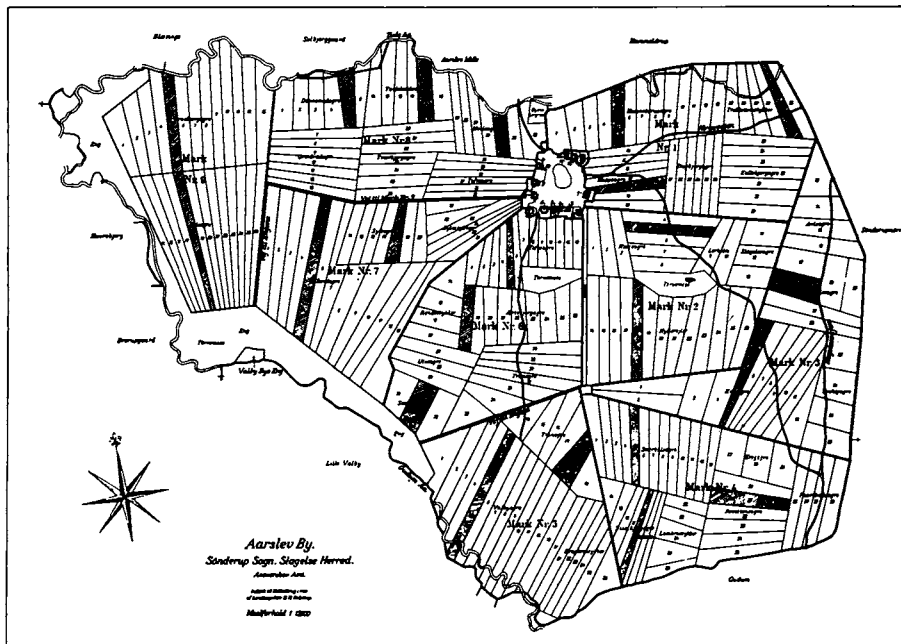

Udskiftning mellem landsbyer og mellem mand og mand

at så, til man i fællesskab havde besluttet, hvornår hegnet skulle sættes til beskyttelse for de nysåede marker. Ligeså måtte den enkelte bøje sig for flertallets beslutning, når der skulle høstes. Det nyttede ikke, at en enkelt ville lade sit korn stå til netop dette var helt modent, thi så risikerede han, at de bønder, som høstede tidligere, kom til at ødelægge hans korn, når de mejede eller kørte med høstvognene. Efter en bestemt dato blev hegnene derfor opgivet, leddene åbnet og dyrene lukket ind for at græsse på stubbene. Men da kornet ikke blev modnet overalt på samme tid, forekom det ikke sjældent, at der høstedes umodent korn. Bønderne havde nu engang vænnet sig til de ulemper, som fællesskabet gav. Og de mærkede lige så ofte dets gode sider. De havde en tryk bolig i landsbyen, hvor man levede tæt sammen. De var hinanden behjælpelig med mange forskellige arbejder, for eksempel kørsel, skovhugst og byggeri. Man festede sammen og stod hinanden bi i nød og ildsvåde.

Dyrkningsformen under fællesskab var en hindring for at udnytte den økonomiske opgang og en hemsko for den enkelte bondes initiativ, som nemt kunne risikere at kvæles af kravet om fælles beslutninger.

Men der var lang vej at gå, før bonden kunne sidde på sin egen gård, udflyttet fra landsbyen og med al tilhørende jord samlet omkring gården. Før jord og gårde kunne udskiftes mand og mand imellem i landsbyerne, måtte det fællesskab, der kunne bestå mellem landsbyerne, ophæves. På Sjælland og Møn havde således adskillige landsbyer haft fælles græsgange. Efter den store kvægstep ophævedes dette fællesskab ved forordningen af 29. december 1758, og græsgangene (overdrevene) udskiftedes by og by imellem. Det samme skete for Fyn i 1759 og for Jylland i 1760. Derefter måtte fællesskabet mellem lodsejerne i samme landsby ophæves, thi ikke alle fæstebønder i samme landsby hørte under samme gods. Det var ikke kun godsejere, der var ejere af lodder i landsbyerne, men også kronen, der havde udlagt ialt 12 rytterdistrikter rundt om i landet. Blandt andre lodsejere kan nævnes Københavns universitet, samt en del købstadsfolk og selvejerbønder. Efter 1769 kunne den enkelte lodsejer få sin jord, der lå fordelt mellem andre lodsejeres jorder, udlagt i én samlet lod, og fra 1776 havde den enkelte lodsejer ligefrem ret til at forlange sin andel i både landsbyens agre og enge udlagt på højst 3 steder, og de andre, der ejede jord og gårde i byen, var forpligtet til at være med til at betale, hvad det kostede at få opmålt markerne og takseret værdien af den gamle og nye lod.

Medens mange godsejere var lidet begejstrede for ideerne om bondens frigørelse, indså de fleste derimod, at det gamle dyrkningssystem havde overlevet sig selv, og at jorden kunne dyrkes mere rentabelt. Flere godsejere tog med ildhu fat på dette arbejde.

Som et eksempel på en fortræffelig udskiftning kan nævnes den Poul Abraham

Udskiftning mellem landsbyer og mellem mand og mand

Lehn foretog på sit gods Hvidkilde på Fyn. I Sørup sogn blev alle godsets 28 gårde udskiftet og flyttet ud af landsbyerne, og 22 huse fik tillagt jord. I andre af godsets landsbyer blev så godt som alle gårde flyttet ud. Også på andre fynske godser gik godsejerne op i reformarbejdet, således J. G. Moltke på Kørup og Einsidelsborg, der ligesom sin far, landets mest indflydelsesrige mand A. G. Moltke på Bregentved, med iver beskæftigede sig med sine bønders tarv.

Allerede i 1765–66 ophævede A. P. Bernstorff på godset Bernstorff nord for København fællesskabet mellem sine bønder, og landsbyerne Vangede, Ordrup og Gentofte blev udskiftet. Af Vangedes 15 gårde og 20 husmandshuse blev de 6 gårde flyttet ud på deres lodder. I Ordrup, der havde haft 8 gårde og 17 husmandshuse, flyttede kun 2 gårde ud, mens 16 af Gentoftes 21 gårde og 40 husmandshuse blev flyttet ud på deres nye rektangulære jordlodder.

Dette tidlige private initiativ, blev dog allerede efter 1766 fulgt op på kronens godser i Københavns amt. En heldigt gennemført udskiftning af landsbyernes jord var i virkeligheden forudsætningen for, at tidens mange andre reformer kunne lykkes.

Det viste sig, da Chr. Lindenchrone på Gjorslev i 1766–67 befriede sine bønder for hoveri og gav dem arvefæste, uden at han foretog nogen udskiftning af jorden. Bønderne blev derved overladt til sig selv; de økonomiske gavnlige virkninger udeblev for både bønder og godsejer, og godset fik på få år ry for at være ét af de mest forarmede i landet.

Det var et stort arbejde, der måtte foretages for at gennemføre udskiftningen; først og sidst af bønderne, men også af landmålere, landinspektører og embedsmænd. Byernes marker skulle alle måles op, takseres og en delingsplan for udskiftningslodderne fremlægges til godkendelse af alle parter, nye veje skulle afstikkes, og masser af hegn sættes. For at hver bonde kunne få sin jord nogenlunde bekvemt beliggende samlet omkring sin gård, var det i de store landsbyer, på ofte over 16–18 gårde, simpelthen en nødvendighed, at nogle af gårdene i landsbyen blev flyttet ud på marken. Dette problem eksisterede ikke i de tyndt befolkede egne på Jyllands magre jord, og naturligvis heller ikke på Bornholm, hvor jorden altid havde været delt op i lodder med enkeltgårde.

Antallet af udskiftninger mand og mand imellem, der fandt sted før 1781, var få. Som opmuntring og belønning for flid og initiativ uddelte Det kgl. landhusholdningsselskab netop i årene 1770–79 ialt 28 præmier for initiativ til fællesskabets ophævelse. Blandt de belønnede var bonden Peder Andersen i Kgs. Lyngby, der var „den første og eneste ophavsmand“ til fællesskabets ophævelse på Lyngbys marker i 1778. Og skønt han var en fattig mand med mange børn, tog han selv den sletteste af de 4 udlodder og flyttede sin gård ud til markskellet. Samme år fik bonden Anders Christensen i Buddinge en belønning for

Udskiftning mellem landsbyer og mellem mand og mand

at have udskiftet sin jord af fællesskabet og bygget sin gård på 66 fag hus, og for at have sat 184 favne stengærder, plantet 344 pile og frugtræer, samt gravet 600 favne vandgrøfter og 580 favne jorddiger.

Også kapellanen i Brendstrup sogn på Fyn belønnedes. Han havde indtil 1778 haft sine jorder liggende spredt på ikke mindre end 135 steder. Disse jorder havde han nu fået udskiftet, og han havde indhegnet sine nye marker, beplantet grøfterne (d.v.s. digerne) med torn og hassel, plantet 654 favne levende gærde og sat 300 piletræer. Desuden havde han bygget 80 fag hus.

Efter 1781 kom der for alvor gang i udskiftningsarbejdet i kongeriget. Ved forordningen af 23. april dette år ophævede man officielt fællesskabet, og det skulle da kun være et spørgsmål om tid, før resultaterne viste sig ud over landet i udskiftede landsbyer. I Nørre Tulstrup mellem Randers og Viborg foregik udskiftningen af jorderne til landsbyens tre gårde i 1793. I maj måned dette år kørte bønderne derfor ikke møg ud på markerne. Den 10. og 11. juli målte land-

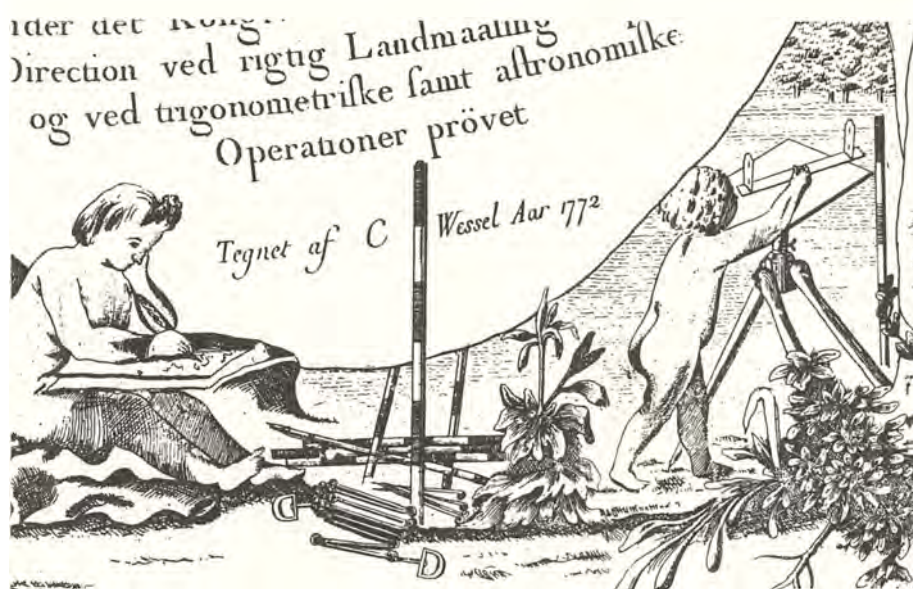

Det bedste tidspunkt til opmåling og inddeling af landsbymarkerne var efteråret, når kornet var kørt hjem. I 1785 bad bønderne under Eskjær gods i Salling om at få deres grønagre opmålt først, for at landmålerne ikke skulle slæbe deres kæder gennem 70–80 agre umejet rug. Tegningen giver en allegorisk fremstilling af landmålingen: På jorden ligger stålkæden med dens halv alen lange led og håndtag i enderne ved siden af de pløkke, hvormed den fæstnedes. Landmålerstokke står eller ligger imellem dem. Til højre ses målebord og kikkertlineal. Til venstre skrives i journalen med en gåsefjer. – Udsnit af Videnskabernes selskabs kort over den sydvestlige fjerdedel af Sjælland 1772.

Udskiftning mellem landsbyer og mellem mand og mand

måleren markerne op, og den 23. juli om aftenen foretog takseringsmændene og landinspektøren vurderingen. En måned senere var inspektøren der igen for at lægge planen ud for markernes fordeling. Den følgende måned, da landmåleren var i byen for at slå pæle i marken efter den godkendte plan, hjalp bonden Chr. Andersen ham med at køre med pæle fra kl. 11 til om aftenen, hvorefter han kørte landmåleren til dennes næste arbejdssted. Endnu i oktober og november måned flere år efter var bønderne i landsbyen stadig travlt beskæftiget med at rydde store sten af deres nye marker. Stenene blev kørt sammen i stendiger om markerne eller i kålgårdsdiger.

Det bedste tidspunkt for selve arbejdet med opmåling og inddeling af markerne var om efteråret efter høst, men før vintersæden skulle sås. Følgelig koncentreredes efterspørgselen efter landmålere og landinspektører om dette tidspunkt. Da bønderne i Alsønderup i Nordsjælland i 1778 bad om at få målt byens marker op, fik de det svar fra rentekammeret, at alle målere for tiden var optaget, hvorfor landsbyens marker ikke ville kunne udskiftes, inden rugsædens lægning samme efterår. Senere på året fik bønderne dog fat i en landmåler. Sallingbønderne på Eskjær gods bad i 1785 om at få grønagrene målt op først, da man ikke ville have landmålerne til at slæbe med opmålingskæderne gennem 70–80 agre rug, så kun strået kunne bruges. Den sidste dag i året 1784 var der kommet skred i opmålingsarbejdet på Vejlby og Røjle byers marker nordvest for Middelfart, men indtil da havde der hverken fundet jordtaksering eller bytning sted, og altså endnu mindre gårdudflytning, fortæller sognets præst.

Hvor Skjern å løber ud i Ringkøbing fjord ligger godset Lønborggård. Ved Lønborg er der udsigt over kornmarker, engstrækninger og gammel hedeslette. Den 11. juli 1792 var amtmanden, C. F. Hansen, og landvæsenskommissærerne til åstedsmøde med alle implicerede lodsejere på Lønborggård hos godsejer, kaptein N. Jermiin, efter at præsterne havde tilsagt bønderne til møde. Således begyndte udskiftningen af Lønborggårds gods. Forinden var selve opmålingen af marker, enge og tørvemoser foretaget. Lønborggård hovedgård havde både sine enge, heder, forter og kær bunde fælles med bønderne. Kun de dyrkede marker havde hovedgården adskilt fra bøndergodset. På mødet forklarede landinspektøren bønderne ved hjælp af kortet, hvorledes hovedgårdens engskifter var takseret, og de blev spurgt, om de havde noget imod, at disse blev samlede. Ingen havde noget videre at indvende. Landvæsenskommissionen kunne nu gå over til at udskifte godsets landsbyer, hvoraf der var 8 med ialt 60 gårde og 30 huse og bol. Da gårdene i flere af landsbyerne lå i en klynge i udkanten af byens mark måtte mange af dem flyttes ud. Godsejeren ønskede oplyst, hvor mange bygninger kommissionen anså det nødvendigt at flytte ud, og han forventede støtte til bygningshjælp af den kgl. kasse. Han forlangte hurtig besked, fordi planen for sognets

Udskiftning mellem landsbyer og mellem mand og mand

agermarks deling skulle være lagt inden midten af september og afstikning på marken skulle være gjort inden mikkelsdag samme år.

Jermiin ønskede, at hver udflyttergård skulle opføres i grundmur med et stuehus på 10 fag, udhuse med klinede vægge à 30 rdl. pr. fag, medens huse eller bol skulle have tavlmur på 7 fag og et staldhus med lervægge på 5 fag. Landvæsenskommissionen foreslog, at 18 gårde og 20 bolssteder blev flyttet ud fra landsbyerne. Dette ville blive dyrt for godsejer Jermiin, der regnede med, at opmålingen og udskiftningen ville koste ham ca. 1500 rdl., udflytningsarbejde 2500 rdl., og for flytningen af bygningerne regnede han med at måtte betale 8000 rdl., ialt ca. 12.000 rdl. Han kunne kun vente 5600 rdl. i bygningshjælp, men han fik i virkeligheden vist aldrig mere end 1300 rdl.

Da kommissionen mødtes igen 2 måneder senere den 13. september på Lønborggård, blev der fremlagt et forslag til deling af agermarken. Efter at præst og degn havde fået vederlag for den tidligere benyttede jord, disponerede landinspektøren nu den specielle udskiftning by og by imellem samt mand og mand imellem. Der skulle gives jord til jordløse huse efter hartkorn, eller hvis husmanden måtte ønske det hartkorn efter jord. Der kunne dog fremkomme en del unøjagtigheder, da nogle husbeboere brugte jord, som de havde opbrudt af heden og fælleden, men herpå havde de ikke kunnet vinde hævd. Alle jordløse huse måtte flyttes ud og gives 2 skp. hartkorn med tilsvarende jord. I nogle af godsets byer var gårdene ulige i hartkorn, og de lignedes da i hartkorn og jorder, således at også hoveribyrden kunne blive ens. Hvilke bønder, der skulle flytte ud fra byerne blev afgjort ved lodkastning eller lodtrækning. Forslaget til udflytning i hver enkelt landsby blev oplæst for lodsejerne i vedkommende by. Således blev lodsejerne i Bøle fremkaldt for at høre forslaget. Og da det var bestemt, at 8 mænd skulle flytte ud, og det ved lodkastning skulle afgøres, hvem der skulle flytte til Vester- eller Søndermarken, slog man terninger herom, idet man forud bestemte, at de 3 som slog højeste øjne måtte flytte mod vest og de øvrige mod syd. Bagefter spillede man om den indbyrdes beliggenhed.

I Vostrup gik man ud fra den fornuftige forudsætning, at det er mindre bekvemt at flytte et hus end en gård, derfor blev for eksempel et hus, som Chr. Eskesen boede i, flyttet ud og ikke Jens Christensens enkes gård. Bønderne i Lønborg og Bøle havde ikke noget imod at underskrive delingsplanen for deres by, men i Vostrup var der 3 gårdmænd, der nægtede at underskrive. Den ene ville spille med sin nabo, om hvem der skulle flytte, en anden stillede forslag om en urimelig delingsplan med sin nabo, og en tredje ville først se, hvor hans fremtidige jord skulle ligge. Disse 3 utilfredse gårdmænd modtog fra kommissionen den forklaring, at disse spørgsmål var dem som fæstere aldeles uvedkommende. Gårdmændene bifaldt kommissionens ligning i hartkornet. Alle landsbyerne hav-

Udskiftning mellem landsbyer og mellem mand og mand

de under forhandlingerne vedtaget, at rugsæden for det indeværende år skulle deles i forhold til de hidtidige udbytter, medens efterårssæden i 1793 skulle lægges i hver mands egen lod, og fællesskabet skulle da i et og alt være ophævet. Da nu bønderne nøje havde gennemgået udskiftningsplanen for godsets agermarker, og kortet var blevet gennemset den 13. september 1792, og ingen havde mere at indvende, skulle planen anvendes som en regel for udskiftningen.

Næste forår den 19. marts 1793 mødte landvæsenskommissionen igen op på Lønborggård for at behandle engenes og hedens deling, men kun for så vidt angik hovedlinier eller skel mellem de enkelte byer. Det var på denne egn vigtigt at sikre sig god græsning og tørveskær. Nogle enge var lave og udsat for oversvømmelse, andre lå højere, nogle var marsk, andre bar mere naturgræs, hvorfor brugsværdien var forskellig. Hedens uens beskaffenhed nødvendiggjorde en opdeling i 2 dele. Derefter fulgtes så vidt muligt den grundregel, at enhver tog den hede og den græsning, som lå mellem agerlodderne. For ikke at forfordele nogen blev kortet vel for tyvende gang eftersat af kommissionen, og lodsejerne indkaldtes sammen med de få udejere. Først herefter blev fæstebønderne indkaldt til godkendelse af planerne for delingen af eng og hede. Delingsplanen kunne betragtes som vedtaget, og ved mødet den 12. juni 1793 skulle kommissionen godtgøre, at planen var fulgt ved afpælingen og sørge for, at dette blev godkendt. Efter at udejerne, præsten, degnen og smeden havde været spurgt, blev fæstebønderne indkaldt byvis. Alle bekræftede med underskrift, at de intet havde at bemærke ved afpælingen i mark og eng. Også godsejerne underskrev. Herefter skulle selve det praktiske arbejde med speciel udskiftning mellem de enkelte bønder foregå. Forinden fik den jordbruger, der måtte føle sig fornærmet, lov at klage, og de klager, der var værd at agte på, blev så vidt muligt taget til efterretning. Nu kunne bønderne komme i arbejde med at føre udskiftning og udflytningsbestemmelserne for deres landsby ud i livet, og kommissionen tog fat på at fastsætte regler om vejene. I heden måtte man færdes overalt. Det bestemtes, at i alt hvad der var hede og fællig, tillodes fri fart og trækning, men ikke drift af kreaturer. Ligeså forbeholdtes der fri adgang til ler og sandgrave. Det fastsattes derefter, at de to klynemoser i Sønderheden som var uden for taksation, måtte være til fælles brug efter hartkorn for Lønborg sogns beboere.

Godsejeren fremlagde endelig en hartkorns-landgilde- og hoveriliste for samtlige ejendomme. Den blev approberet af kommissionen, og nu stod blot tilbage at fuldføre den planlagte udskiftning.

Da bønderne helst ville blive boende i byen, kom mange byer, hvis marker var blevet udskiftet, til at tage sig ud som lå de i et edderkoppespind, idet gårdene var placeret i midten eller i et hjørne af landsbyens jordområde. Hver ejendom havde altså fået samlet sin jord bag sine bygninger og hegnede dem med

Udskiftning mellem landsbyer og mellem mand og mand

levende hegn eller stengærder, der udgik fra byen som spindeltråde eller stråler. Man kalder tit denne udskiftningsform for stjerneudskiftning. Den kunne praktiseres med held,, hvor landsbyerne ikke var større, end at hver gård fik lodder, hvis længde ikke var altfor stor i forhold til bredden. Ikke blot bøndernes uvilje mod at blive forvist til et ensomt sted i udmarken, men også det forhold, at den jord, som lå fjernest fra landsbyen, var den dårligst dyrkede, var medvirkende til, at denne stjerneudskiftning blev så almindelig. Markerne i denne type landsbyer blev ofte uforholdsmæssigt lange og smalle, og derved vanskeligere at dyrke. Denne efterhånden hævdvundne udskiftningsmåde søgte regeringen at modarbejde ved at forlange, at ingen hovedlod måtte være mere end 4 gange så lang til yderste markskel, som den var bred. Lå nu gården i den ene ende af markerne, d.v.s. inde i byen, skulle man lægge så meget til i bredden, at der ikke var over ca. 1500 alen (ca. 1 km) ud til den fjerneste ager på hans mark.

Nogle landsbyer tog selv initiativet til at få deres jorder udskiftet. I Råbylille i Elmelunde sogn på Møn gennemførtes udskiftningen således af beboerne selv i 1771. Da det var en af de tidligste udskiftninger, belønnedes bønderne af Det kgl. danske landhusholdningsselskab med 100 rdl. hver. Hertil kom en rosende omtale, og den ledende bonde fik selskabets mindre sølvmedaille. Det var opsigtsvækkende, at bønderne lod ikke mindre end 13 af byens 14 gårde flytte ud.

En af de mange andre udmærket gennemførte tidlige udskiftninger skete i Ørbæk under Ørbæklunde på Fyn. Selv om det var karakteristisk for de fynske udskiftninger, at meget få gårde blev flyttet ud, blev der i Ørbæk i 1776 flyttet 17 gårde ud af byens ialt 24 gårde, og udflytterne fik af landmåler Pingel al deres jord tildelt på et sted. Resultaterne af udskiftningerne var ellers ikke alle lige heldige. Den allerførste udskiftning på Fyn blev foretaget i 1769 i Helnæs by; men det var en dårlig udskiftning, den tyske landmåler foretog her. Thi af 21 gårde blev kun 4 flyttet ud, og samtidig fik flere gårde deres jorder på 3-4 eller op til 6 steder, ja, én fik endda sine marker udlagt på 12 steder. Et godt resultat kunne imidlertid opmuntre andre til også at få deres landsby udskiftet. På Møn blev Vindebæk, Vollerup og Kokseby, alle i Fanefjord sogn, udskiftet i 1771 samtidig med Råbylille. I Vollerup og Kokseby blev bønderne dog meget utilfredse med de nye tilstande, og der var så meget vrøvl og kævl, at man nedrev

Bønderne ville helst blive boende i landsbyen, selv om dens jorder blev udskiftet. Hvor bønderne ikke flyttedes ud på deres nye lodder, måtte man udskifte i stjerneform, således at kortet som her over Snoldelev ved København kom til at minde om et edderkoppespind, da gårdene forblev liggende i en klynge i midten. Som grundlag for dette „Skelet- og situations-kort“ dateret 1805 er benyttet det oprindelige udskiftningskort, idet formålet har været at foretage en vurdering til den ny matrikel, der trådte i kraft 1844. Gårdene nr. 1 og 6 blev flyttet ud fra landsbyen, medens de øvrige 11 blev liggende. – Matrikelsarkivet.

Udskiftning mellem landsbyer og mellem mand og mand

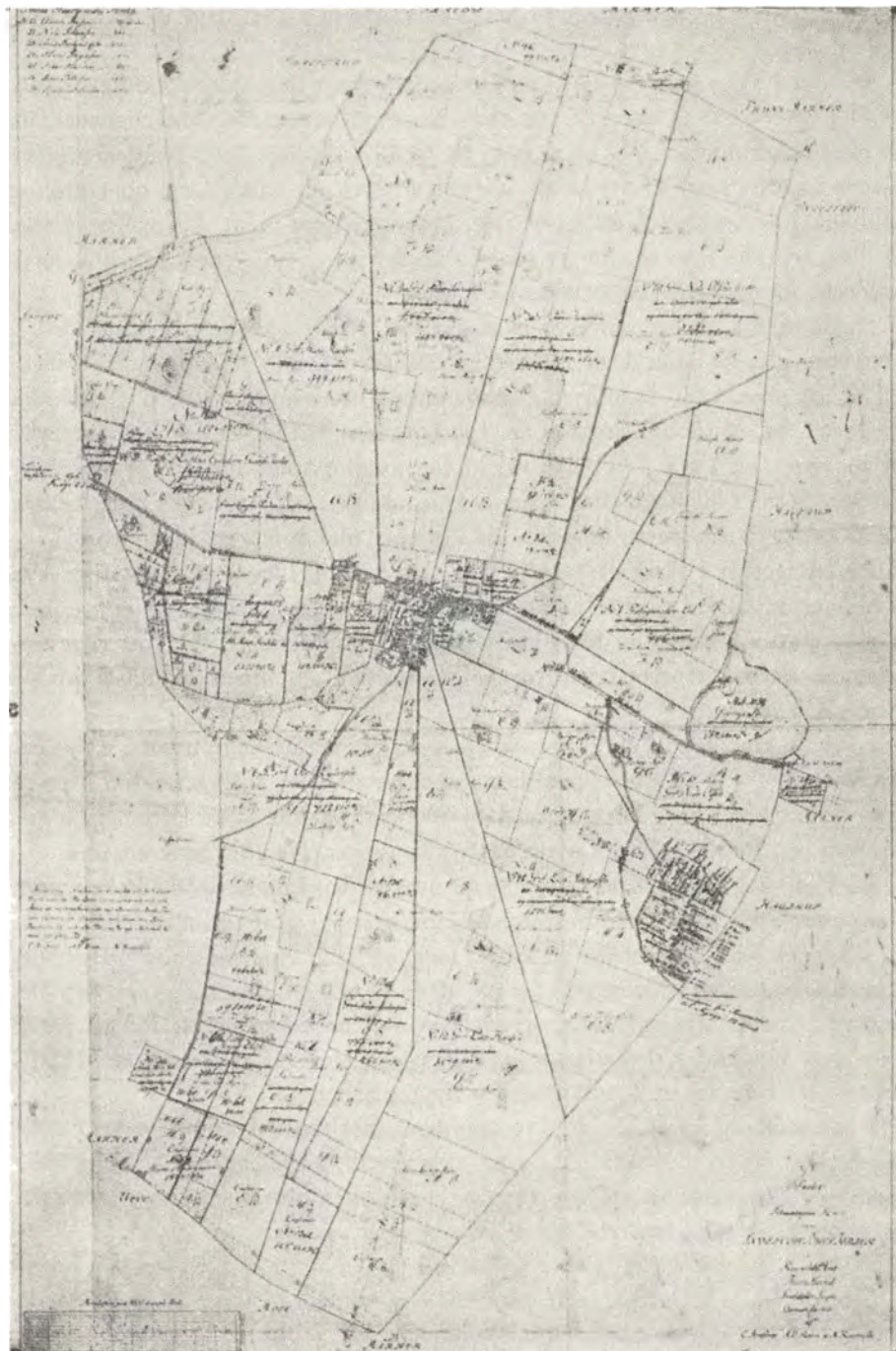

15. Dagligliv i Danmark 1720-1790

Udflytning og genopbygning

de nye skeldiger og gik tilbage til fællesskabet. Først i 1814 blev de to byer udskiftet påny.

Især efter 1792 kom der fart i udskiftningerne over hele landet. Godsejerne fik nemlig lettere ved at klare de med udskiftningen forbundne vanskeligheder, da de efter forordningen af 15. juni 1792 fik ret til at forhøje deres bønders afgifter med 4 % årlig rente af det beløb, der var anvendt på udskiftning, opmåling og udflytning af bygninger, anlæg af veje, brøndgravning m. m. Betingelserne var, at disse arbejder ikke var lønnet med naturalier men i rede penge, samt at jordlodderne fik de førnævnte bekvemme former.

Nogle tal fra de fire områder Nordsjælland, Sydvestsjælland, Fyn og Østjylland kan give et indtryk af udskiftningsarbejdets forløb i landet som helhed. Af de ialt over 1200 landsbyer i disse områder blev omkring de 937 udskiftet mellem 1781 og 1800, mens kun ca. 120 landsbyer var blevet udskiftet før 1781 og da især efter 1771. I år 1800 var kun et mindre antal uudskiftede landsbyer tilbage. Således blev der efter dette år kun udskiftet 212 landsbyer i de nævnte områder, og hovedparten af disse udskiftninger blev foretaget inden 1805.

På krongodset i Frederiksborg og Kronborg amter blev 170 af samtlige 174 landsbyer udskiftet i løbet af 20 år, og det så tidligt som mellem 1771–1791. Den lille landbokommission, nedsat i 1784 fremskyndede dette arbejde, da man herigennem fik stillet 30.000 rdl. til rådighed årligt som hjælp til udskiftning i Nordsjælland.

I Præstø amt skred udskiftningsarbejdet noget langsommere frem. I 1790 var det kun ca. 10 % af amtets landsbyer, man havde nået at få udskiftet. Men så kom der for alvor gang i det, og op mod 1800 var antallet af udskiftninger størst. Mellem 1790–1800 blev der udskiftet 191 landsbyer. Herefter sank antallet.

På Fyn og Langeland var situationen næsten den samme som i Præstø amt. Først efter 1781 sker udskiftningerne af landsbyerne i større antal. Mellem 1781 og 1791 blev 213 landsbyer udskiftet, men mellem 1791 og 1800 udskiftedes ikke mindre end 301 landsbyer eller ca. 46 % af alle landsbyerne i området. Det krævede en stor arbejdsindsats, og nogle af de sene udskiftninger foregik netop i de store bondebyer. I Vester-Åby i Svendborg amt var man begyndt i 1783, men først i 1833 fik man udskiftningen endelig afsluttet.

I Skanderborg amt blev de 130 landsbyer, der indtil krongodssalget i 1767 havde hørt under det skanderborgske rytterdistrikt, også udskiftet. 36 af disse landsbyer blev udskiftet mellem 1771 og 1780, men hele 89 byer mellem 1781 og 1800. Efter 1800 blev endelig de sidste 5 byer udskiftet.

Udskiftningen af markerne fra fællesskabet var den vigtigste af landboreformerne, og arbejdet med at nedrive bøndergårdene i byerne og genopføre dem

Udflytning og genopbygning

ude på de nye marker, var den af reformerne, der krævede den største arbejdsindsats.

Der blev ikke flyttet flere gårde ud end højst nødvendigt. I Kronborg og Frederiksborg amter's 174 landsbyer med ialt ca. 1180 gårde blev godt halvdelen, 553 gårde flyttet ud. I 42 af byerne fandt der dog slet ingen udflytning sted. 73 af amternes landsbyer omfattede heller ikke mere end 2 til 5 gårde, men til gengæld måtte der ske mange udflytninger i de store bondebyer. Der fandtes 47 byer med over 10 gårde i byen. I de to største, Ramløse (udskiftet 1779) var der 27 gårde, og i Søsum (udskiftet 1780) var der 24 gårde; her måtte bønderne genopbygge henholdsvis 18 og 11 gårde på deres udlodder.

På 12 godser i Præstø amt havde man indtil år 1800 udskiftet ialt 581 gårdes jorder, og af disse havde man udflyttet bygningerne på bøndernes nye tildelte lodder i 281 tilfælde. Det vil sige godt halvdelen. Den samme fordeling mellem udskiftede lodder og udflyttede gårde viste sig i 7 sogne på Møn; af 516 gårde blev de 247 udflyttet.

I de meget store landsbyer var det en vanskelig opgave at foretage en god udskiftning, når bønderne ikke ville flytte ud. Især på Fyn var det et gennemgående træk, at kun få gårde blev flyttet ud, og mange byer blev her stjerneudskiftede. På en række fynske godssers bøndergods blev jorden skiftet mellem bønderne på de ialt 228 gårde, men kun 48 af gårdene blev flyttet ud på deres lod. Det samme ringe antal flytninger kendes på Wedellsborgs bøndergods på Vestfyn. Her blev af 248 gårde kun 21 udflyttet. I 19 sogne i Vends herred på Fyn med et samlet antal gårde på o. 700 blev kun 36 gårde flyttet ud.

Mange forhold, praktiske som menneskelige, spillede ind ved udvælgelsen af de til udflytning bedst egnede gårde. Var to gårde i en landsby sammenbyggede, valgte man at flytte den ene fæstebonde ud, bl. a. for at mindske brandfaren for de andre i byen. Og hvis en bonde havde fremelsket en betydelig frugthave ved sin gård eller havde en stor mængde bistader, kunne gården få lov til at blive liggende, eller bonden fik en erstatning i penge for tabet af den gode frugthave, han måtte forlade.

Bygningernes tilstand var et af de forhold, der blev taget i betragtning ved udvælgelsen. Man ville hellere flytte en dårligt vedligeholdt eller gammel gård ud end en velholdt gård. Det dårlige tømmer kunne fornys ved genopførelsen, og al klinearbejdet, opsætning af ovn og skorsten, såvel som taget måtte alligevel laves påny. Men trods mange fornyelser, var det alligevel i de fleste tilfælde rigtigere at tale om en egentlig udflytning af den gamle gård end om opførelse af en helt ny gård. Om Saltø gods, Sorø amt, oplyste amtmanden i 1789, at til mange af de udflyttede bøndergårde havde man kunnet anvende en del af de gamle gårdes materialer, og derfor havde udflytningen ikke kostet så meget.

Udflytning og genopbygning

Det blev tidligt almindeligt, at en nedbrændt gård blev udpeget til udflytning. Nogle af de første udflytninger skete netop på baggrund af ildsvåde i landsbyen. Efter at ilden havde hærget blandt 20 gårde i Glim by nær Roskilde, blev jordene til de 9 nedbrændte gårde udskiftet, og gårdene blev alle nyopført langs Ledreborg allé i 1761–62. Og da 6 gårde brændte i byen Nørre Mern under godset Lilliendal syd for Præstø i 1772, blev disses jorde udskiftet og gårdene genopført uden for byen. Men de udflyttede bønder så med så meget misundelse på landsbyens resterende beboere, at godsets ejer H. G. Lillienkjold i 1774 forbarmede sig over dem og lod de 6 nyopførte gårde nedrive for at genopføre dem i byen. Alt var igen fællesskab, og først i 1805 enedes man om atter at udskifte hele byen påny. Nejede by i Nordsjælland blev udskiftet 1776 efter at 6 af byens 11 gårde var blevet hærget af brand. Fra administrationens side stod man fast på sit krav om udskiftning, når flere gårde var nedbrændte.

Jyderne skræmtes af de store omkostninger, der var forbundet med udflytning, og for at mindske udgifterne og arbejdet var man begyndt at flytte bøndergårde på vogne. På Randrup gods syd for Aalborg såvel som på Børglumklosters gods i Vendsyssel blev i slutningen af århundredet adskillige bøndergårde flyttet på denne måde, og en gård fra Brensted blev på vogn transporteret en kvart mils vej. Når en gård skulle flyttes til en anden lokalitet begyndte man at slå vægge, ovne, skorsten og skillevægge ned. Herefter skilte man 8 fag bindingsværk fra resten af bygningen ved at skære tagremmen og fodremmen over. De 8 fag udgjorde et vognlæs. Om lægter og remme fastgjordes da en ramme, og herunder

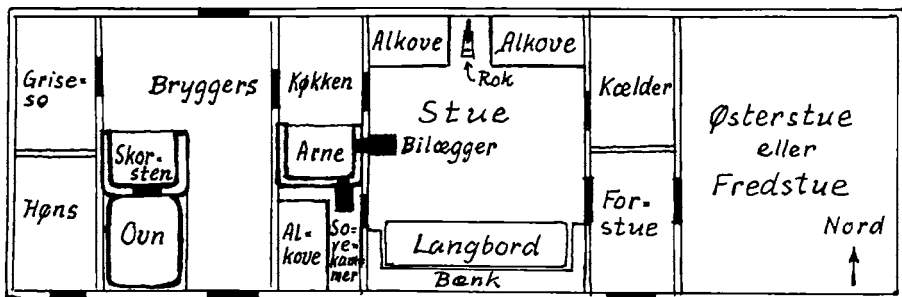

I Midt- og Vestjyllands hedeegne fandtes på gårdene i begyndelsen af 1700 årene i reglen kun en stue, et køkken og et opbevaringsrum uden vinduer (kove eller kælder). – Her ses planen af en stuelænge fra udskiftningstiden, opført 1779 på gården „Skre“ i Sinding ved Herning. Typisk for denne nye type er indretning af et sovekammer bag køkkenskorstenen. Der fandtes en særskilt bryggersskorsten med bagerovn samt plads til en griseso i en sti ved gavlen. Tjenestefolk og børn sov i stuen. Hinsides forstuen og ølkælderen var der en storstue eller „fredstue“. Væggene bestod af bindingsværk med lerklining. – Efter Landsbyen og det danske Samfund, red. J. Novrup, 1. hefte, 1945.

Byggearbejdet

anbragte man to små bjælker på langs 1½ alen inden for husets ydersider. Desuden blev huset afstivet hele vejen rundt indvendig med skråt påslåede lægter eller brædder. Ved hjælp af skruer og donkrafte hævedes huset så meget, at man kunne køre vognen ind under de 8 fag. Ved hver side anbragtes et par hjul for hver 2 fag under den langsløbende bjælke, og vognraden blev surret fast sammen med reb. Fire par hjul – der endelig måtte være lige store – blev anbragt under hver side. Disse 4 par hjul sammenføjedes med stærke reb, og 4 til 6 heste i hver side blev spændt for det første par hjul. Det var et krav til en sådan transport, at ruten ikke måtte gå ad hule veje eller over steder, hvor man skulle dreje skarpt, og den måtte ske om foråret, når vejen var tør, eller før sæden spirede, da man så kunne køre tværs over markerne. Fordelen ved en sådan transport på hjul bestod i besparelser af materialer, da hverken tag, gulv eller loft skulle lægges påny. Der sparede endvidere løn til håndværkere og medhjælpere, og medens det traditionelle udflytterarbejde ellers ofte kunne stå på en hel sommer, medførte vogntransporten, at bonden kunne blive færdig på 14 dage.

De bønder, hvis gårde forblev liggende i byen havde pligt til at give en hjælpende hånd til de naboer, der måtte flytte ud på marken. Fæstebonden Chr. Andersen i Nr. Tulstrup mellem Randers og Viborg var kendt som en god tækkemand på egnen. Da Laus Vestergaard i nabobyen Løvskaal skulle have tækket det nye stuehus på sin udflyttede gård i 1791, hjalp Chr. Andersen og hans søn med ved tækkearbejdet.

Det at opføre en bindingsværksbygning krævede ikke blot under selve byggearbejdet tid og arbejde af bonden og en større stab mandskab af håndlangere. Lang tid, ja, tit flere år i forvejen måtte bonden forberede et byggeri, hvis han ville forny en længe på sin gård. Inden selve opførelsen af bygningen fandt sted, havde han skovet træ, afbarket træet og kørt det hjem for med en god nabos hjælp at få det savet groft til. Desuden havde han måske også måttet købe noget træ. Når han endelig havde træ nok til stolper, bjælker, løsholter, remme og lægter, tilkaldte han hjælpere, sådan som Chr. Andersen i Nr. Tulstrup gjorde det i 1788. To husmænd, den ene tømrer, kom den 25. og 26. maj dette år for at hugge tømmeret til gårdsiden i Chr. Andersens vesterhus, som skulle fornys. Selv kørte Chr. Andersen den dag tørv hjem og såede byg. Et par dage senere den 30. maj nedbrød man så 10 „binding“ (fag) af „overet“ (tagværket) på det gamle vesterhus, og den 2. og 3. juni huggede Chr. Andersen og den ene husmand den vestre side sammen. Om lørdagen 7. juni kom husmanden og tømmeren Peder Lassen igen, og de begyndte da at tværbinde – samle stolper og bjælker. Lassen udeblev om mandagen, så Andersen måtte selv til „at gøre det af“. Om onsdagen var Lassen der igen, og i fællesskab rejste de så 10 fag, hvorefter

Omkostningerne

Chr. Andersen ønskede: „Gud lad det stå og runde på stedet og lad alting derudi lykkes“. De følgende to dage blev vesterhuset syldet med store sten, og der blev sat syldstykker og fyldstykker om hele huset. Om lørdagen begyndte man at lægte taget, hvormed man først blev færdig om tirsdagen. Dagen efter, den 8. juni kom to mænd fra Lee og en husmand fra Taul for at takke huset. De blev færdig med gårdsiden samme dag og nåede at lægge tagskægget på den anden side. Om torsdagen hjalp kun den ene mand fra Lee med at takke færdig, således at Chr. Andersen blot selv skulle „slette af“ om fredagen. Nu var tømmeret rejst, taget tækket, og den følgende mandag begyndte man at sætte „skielbalke“, skillerum i vesterhuset. Det tog 3 dage. Herefter den 26.–27. juni stavrede man væggene med kæppe og vændrede med halmbånd på langs. Der blev kørt ler til, og der blev æltet. „Da forbarmede Herren sig over os med en nådig regn begge dage“, skrev Chr. Andersen i sin dagbog. Det har sparet mange ture efter vand. Om lørdagen tog han af sted til Viborg og overlod gårdspladsen til kvinderne. De havde Kirsten Marie fra Taul, Mads Michelsens datter Kirsten, Henning og Karen Gregers fra Lee til at hjælpe til med at kline væggene. Desværre blev det et frygteligt regnvejr. Om tirsdagen den 2. juli kunne man stavre og vændre gavlene, og om onsdagen plukkede Chr. Andersen med sin datter fire travler lyng, og de gravede 6 læs tørv til at mønne tagryggen med. Alle græstørvene blev „rejset“ (hejst) op på rygningen.

Det tog således bonden i Nr. Tulstrup 1½ måneds tid eller rettere ca. 25 arbejdsdage plus flere måneders forberedelse at få rejst et nyt stuehus. Men helt færdig var han dog ikke. Året efter den 3. juli lod han en snedker „brække stuegulvet op i sit vesterhus“ for at grave 2½ kvarter af grunden og lægge først et godt lag sand, derefter bjælker og herover et godt stærkt bræddegulv.

En gård på Helnæs ved Fåborg var blevet flyttet ud fra byen i sommeren 1784. I januar måned det følgende år stod den endnu under opførelse. Stuelængen og de to kornlader var færdige og var vel byggede, resten ventede man at få færdig den kommende sommer.

Det var ret betydelige summer, der gik til for at bygge en ny gård. Kun få af bønderne havde kapitalen selv. Det var således godsejeren, der i første række skulle udrede beløbet til både den primære udskiftning af jordene, landmåler og byggematerialer. Da der var tale om mange gårde, der på samme tid skulle flyttes ud fra flere landsbyer under samme gods, så han helst, at bønderne klarede byggearbejderne så billigt som muligt.

Regimentsskriver Rosenqvist anslog udgiften til udskiftningen af landsbyen Veksø i Frederiksborg amt med 14 gårde og en anneksgård til 2191 rdl., idet ialt 8 gårde her burde flyttes ud og udflytterne have 80 rdl. hver i bygnings-

Omkostningerne

hjælp. Desuden skulle de være fritaget dels for skat et par år, dels for hoveripligten såvel som landgilde i de første år, ligesom træ til gårdenes opførelse vederlagsfrit blev dem anvist i skoven. Inden for budgettet på de nævnte 2191 rdl. var der også afsat betaling til landmåleren for hans arbejde. Planen blev realiseret i oktober-november måned 1785 og 8 gårde flyttet ud på hver sin lod nord, øst eller vest for byen. Og alle udflyttere fik 120 rdl. i bygningshjælp foruden 60 egestolper, 4 alen lange, og to skovlæs træ til væggenes støjler såvel som de fornødne tækkekæppe til stråtaget. Veksø udflytterne fik 3, ja, nogle 4 års frihed for skat (matrikel- og kornskat) samt frihed for hoveri og pligtrejser.

Når en godsejer lod gårde flytte ud fra sine landsbyer og siden ansøgte den kgl. kasse om hjælp til at dække omkostningerne, indsendte han opgørelser over, hvad det reelt havde kostet at opføre den enkelte gård; thi man ønskede i administrationen at sikre sig, at der blev bygget forsvarligt og godt, ikke særlig ekstravagant, men efter enhver egns byggeskik. Det beløb, den kgl. kasse refunderede godsejerne i tiden fra 1776, lå mellem 50–100 rdl. for hver gård, men det årlige beløb, der var til rådighed for hele kongeriget var i begyndelsen kun 1.000 rdl., og det rakte ikke langt. Efter 1781 kunne ansøgninger om bygningshjælp til udflyttede bøndergårde indsendes med større held, da det samlede beløb nu var 12.000 rdl. om året.

Omkostningerne og arbejdsbyrden i forbindelse med opførelsen af en gård varierede i de forskellige egne af landet, alt efter den lokale byggeskik. Gennem de indberetninger man lå inde med i København fra amtmændene i 1789 om de brugelige byggemåder for bøndergårde, vidste man, dels hvorledes gårdene så ud, dels hvilke materialer man benyttede, og endelig havde man fra nogle egne et overslag over prisen for en nyopført gård.

I 1757 var prisen for en ny firlænget gård i Nordsjælland anslået til o. 280 rdl., medens i 1789 amtmanden i Københavns amt anslog prisen for en ny gård til 718 rdl. 4 mk. 15 sk., hvoraf de 333 rdl. 3 mk. 8 sk. var prisen for det 16 fag lange stuehus, medens prisen på en ny firlænget gård flyttet ud fra Rødovre, indbefattet brønd m. m., samme år var 1003 rdl. 4 mk.

Da en udflyttet gårdmand i Kyndeløse i 1798 ansøgte om arvefæste på sin gård, bad han ved samme lejlighed om udflytningshjælp „som kongen plejer at give“, og vedlagde en vurdering af gården, hvoraf det fremgik, at hele gården var takseret til 932 rdl. Heraf var stuehuset vurderet til 22 rdl. pr. fag og udhusene til 10–12 rdl. pr. fag. Hvor meget han fik godtgjort vides ikke.

Som nævnt fik gårdudflytterne i Veksø 120 rdl. hver i bygningshjælp foruden andre lettelser, og en af udflytterne fra Snodstrup i Ølstykke sogn fik fra rentekammeret tilstået 100 rdl. som bygningshjælp og hjælp til indkøb af langhalm foruden 15 rdl. til tilberedning af ler og klining. En gårdmand ved navn Voet-

mann fik for et beløb svarende til 60 rdl. norsk tømmer fra det kgl. oplag i Nordsjælland. Derudover fik han ligesom andre udflyttere 60 egestolper. Det fyrretømmer, som i øvrigt medgik til gårdens opførelse, har han købt færdigopskåret i de længder han havde brug for. Disse materialer indkøbtes over en fem måneders periode i takt med byggeriets fremskriden, og prisen herfor beløber sig sammen med arbejdsløn til 194 rdl. 3 mk. 1 sk., men da han fik 175 rdl. som hjælp, skulle han kun afregne 19 rdl. 3 mk. 1 sk. med regimentsskriver Rosenquist. Desuden skulle han ikke betale matrikelskat eller landgilde i 2 år regnet fra 1. januar 1787, og han var fri for skattesæd og tilliggende hoveri m.m.

I andre egne af landet havde amtmændene i 1789 anslået omkostningerne ved opførelsen eller værdien af den pågældende egns almindelige gårdtype noget varierende. I Sorø, Ringsted og Korsør amter var den laveste pris for en gård 344 rdl. 4 mk., mens flere lå på 477–485 rdl. I Nykøbing amt på Falster lå værdien fra 434 rdl. til 462 rdl. På Fyn skulle en gård under Hofmannsgave i Odense amt kunne opføres for 382 rdl. 2 sk., mens man ved Odense hospitals gods mente, det måtte koste 678 rdl. 2 mk. 13 sk., når man inkluderede 177 rdl. 2 mk. i arbejdsløn. I Assens amt anslog man omkostningerne til 594 rdl. 3 mk. 4 sk. Flere jyske amtmænd har ikke givet overslag over værdien af en gårds bygninger. Måske har de ment det overflødigt, idet udflytning ikke var nødvendig i de tyndt befolkede egne. Men i Thisted amt ville det koste ca. 300–350 rdl. at opføre en gård, og i den vestlige del af Haderslev amt skulle et 14 fags stushus, lade, stald, lo, vognhus etc. ialt kun 32 fag, svarende til en normal gård på 3–4 td. hartkorn, kunne opføres for 249 rdl. 5 mk. 8 sk.

I 1789 nævner stiftslandinspektør C. Ehlers fra Antvorskov og Korsør amter alle de arbejder, der skal udføres, når man bygger en bondegård. At grave ler, kline vægge og gulve, lægge lo, sylde sten – disse ting kan bønderne altid selv klare med gode naboers hjælp. Det at give en hjælpende hånd går på omgang blandt godsets bønder. Ved andre arbejder må landsbyens håndværkere hjælpe til. Tømreren rejser huset, lægger loftet, laver porte, døre, vindueskarme og rammer, mens glarmesteren sætter vinduer i, smeden kommer med hængsler, kramper, låse og kroge, muremesteren sætter skorsten, bagerovn og spækker og kalker, tækkemanden tækker.

Den holstenske dr. juris og landmåler August Hennings, som i 1770 boede hos sognefogeden i Vedbysønder, Antvorskov distrikt, fik under sit opmålingsarbejde i nabolandsbyen et godt indtryk af bøndernes levevis. „Hvor bønderne står sig vel“, siger han i sin optegnelse, „plejer husene at være i god stand. Gårdene er byggede i firkant og tager derved megen plads bort fra jorden. I den ene længe bor bonden, de andre længer består af lader og stalde. Trods de mange bygning-

ger . . . kan dog næppe halvdelen af kornet rummes i dem. Det kommer deraf, at bygningerne er for lave, og at megen plads i huset anvendes til unytte“, blandt andet har bønderne den sædvane, at hver sædart ikke blot har sit eget opbevaringssted, men også sin egen tærskelo. Efter høsten ser man derfor i alle haver store kornhæse, der er overdækkede med rør og grene. „I den indre gård findes gæssene, hønsene og fårene. Møddingen er uden for gården, almindeligvis ved indkørslen. Haverne er temmelig store. Én del af haven (se planen) er beplantet med frugttræer, en anden med humle.“ Desuden havde man en blegeplads til vasketøjet. Af grøntsager fandtes intet andet end kål. Dog kunne man også have merian og andre urter. Hennings syntes, at bønderne passede humlen dårligt. „Det halve ligger i almindelighed på jorden, og ukrudt bliver ingensteds luget.“ Bønderne dyrkede dog også kommen, så meget de behøvede i haverne. De brændte brændevin, bryggede øl, maltede og malede selv malten på håndkværn, og hvert hjem havde egen bagerovn. Bønderne byggede for det meste selv deres huse og fik kun hjælp til tømrerarbejdet.

August Hennings iagttog, at en hel gård udgjorde en sluttet firkant. Ikke sjældent var to gårde bygget ind i hinanden, hvilket var farligt i tilfælde af ildsvåde. Disse gårde havde ofte et lille hus midt på gårdspladsen (se grundplanen). I dette gårdhus var der vognskur, karlekammer, svine- og gåsesti (i to etager). Vestlængen indeholdt set fra nord, først havreladen, dernæst en bolig for en indsidder. Herefter kom den lange hølade og i den sydlige ende fandtes en stald til kalve og foler. Vestlængen var bygget sammen med sydlængen, hvor køerne stod. Endvidere fandtes her en lo og en byglade. På den anden side af indkørselsporten havde bonden endnu et rum, sandsynligvis til fårene, og den lange østlænge rummede i den sydlige del rugladden, tærskeloen og hestestalden, mens den nordligste del af længen tilhørte naboen. Man gik ind i beboelseshuset gennem det lille bislag midt på sydsiden. Lige til venstre for indgangen neden for stuehusvinduerne fandtes en indhegnet bigård. Hennings oplyser, at de fleste bønder havde 5–6 bistader, skønt der ikke fandtes nogen hede eller boghvede på Sjælland. Til gengæld fandtes der mange blomster på engene. „Bierne koster dem ikke den ringeste umage, da de ganske lader dem skøtte sig selv“. Efter høsten vejede man kurvestaderne, og når disse holdt en skæppe korns vægt, skønnede man, at bierne kunne stå vinteren igennem. Honningen og vokset solgte man i købstaden eller til andre bønder, der bryggede mjød. Bondens indtægt fra bierne beløb sig til 5–10 rdl. årligt.

I stuehuset fandtes to stuer til venstre for indgangen. Her stod to senge, et stort bord foruden bænke og andre træmøbler. I de to små rum i gavlen ud mod urtehaven opbevarede øllet, rokkehjulet, garnhasperne og andre ting, der hørte til i husholdningen. Lige til højre for indgangen lå køkkenafdelingen. Her stod

Hver egn sin byggeskik

den store bagerovn med ildstedsbænken foran. I rummet ved siden af køkkenet stod bryggerkedelen, og i et hjørne op ad væggen til tofteporten fandtes et lille pigekammer. Her over for lå brændehuset.

Det var vigtigere at få rationaliseret landbrugsarbejdet end at få indført nye bygningstyper og fornyelser i hjem og køkken. Dette måtte komme i anden række. Derfor var der ikke stor forskel på de gamle gårde inde i landsbyerne og de nye ude på markerne. Man byggede stadig af de samme materialer og indrettede sig på den vante måde.

Den forskel i byggeskik og indretningsmåde fra landsdel til landsdel, som var karakteristisk for tiden før udskiftningen, forsvandt ikke med udflytningen eller i tiden lige derefter. Men visse ændringer og nye ting kom dog til.

I 1789 var de fleste gårde på øerne firlængede. Stuehuset, der som oftest udgjorde nordlængen, lå med gavlene i øst-vestlig retning, således at middagssolen skinnede ind ad vinduerne på sydfacaden ud mod gårdspladsen. I Vestjylland, nemlig i Ty og en del af Ringkøbing amt, havde gårdene for det meste to længer, som lå parallelt med gavlene mod øst og vest.

På de fynske øer skete flere lokale ændringer af byggeskikken. Jens Lange og sønnen Johan Lange på godset Rødkilde lod imellem 1780 og 1790 de gårde, der udflyttedes fra landsbyen Ulbølle, opføre med kun to længer, der var sam-

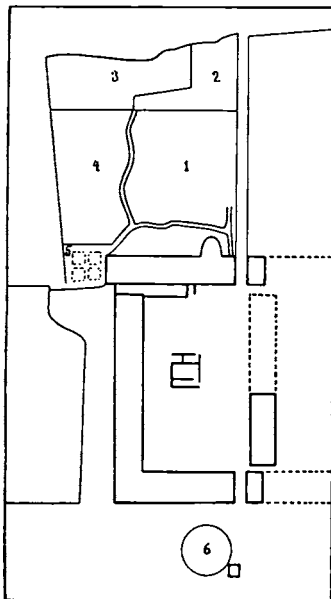

Da August Hennings i 1770 logerede hos sognefogden i Vedbysønder ved Slagelse, tegnede han disse to planer, formentlig af sognefogedgården. Den var sammenbygget med nabogården mod øst, som det ses af de stiplede væglinjer (bogstav y). På gaden ses en brønd (6) og nord for stuelængen en stor have (1-5) med blegeplads, frugttræer, humle, kål og forskellige urter. Kom man ind ad gadeporten (z), lå der bag møddingen et lille hus midt på gårdspladsen, hvori der var vognskur, karlekammer samt svine- og gåsesti i to etager. Kærne stod i portlængen. I vestlængen var der nordligst havrelade; derefter bolig for en indsidder (k); så fulgte den lange hølade og en stald til kalve og foler. Den del af østlængen, som hørte til sognefogedgården, rummede ruglade, tærskelo og hestestald. Indgangen til stuehuset var gennem et bislag (a), hvorfra man trådte ind i dagligstuen, der var forbundet med storstuen (begge bet. med b). I de to gavlrum (c) opbevarede man øllet, rokkene, garnhasperne og andre husholdningsfornödenheder. Til højr for daglig-

Hver egn sin byggeskik

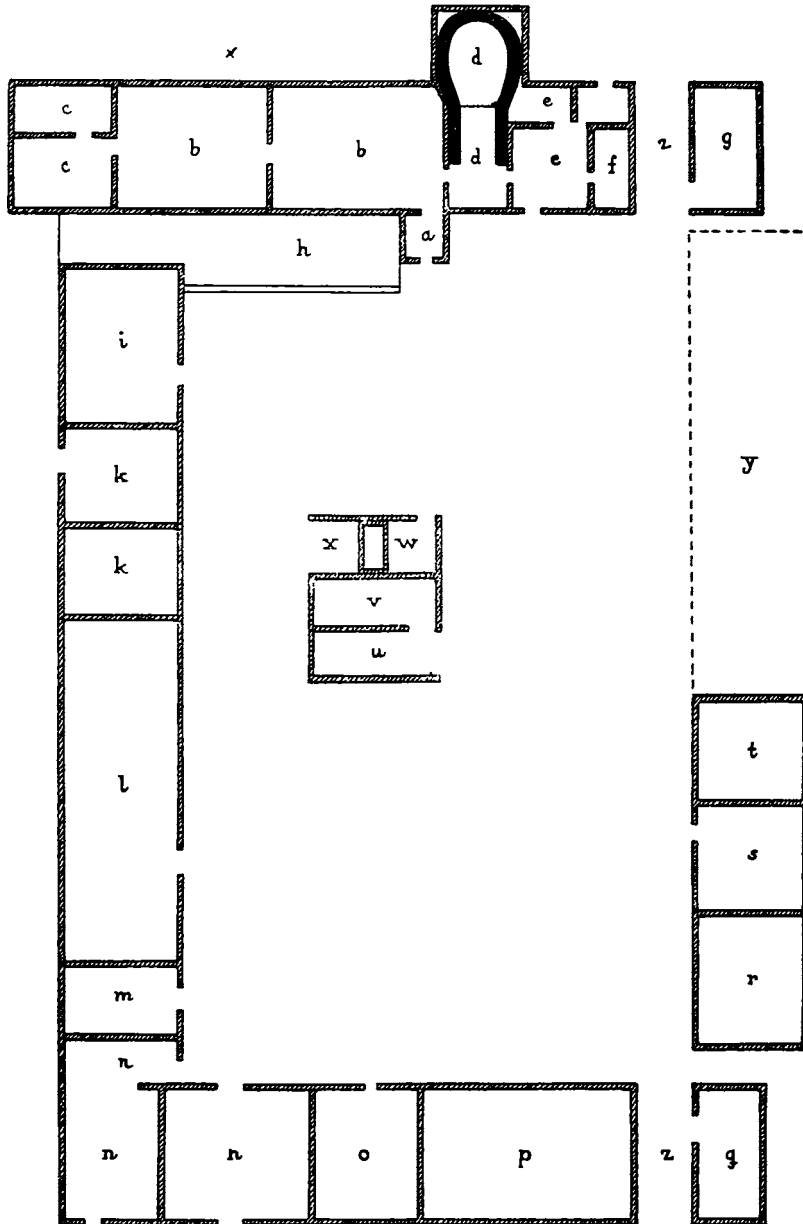

stuen fandtes køkkenet med den store åbne skorsten og bagerovnen, der stak ud i haven under et halvtag. I det store rum (e) stod bryggerkedlen, og i hjørnet ved tofteporten (z) var der pigekammer (f). Rummet yderst ved østgavlen var brændehus (g). – Arkiv og Museum, bd. 1. Kbh. 1899–1902.

Hver egn sin byggeskik

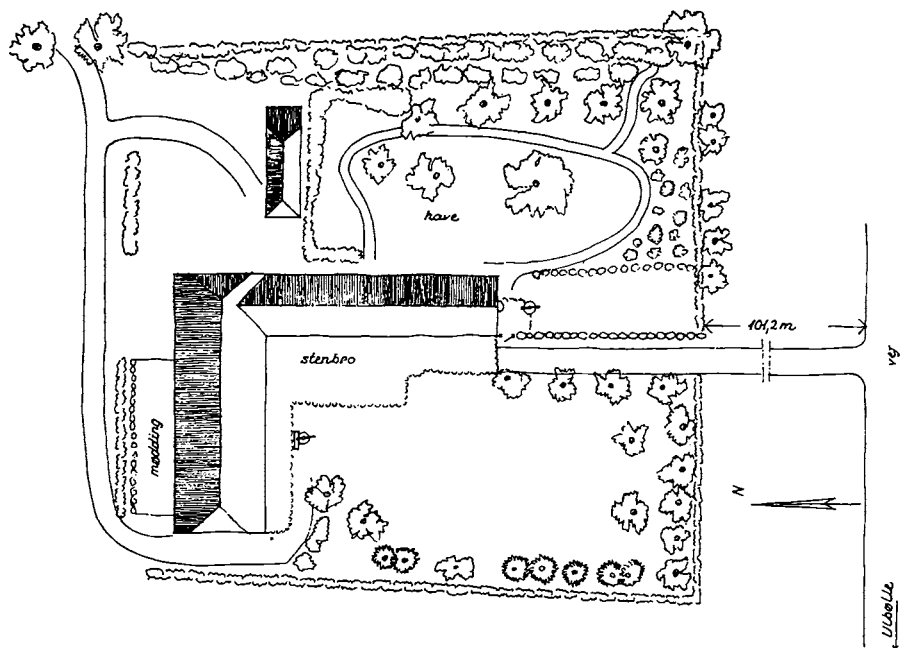

I de sydfynske landsbyer skete der lokale ændringer af byggeskikken i forbindelse med udflytningen. På Tåsinge efterlignede man den sydslesvigske enlængede gård. På Rødkilde byggede den af bønderne forhadte Jens Lange vinkelformede, tofløjede gårde, hvis stuelænger var knapt 7 m brede, mens stald- og ladebygningerne var ca. 10 m brede. Her ses plan og opstalt af Jerntvædgård i Ulbølle, som den formodes at have set ud o. 1800. I stuehuset findes en storstue (1-3), senere delt i to ved en panelvæg. Derefter forstue med et lille sengekammer bagved, dagligstue (4), køkken med åben skorsten i hjørnet (6) og to små kamre bag. I bryggerset (8) står den vide skorsten forbundet med gruen og bagerovnen, den sidste stikker ind mellem to kamre (9-10). Udlængen er delt på langs, idet lade og loer er nærmest indkørselsporten (16) ved stuehuset, og kostald og hestestald i den fjernere ende (11). – Fynske Minder 1960 (Eigil Hansen).

menbygget i vinkel. Stuehuset var i normal bredde, medens udhuslængen var bredere, højere og delt på langs.

I slutningen af 1700 årene var gårdlængerne mange steder blevet bygget sammen i hjørnerne. Dette skete blandt andet, når man savnede mere plads under tag; det gav mindre vindfang, og for freds og lukkes skyld var det ideelt.

For det meste byggede man af bindingsværk. I Sønder- og Vestjylland så man dog de fleste bøndergårde opført som grundmurede bygninger, og i tiden efter 1770 opførtes utallige „uforbrændelige huse af stampet ler“ dog næsten udelukkende i Nordsjælland og på Københavnsegnen. Disse såkaldte „pisé-huse“ havde meget tykke vægge bygget op af stampet ler uden brug af træ. Denne

Hver egn sin byggeskik



have.

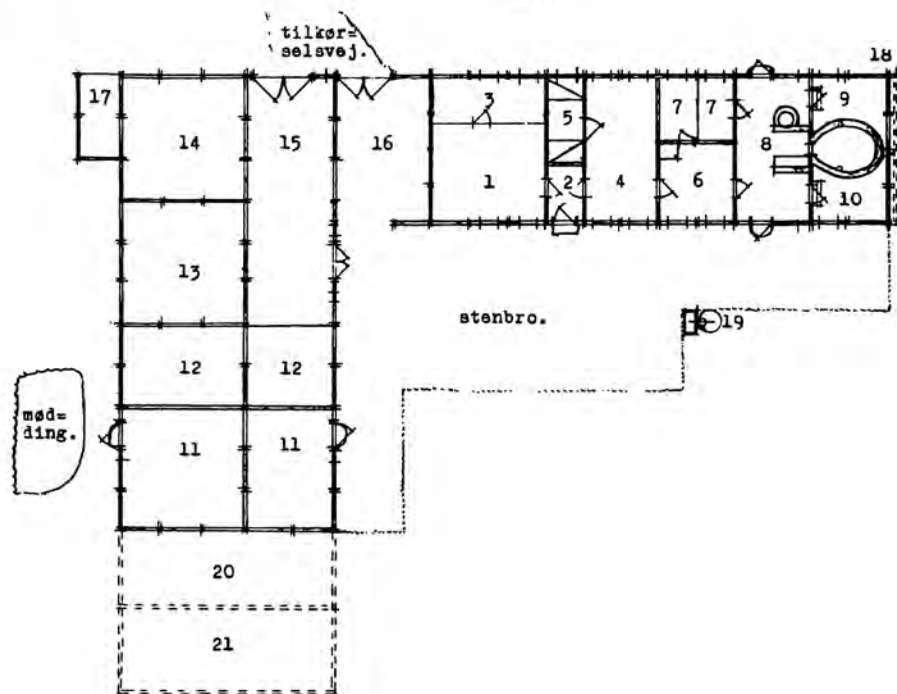

eksperimentelle byggemetode, der kendtes fra flere europæiske lande, blev i Danmark taget op af fremskridtsvenlige godsejere. Endnu findes adskillige husmandshuse bevaret opført af stampet ler.

Bindingsværksbygningerne havde stolper af eg, medens resten af bygningstømmeret var af bøg eller fyr, da egetræ var ved at blive en mangelvare, ikke mindst fordi bønderne havde haft for vane at jordgrave deres husstolper, hvorfor de hurtigt rådnedes og skulle fornyes. I 1789 ser det ud til, at man nu overalt satte stolperne på store sten. Bortset fra Sjælland og de nord- og vestjyske egne, hvor man de fleste steder satte stolperne på de nøgne sten og kun en sjælden gang forsynede stuehusene med fodstykker mellem stolperne, havde man i resten af

landet fodstykker, ja, undertiden fodremme under stolperne oven på stensylden. Væggene var stadig lerklinede og kalkede de fleste steder i landet, men på Fyn havde mange gårde nu brændte mursten i ydervæggens tavl og rå eller brændte sten indvendigt, ligeså havde flere østjyske gårde rå eller brændte sten i tavlene. Kun i Sønderjylland og omkring Ribe havde man som nævnt fået stadig flere helt grundmurede bygninger, og bønderne både strøg og brændte deres sten i små, fritliggende teglovne.

Taget blev normalt tækket med langhalm. Nogle steder kunne man dog se rørtage, således på de store gårde syd for Ribe, mens man i mange jyske egne måtte tække med lyng og halm. Tagryggen blev i skovegnene dækket med halm, hvorover der sattes kragetræer, mens man i kystegnene og skovløse områder dækkede med tang eller halm underst og græstørv (mønningstørv) øverst. På Gunderslevholm gods, Midtsjælland, mønnedes gårdene i 1789 mest med græstørv, men i de centrale skovbevoksede områder med kragetræer. I Jylland brugte man udover græstørv også at lægge lyngtørv på mønningen.

På Falster brugte man omkring 1789 udelukkende spærtage med lægter under stråtaget. På Sjælland var spærtage ligeledes almindeligt, men i Sydvest- og Midtsjælland var der endnu mange tage med rafter og rygås. På Bonderup gods var der flere raftetage end spærtage, og raftetage fandtes også endnu på Agersø og Omø. På Tybjerggård gods, nordøst for Haslev, og på Gerdrup gods ved Skælskør Nor, havde man kun raftetage i udhusene, mens der i skovegnene i Antvorskov og Korsør amter samt under Frederikslund gods mellem Slagelse og Sorø stadig var mange raftetage i brug på hele gårde. På Tjørnelunde gods ved Høng brugte man nu lægtede tage, da rafter ikke kunne fås. Fra flere egne af Jylland nævner amtmændene, at de gammeldags raftetage stadig fandtes. I Ribberhus amt og det gamle Koldinghus amt såvel som på Ørslevklosters gods øst for Skive var der endnu få raftetage tilbage, men spærtage var mere almindelige. Kun fra Rinds herred nord for Viborg skrev amtmanden om ene og alene raftetage, mens man fra Middelsom herred øst for Randers udtrykkeligt fremhævede, at det ikke var raftetage, men lægtede tage man havde på bygningerne.

Var længerne sammenbyggede fortsatte stråtaget uden gavle, men var en gård forsynet med fire gavle, lukkedes de på flere forskellige måder. Almindeligvis var gavltrekanten lukket ved at bøgeris eller elleris og løv var flettet om lodrette støjler, eller også var dukker af halm eller tang vundet om dem. På flere godser i Sorø amt og Assens amt så man derimod flere skrå gavle, der var tækket med langhalm. De lodrette gavle på stuehusene kunne også være beklædt med brædder. Mange steder var gavlen dog klinet op til hanebjælkerne. Når man lukkede gavlene, valgte man det materiale, der var lettest tilgængeligt på egnen. Man brugte således i kystområderne – under sydvestsjællandske godser Antvorskov,

Ildsteder, skorstene, kaller, og bagerovne

Opstalt, Grundrids og Gienemfrøit af et smalt Vænings-Huus.

Uds. Grundtegningen er A. daglig Stuen med 27 Alen Længde, B. en Gæsteskue med 22 Dets, C. et Ø-Køber med 2 Dets, D. et Stue-Kammer, E. et lidt højt Køber, K. Kjøkkenet, F. Bryggeret med Bagerovnen, Kaldeløse og Køllevæ, G. et Gjærns-Kammeret.

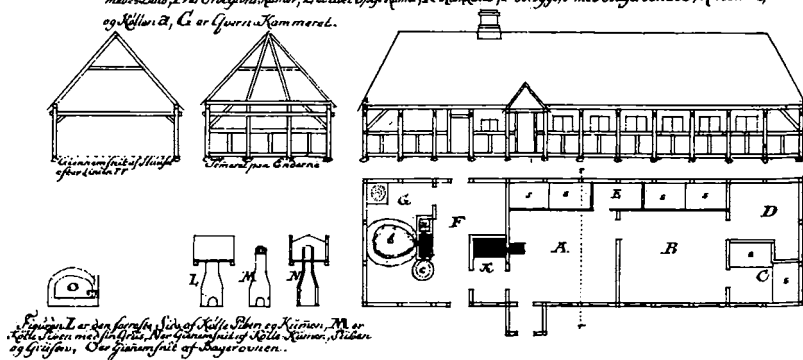

I Jylland var der mange, der tørrede malt til brygning i kasser over jernbilæggeren. Andre havde en „køllegris“ stående på loftet som på denne plan indsendt til rentekammeret 1790 af amtmanden over Aalborg Stift. I bryggeret (F) ses den åbne skorsten som en sort firkant flankeret på den ene side af bryggerkedlen (c) og på den anden af køllen (a), bag skorstenen stikker bagerovnen ud (b). I nederste venstre hjørne er bagerovnen vist i snit (o), derefter facaden af køllepipen og køllekummen (L), sidstnævnte står på loftsbjælkerne. Så følger opstalt af køllepipen med sin „gris“ inde i kummen (M) og tilsidst snit af køllekummen (N). Ved siden af bagerovnen er der et kværnkammer (G), i hvis hjørne håndkværnen står. Der er et lille køkken (K) udsparet af bryggersrummet med særskilt skorsten. Bryggersskorstenen synes ikke at have nogen pibe. – Rigsarkivet.

Bonderup, Borreby og Skjærringe gods på Falster – tangbånd til at vinde med i gavlene.

I løbet af 1700 årene skete der en hel del forbedringer af de brandfarlige ildsteder på landets bøndergårde. Tidligere kunne gårdens ildsteder være enten blot en grube i gulvet eller en esse. Mange ildsteder var da ikke engang forsynet med skorsten, og de skorstene, som fandtes, var ikke sjældent bygget helt af træ eller af træ og ler; men omkring 1750 havde vel de fleste sjællandske gårde fået skorsten. I amtmandenes indberetninger fra 1789 omtales ingen skorstensløse gårde på Sjælland, Falster eller Fyn, men man kunne endnu finde huse uden skorsten indtil år 1800.

På Sorø akademis bøndergods førtes skorstenspiberne nu altid ud gennem rygningen 1–1½ alen over taget, men på nogle gamle bygninger fandtes de på siden af taget og var da højere. Skorstenen var opført af rå lersten under taget, mens der over taget anvendtes brændte mursten. Også på Agersø, Omø, Bonderup gods, Eskildstrupene og på Tjørnelunde gods havde man endnu bygninger med skorstenspiben ud af tagsiden.

En enkelt skorsten bygget af rå sten med brændte sten oven for tagryggen var

Ildsteder, skorstene, køller, og bagerovne

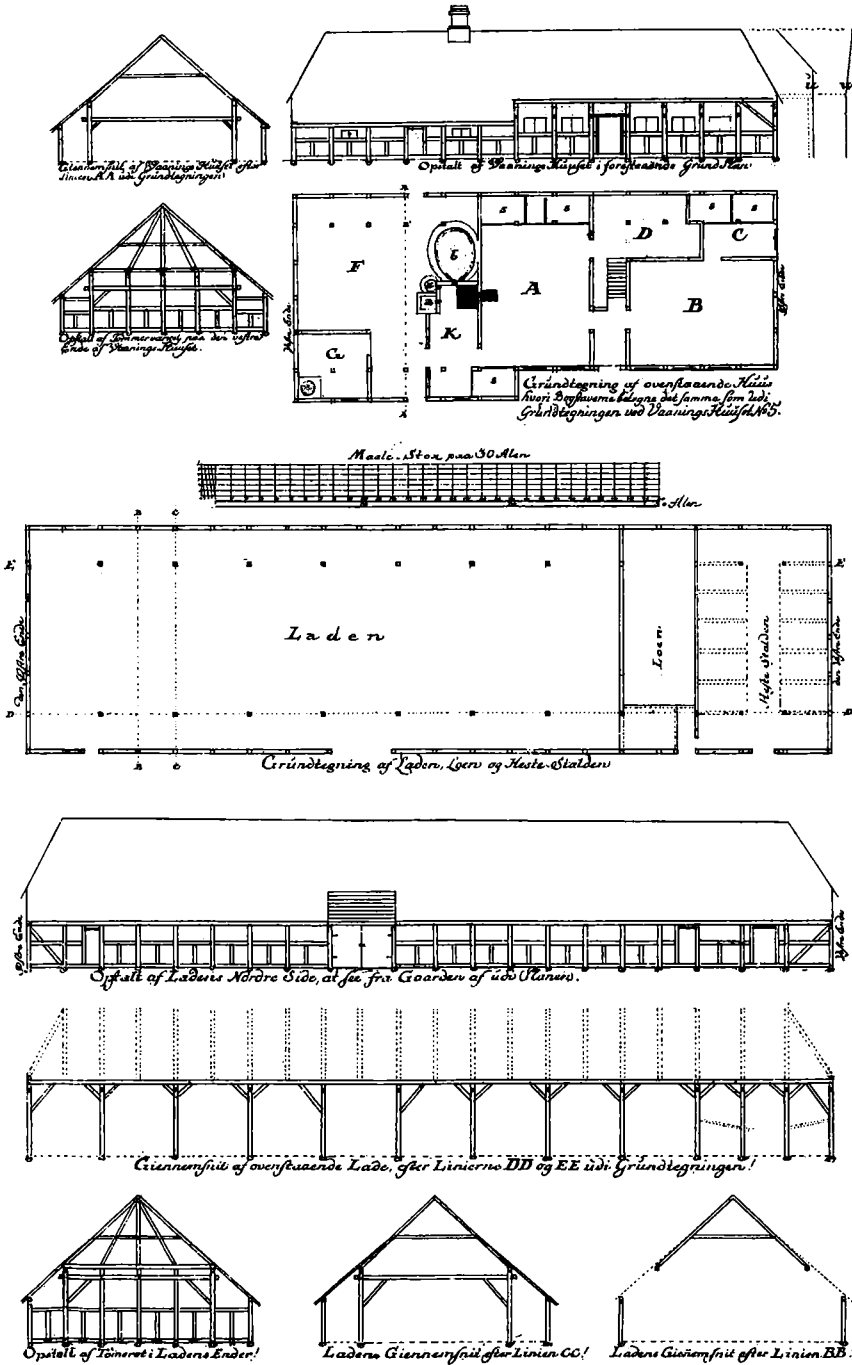



Mange steder i Jylland havde man ikke maltkøller. Enten tørrede man malten i bagerovnen eller i en ramme, der stod på kakkelovnen. Nogle steder tørrede man endnu i begyndelsen af 1900 årene malt i sådan en maltkarm, som det ses af dette fotografi taget i 1905 i Sejerslev på Mors. Bortset fra dragterne er interiøret med sin åbenstående alkovedør, sin bilæggerovn fra 1748 med den norske løve og omhængshylden ved loftet udtryk for en tradition, der rækker tilbage til slutningen af 1700 årene. Konen sidder med sin bindehose i skødet, manden er ved at reparere et halmbløb, der rimeligvis bruges til at gemme malten i. – Nationalmuseet fot.

det almindelige på en sjællandsk stuelænge. Omkring denne ene skorsten samledes alle ildstederne. Herfra fyrede man i bilæggerovnen, som stod inde i stuen. Bagerovnsmundingen var også tilgængelig i køkkenskorstenen. Herfra rakte den ovnmaven uden for bygningen, beskyttet mod regn af et skur med tag over. Også maltkøllen var tilsluttet skorstenen. På maltkøllen tørrede man sin spirede byg til malt for at bruge den til ølbrygningen. På bøndergårdene under Sorø akademis gods var maltkøllen opført på gulvet i køkkenet på den sædvanlige måde med væg omkring af mur og bindingsværk, og den var indvendig udstyret med en såkaldt „bjørn“ eller „gris“ af brændte mursten, hvorpå ilden blev lagt. Bjørnens højde varierede efter husets højde. Ilden blev lagt ind i bjørnen igennem et hul fra skorstenen. Amtmanden over Antvorskov og Korsør amter berettede, at maltkøllerne mest blev brugt i skovegnene men sjældent på heden og sletten – det vil sige langs Storebælt – på grund af, at man her mangler brændsel. Hvor

køller fandtes, var det oftest de såkaldte jordkøller, som stod nede i køkkenet. At der på det Bernstorffske gods ved København samt på Amager kun var få køller, skyldtes nok mest Københavns nærhed med de mange bryggergårde, hvorfor bønderne enten ikke bryggede selv eller købte malten. Selv om jordkøllerne var mest almindelige i det sjællandske område, kendte man her dog udmærket loftskøllerne, således på Agersø og Omø, hvor en lille kamin, som førte til køllen, stod i stuen. Loftskøllerne fandtes desuden under Bonderup gods, Gyldenholm gods, Dyrehovedgård, Tårnholmgård og Fuglebjerggård.

Også på Falster havde gårdene som regel kun én skorsten. Men der synes ved nybygning at have været en tendens til at forsyne gårdene med to skorstene. I gårde i Nykøbing Falster amt rakte skorstenspiberne ud af rygningen, og maltkøllen stod da på loftet anbragt ved bryggerskorstenen, medens bagerovnen inde i huset var anbragt ved køkkenskorstenen. Under Hveddals gods ligeledes på Falster stod maltkøllerne også for de fleste gårdes vedkommende på loftet, forbundet med kakkelovnen i stuen ved et opmuret rør af sten. Røret gik op i køllen, hvorved der kunne spares brændsel. Bagerovnen på gårdene under godset stod i køkkenet, hvor de blev sat ved en „udsidde“ (udskud), som var slået sammen af ler og tækket med langhalm som beskyttelse mod regnen. Bagerovnen synes på det meste af Sjælland og under flere godser på Lolland og Falster at have været opført således, at kun ovnmundingen nåede ind i stuehuset, mens maven stod udenfor, selv om der fra enkelte udflyttergårde, bl. a. under Tybjerggård i Ringsted amt samt Skjørringe gods, Vestenborg og Vennerslund på Falster oplyses, at ovnen stod inde i huset. Bagerovne var gennem hele 1700 årene så almindelige, at de fandtes på 9 ud af 10 gårde, mens der i halvdelen eller en fjerdedel var maltkøller. Kun i meget få husmandshuse fandt man disse slags ildsteder.

På Fyn var skorstenene alle forsynet med piber over tagryggen. I nogle gårde tørrede man her malt på en loftskølle i andre på en jordkølle, og bagerovnen kunne enten stå i bryggerset eller udenfor.

I Jylland var der stor forskel på ildstederne. Kun få af gårdene på Ørslevklosters gods havde skorstene. På de fleste gårde fandtes kun røghuller. Maltkøller havde de jyske bønder på denne egn heller ikke, og malten tørredes enten i bagerovnen, der stod i den ene ende af stuehuset, eller på den dertil indrettede ramme over kakkelovnen. På det nærliggende gods Stårupgård ved Skive fjord fandtes i stuehuset kun få skorstene med piber over tagryggen. Fra de andre ildsteder, hvortil der ikke var piber, gik røgen dels ud af et hul i taget, og dels løb den „langshen i huset“. Der var ingen maltkøller, thi den smule malt, som skulle bruges til brygning, blev også her mest tørret ved kakkelovnen. Også på gårdene under Lundgårds gods på samme egn sivede røgen de fleste steder ud gennem røghuller, der fandtes i mønningen, og den smule malt, man havde brug for blev



Jernbilæggerovne blev ofte lejet ud til fattigfolk, hvad enten de sad og hutlede ved en fæstegård, eller de var indsidder- og husmandsfolk. Den velstående fæstebonde Chr. Andersen i Nr. Tulstrup ved Viborg lejede i 1795 en bilægger, der havde slået en revne, ud til Laust Skals i Kgs. Tisted for 4 mark og 8 skilling årligt. På Sjælland var langt over halvdelen af de jernovne, man fandt i husmandshjemmene, lejede. – På billedet ses en bilægger fra Fritsø værk i Norge 1774 stående på to træben på lergulvet i et husmandshus i Ottestrup ved Slagelse o. 1920. – Nationalmuseet.

tørret i kakkellovnen eller i bagerovnen inde i huset. I Skivehus amt havde kun omkring to trediedele af bygningerne maltkøller. Her tørredes malten almindeligvis i stuen over og under jernkakkellovnen i kasser. De, der ikke havde jernkakkellovne, brugte ovne af gryder, de såkaldte jydepotter. Tidligere havde mange haft maltkøller; men de var brandfarlige, især fordi der ikke var loft over bryggeret med skorstenen, men åbent op til stråtaget. Havde man maltkøller, var de af jordkølle-typen. De var omtrent 2½ alen høje, 3 alen lange, 1½ alen brede, sammensatte af træ og lervægge. Midt i køllen var der en tværspalte af ca. tre fingres bredde, hvorigennem ilden, som fra åbningen i skorstenen blev lagt ind i det nederste rum, gav malten varme og røg. Malten blev som sædvanligt lagt på brædder, hvori der var huller. Brændslet var tørv.

Heller ikke i Rinds herred brugte man maltkøller, ligesom de var sjældne i hedeegnene. I Middelsom herred omkring Randers kendte man derimod til både jord- og loftskøller.

I Vester Horne herred ved Varde havde gårdene skorstene med piber, og de fleste steder tørrede man malten i en køllegris på loftet; den var her indrettet i bagerovnskorstenen og dækket med brædder. I andre husstande var åbningen af maltovnen på loftet i køkkenskorstenen. Her tørredes malten på flager af sammenbundne ris. En og anden by på denne egn havde til fælles brug kølle- og bagerhus uden for byen. Det gjaldt i det hele taget for hedeområderne og Riberhus amt, at bagerovnene flere steder var flyttet uden for gården og opbygget for sig selv i et lille hus. Således indberettede hr. Warthoi til rentekammeret i 1789, at maltkøllerne nu overalt i Skads, Gjørding og Malt herred var indrettet lidt uden for byen i et lille hus for sig. Det samme gjaldt for flere byer syd for Ribe. Bortset fra marskbyerne var det nu almindeligt også for andre af Riberhus amts byer med en maltkølle uden for byerne. Alle beboerne havde part i køllen, og de skiftedes da til at tørre deres malt.

Opvarmningen af stuen, bondens sove- og opholdsrum, skete – bortset fra kaminområdet i Østjylland – efterhånden udelukkende ved en bilæggerovn af jern eller ler. En del af disse jernbilæggerovne på gårdene var lejede. Fattige bønder kunne blive ruinerede af de mere velhavende, der lånte dem kakkelovne, køer og lignende, hvorefter de krævede betaling derfor i jord.

I oktober måned 1795 købte fæstebonden Chr. Andersen i Nr. Tulstrup en jernbilæggerovn af Jens Bortkast i Viborg for 16 rdl. 2 mk. Den var meget stor og havde en revne, men alligevel satte han den i leje hos Laust Skals i Kongens Thisted for 4 mk. 8 sk. årligt. Også i husmandshuse kunne det hænde, at man varmede stuen op med kakkelovne af jern, selv om den største del af ovnene her endnu var af ler. Langt over halvdelen af de jernovne, man fandt i husmandshusene på Sjælland, var lejede.

Efter at man på landet i løbet af 1700 årene var gået over til at opvarme stuen med den lukkede bilæggerovn, kunne man lægge loft. I bondens lave indelukkede rum, hvor vinduerne ikke kunne åbnes, levede familien mellem sit traditionelle bohøve. Under vinduerne og for endevæggen var der faste bænke, foran hvilke der stod et stort bord. Sengene var enten alkover eller himmelsenge, og deres plads var ved den vinduesløse bagvæg. Bøndernes øvrige ejendele opbevaredes i kister og skrin. Foretager man sammenligninger af skifteoptegnelser fra begyndelsen af det 18. århundrede med lignende fra slutningen af samme århundrede viser de, at der i løbet af denne periode skete visse ændringer. Især i Københavns omegn samt på Ribeejeren spores tidligt ændringer, som i andre dele af landet, undertiden først viste sig ind i det følgende århundrede. Foruden de faste bænke

Ildsteder, skorstene, køller, og bagerovne

fik man efterhånden mange stole. Småborde såsom teborde og klapborde blev mere almindelige. Som opbevaringsmøbler havde man nu ikke blot kister og skrin, men også de høje dragkister med skuffer samt klædeskabe, hvor de lange kjoler kunne hænge. Også chatoller dukkede op i hjemmene. Andre ting blandt bondens ejendele var ure, spejle, skilderier, og i forbindelse med den mere og mere udbredte nydelse af varme drikke – især te og kaffe – fik man de let flyttelige teborde, tebakker samt service hertil, tekopper, te- og kaffekander og dåser. Ved midten af århundredet havde flere bondestuer både på Sjælland og i Jylland gardiner for vinduerne.

Mens tidligere de fleste møbler var umalede ofte med udskæringer, var de nu altid bemalede. Måske hang det sammen med, at der var lagt loft over stuerne, således at røgen ikke længere sværtede og konserverede møblerne, hvorfor disse nu måtte beskyttes med maling. Farvevalget var oftest grøn og rød, men også sorte møbler var hyppige. Senere blev den blå farve mere udbredt, og allerede i midten af århundredet havde man temmelig mange brunmalede møbler.



Under titelfeltet til et udskiftningskort over Hunderup bys jorder ved Odense 1785 findes ovenstående tegning af et par bønder, der pløjer deres nye agre med den gammelkendte hjulplov forspændt med fire heste. Kusken går i en lang kappe, plovkørereren i vest og knæbukser, i hånden holder han plovkæppen, som anvendtes til at rense ploven med, når ukrudt og klæg jord klistrede sig fast på muldfjælen og hindrede den i at arbejde i passende dybde. Begge mænd bærer langt hår og trekantede hatte. Kridtpiberne, som de har i munden, tyder på, at man gav sig god tid. – Matrikelsarkivet.

KARVESNIT, KUNSTFLID OG KOPISTERI

De sydjydske egne hørte til de hårdest ramte under krigene i 1600 årene, og først i løbet af 1700 årene fik mange menigheder i Sønderjylland råd til at lade deres kirker sætte i stand og forsyne med det fornødne nye inventar.

I 1734 var turen kommet til Brøns kirke i Tønder amt, og malerarbejdet blev overdraget Johan Georg Dorchæus og hans svende fra Åbenrå. På forsiden af den nye præstestol lod han de okkergule fyldinger dominere af et blå-hvidt båndornament, der udgik fra en rosafarvet muslingeskal. Blomsterguirlander i naturalistiske farver var i røde bånd ophængt på et bladornament, der her som på andre samtidige dekorationer virkede, som var det smødet i jern snarere end lagt i blødt bøjede bånd. Den rejsende fra østkysten ville have nikket genkendende ved et besøg i Brøns kirke; for i deres opbygning mindede disse dekorationer meget om udsmykningen på en række pulpiturelter i Løjt kirke nord for Åbenrå. Disse var malet og dateret i 1728. Hele den såkaldte regencestils mangfoldighed viste sig her, fra det spinkle, helt kinesisk knækkede bånd med de mange små konsoller og afsatser med vaser og småfigurer, til den kraftige bue med muslingeskallen, hvorfra blomsterguirlander hang ned, tegnede efter naturen i modsætning til de oftest blå-hvide stiliserede små akantusskedeblade, der med mellemrum udgik fra det lineære ornament.

Dorchæus og hans svende var med på moden; den slog an i kundekredsen, der foruden byen talte de omliggende sogne. Det var denne opbygning af bånd med plads til stående og nedhængende enkeltornamenter, man forlangte igen og igen. Endnu i 1750 bestilte en af søfartsbyen Åbenrås velhavende borgere, rebslagermester Claus Garben, sine døre således malede i sit hus i Ramsherred.

Rimeligvis havde J. G. Dorchæus og hans efterfølger Johan Hinrich Brockmann ligget med et bundt stukne blade fra Frankrig eller Tyskland, som de brugte til forlæg, eller måske havde de set malede tapeter i samme stil, som deres dørfyldinger og vægelter mindede meget om. Og måske lå et sådant forfængeligt tapetønske til grund for, at en borger i Magstræde i København lod sit vægpanel male på samme vis i lodrette, parallelle felter. Det var omkring 1730. Her var rammeværket jernrødt, og på felternes hvidlige grund stod det blå båndværk med blegroede skedeblade. Ikke alene muslingeskallen og konsollerne med blomsterkurve var med, men også baldakinmotiver var der blevet plads til sammen med

den såkaldte lambrekin, en stiv „stof“-kappe med nedhængende flige. De to sidste motiver dominerede felterne foroven, og midt i hver af de øverste og største fyldinger var en kineser; det kunne være en fisker med kulihat og fangsten i hånden, en fuglefænger eller mere fornemme damer og herrer. Disse figurer stod tegnet i tynd blå streg på den hvide bund, og det blå på det hvide fortalte klart og tydeligt, at inspirationen hertil var det almindelige blådekorede porcelæn, der efter Det asiatiske kompagnis oprettelse i 1734 i stigende mængder blev hentet hjem fra østen sammen med emaillearbejder, laksager og hele lakerede møbler. Løsrevne kinesiske motiver oprådte hyppigt som led i den almindelige båndornamentik, ligesom baldakinen tit var udformet som en kinesisk solskærm. Båndornamentet havde man lært fra Frankrig, og dets bue-knæk linie gik igen i plastiske udførelser på møbler og sølvtoj. Men en del af sin oprindelse havde båndværket i den kinesiske møbelkunst, hvor det enten var udført i, eller skulle efterligne den smidige og bøjelige bambusstængel, der let lod sig forme i skarpe vinkler.

Det var spændende og kostbare ting, kinafarerne bragte hjem. Materialer og former var nye og opmuntrede til efterligning, og de påmalede dekorationer fortalte om folkene i Østerland. Man så spinkle pavilloner med højt svajede tage, et par hængepile og en bro over et vandløb; og i denne eventyrlige verden færdedes kineserne, de promenerede under solskærme, gik på fuglejagt, fiskede eller sejlede i små både. Kendte man kun få stykker derudefra, inden man selv forsøgte sig med penslen, blev landskabet yderligere befolket med morianer og andre naturfolk, som søfolkene vidste at berette om.

I Europa eksperimenterede man med selv at fremstille porcelæn. Det var en kostbar kappestrid mellem konger og fyrstehuse, og fra midten af 1700 årene blev det den billigste udvej for den borger, der ville have et taffel- eller testel med diverse dele, at købe det på den auktion, der blev holdt hver gang, et af Asiatiske kompagnis skibe lagde til på den hjemlige red. Skulle det være et finere stel eller en punchebolle, blev det bestilt derude dekoreret efter bestillerens ønske med hans navn på. Kineserne måtte afmale prospekter af københavnske bygninger, af hesten på Amalienborg og Peter Applebyes reberbane. De europæiske landskaber faldt det kineserne sværest at gengive. Her fik bygninger og navnlig træer et ligeså umiskendeligt kinesisk præg som de europæiske kineserier så ikke-kinesiske ud.

De finere ting med flerfarvet emailledekoration blev udført i Kanton, hvorimod de simple blådekorede varer blev skaffet fra en by, der lå længere opad floden. I et brev fra faktoriet i Kanton til kompagniet i København dateret 26. december 1779 undskylder man sendingens simple og uskønne former og mønstre. „Den hurtighed med hvilken dette grove porcellain males gjør at de netteste mønstre på papiret blive hæslige når de er applicerede på koppen eller tallerkenen. Og desuden bliver kineserne i Kingteching altid ved deres gamle mønstre,

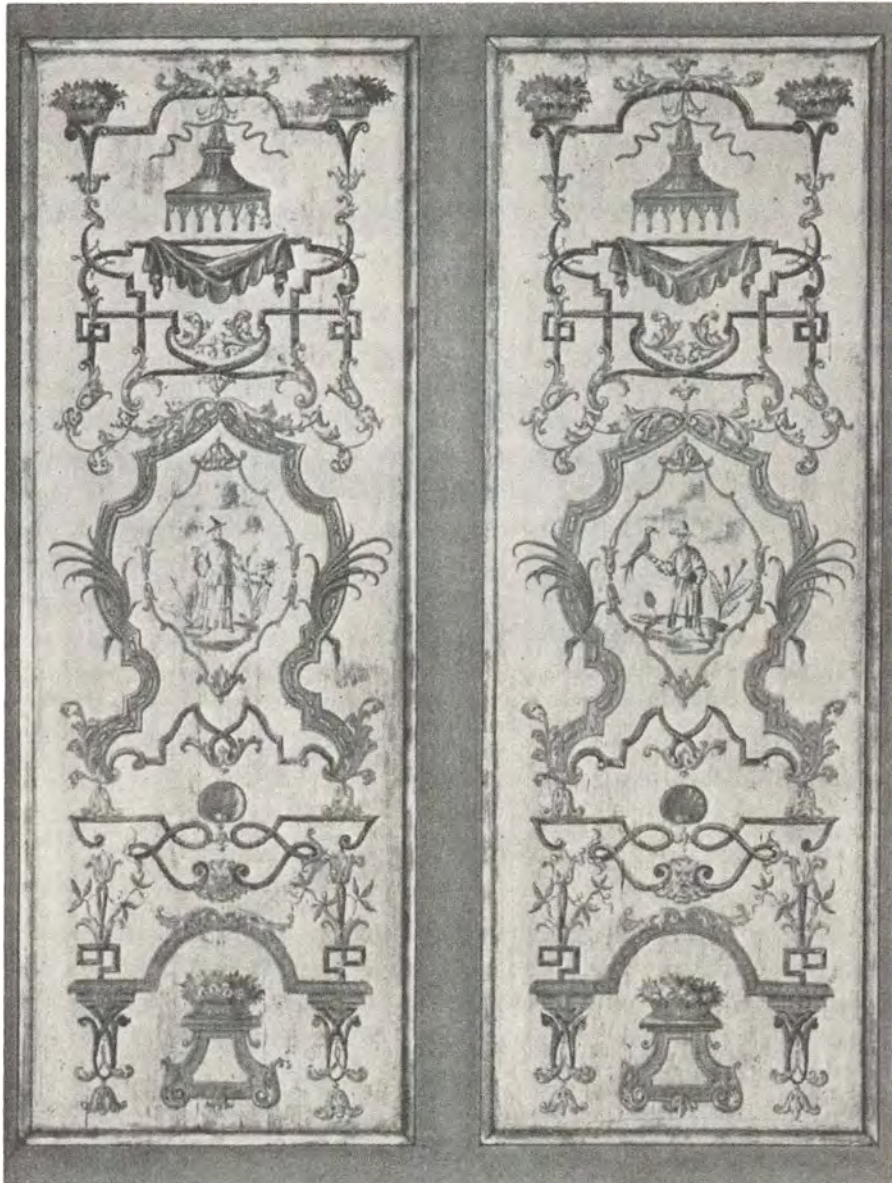

I Kinahandelens blomstringstid formedes i Frankrig en stil, der lidt misvisende fik navn efter regentskabet for Ludvig XV, „regence“. I begyndelsen var den inspireret af renæssancens grotesker. Men tidens smag var kineseriet; akantusrankerne erstattedes af spinkle bånd, knækket i skarpe vinkler som bambussprosserne på kinesiske møbler, kinesere med store hatte, pagoder, baldakiner, eksotiske fugle og blomster, som det ses på disse panelfyldinger fra Magstræde 10 i København. – Kunstindustrimuseet.



Blandt de kostbare ting, Asiatisk kompagnis skibe bragte hjem fra Kanton var puncheboller, fremstillet af kinesisk porcelæn, men dekoreret efter købernes ønske. Bygninger, prospekter, skibe og lignende kunne laves efter fortegninger, men når man som her havde fået bestilling på et uartigt billede af en pige, der falder ned fra et træ med skørtet over hovedet, blev træerne umiskendeligt kinesiske ligesom de nysgerrige tilskuere. – Privat eje.

uduelige til at finde på nye, og urimeligen dyre når de skal arbejde efter en gandske nye tegning“.

De lakerede sager var meget eftertragtede. Man var ikke ukendt med, hvorledes japanerne og kineserne fik den spejlblanke og hårde lakflade frem gennem stadig gentagne og tynde påstrygninger af plantesaft på lærred eller træ, og hver påstrygning skulle tørre i lang tid; men europæiske snedkere havde ikke lyst til at ligge i månedsvis på havet med de nylakerede varer for at undgå, at støvkorn skulle falde på den klæbrige overflade. Derimod havde de effektive danske håndværkere ligesom deres franske og tyske kolleger hver sin hjemlige opskrift på en god lak, sort eller rød. Et dansk møbel med lak og „kineserier“ var sjældent lavet i Kina. Den opmærksomme gæst kunne måske ved at lette på kommodens plade finde en etiket, der viste, at møblet var udgået fra Mathias Ortmanns værksted, eller man traf påskriften „Rønnings Chinesiske Arbeide. Kjøbenhavn“. Det blev hurtigt et yndet tidsfordriv at forsøge sig indenfor lakerekunsten. I 1746 blev i København således udgivet en bog med titlen: „En kort og grundig Undervisning hvorledes Laquer



Ornamenterne var i senbarokken blevet flossede og usymmetriske med rocailler, der synes udviklet af den forrige stilperiodes muslingeskal. Romantiske dekorationer med bibelske og verdslige optrin indfattedes af rokokovens viltre blad- og rocaillleværk som her på herregården „Krabbesholm“ ved Skive, hvor O. C. Wassmann i 1759 har malet allegorisk-historiske scener efter sydtyske ornamentstik, bl. a. Senecas død og kong Salomos dom. – Kunsthist. pladearkiv, Charlottenborg.

Vernisser skal tillaves, samt hvorledes man skal laquere, saaledes indrettet, at enhver paa egen Haand kand derefter laquere, i slet og brillant Arbeide med allehaande Coleurer“. Dronning Anna Sophie havde i 1743 ikke færre end 62 lake-rede møbler, og meget tyder på, at hun selv har udført nogle af dem.

I Italien og Frankrig havde kunstnerne arbejdet videre med de senbarokke ornamentter, der blev forflygtigede, forlængede og gjort flossede. Den følgende periodes karakteristiske ornament var den usymmetriske rocaille; og selv om ordet var afledt af *roc*, det franske ord for det grotteværk af mørtel, der var moderne som haveskulptur, synes rocaillen selv at have udviklet sig af forrige stilperiodes elskede muslingeskal. Lidt nedladende lod eftertiden endda hele den tids formsprog benævne „rokoko“ efter det omtalte grotteværk. Forkærligheden for det dramatiske kom tydeligt frem på samtidige romantiske billeder med forrevne klipper, slugter og brusende bjergbække, uvejr og jagende skyer. Menneskene var små og undergivne elementernes rasen, men de var smukke i deres genvordigheder.

Rocailleværk, forkrøppede lister, blomster og fugle

I overensstemmelse hermed var rokokoens ornamentter nok forrevne og usymmetriske, men alligevel var de underlagt æstetikens krav; det usymmetriske blev i sin endelige udformning symmetrisk, og det forrevne mildnede den delikate farvelægning, cremehvidt og gråt, lyst rødt, blå og guld.

Hvor det lod sig gøre, blev de lige linier svajede og buede. Møbelkunstnerne lod siderne på de moderne lave skuffemøbler, kommoderne, knække og buer i to planer, og de mestrede at dække sammenføjningerne i blindtræet med finér, hvis årer i sig selv kunne danne et sammenhængende mønster. Også de velpolstrede siddemøblers ben og læn dannede elegante buer, uden at sammenføjningerne noget sted lod sig ane. Guldsmedene måtte hamre deres stager og kar, så profilers knæk kom til at svare til de opgivne mål, de samme linjer som pottemagerne stræbte efter at få frem i porcelænsmasse og ler.

Provinsens snedkere var ikke alle teknisk rustede til disse kunstgreb; og selv om adskillige af dem havde været på valsen i større byer, var det nok så væsentligt for rokokoens beskedne succes, at landbefolkningen ikke var interesseret i at forny den traditionelle møblering udover at supplere den med småborde, armstole og spejle, eller efterligne de altfor outrerede former. For dog at skabe noget nyt lod de sønderjyske håndværkere skabenes fyldinger indramme af stærkt knækkede, „forkrøppede“, lister; og denne videreudvikling af det barokke rammeværk blev efterlignet med større og mindre held langt op i Jylland. Heller ikke pastelfarverne vandt indpas andre steder end i hovedstaden og hos overklassen. Men den blå farve blev dog efterhånden antaget af høj og lav; på Fyn og langs den jyske vestkyst blev den endog mere populær end den grønne og den jernrøde farve, når træ skulle males. I takt med fremstilling og import af mahognimøbler kom også mahogniådringen på mode mod slutningen af århundredet. Til væggenes kalk tilsatte man andre farvestoffer, jordfarven okker, dodenkop og kønrøg.

Rocailleornamentikken forekom ikke umiddelbart velegnet til dekoration af lofter og vægge. Det så ikke rigtigt ud af noget, hvorfor akantusrankens markante slyngværk stadig kom til at smykke vægfelter og loftsbjælker i provinsen såvel som i hovedstaden. I et sidehus i Nybrogade i København, det hus der i folkemunde kaldtes „Pæretræet“, dækkede tidselplantens rankeslyng en hel væg, men her mere end anes dog rokokoens formsprog. Endnu et halvt århundrede senere, i 1780erne, var bonden på „Skovsholm“ syd for Svaneke ikke ene om at foretrække akantusranken, da den pæne stue skulle udsmykkes. Andre lod imidlertid rocaille i række danne slyngbånd, idet man forbandt de flossede muslingeornamenter med blomster og et netmønster, der i den danske provinsrokoko blev knyttet nært til rocailen. Sådant malede den mand, der omkring 1760 drog fra gård til gård i Kongsmark by på Rømø, med sine pensler og potter med farver, gult, brunt og sort. Også på Fogedgården i Tisvilde kunne man se dele af en storladet rocaille-



I Haderslev levede i 1700 årene flere bogtrykkere og formskærere, bl. a. den kendte Hinrich Luckander, død 1796. Tegningen af „Eva og Adam i paradisis lund“ er ældre, dateret 1746. Dens forbilleder er rimeligvis træsnit, trykt i forrige århundrede, hvilket formen „oc“ for „og“ tyder på. Den er udsnit af et ark i Haderslev Amts Museum, hvorpå desuden ses Guds lam, en engel, et livstræ, døden med bue og pil, Kristus med sejrspanen og en gående mand med allongeparyk.

dekoration med store blomsterhoveder i sort og rødt bevaret henimod et par århundreder. Men ellers er tidens tand hård ved de malede pudsvægge.

De naturalistiske blomster havde hele tiden hørt sammen med rocaillen, og folk på egnen mellem Tønder og Ribe greb med særlig iver denne sammensætning. Anders Windfeld fra Ribe lod store blå rocailler og røde roser i buketter indramme billedfelterne på altertavlen til Tistrup kirke i 1757. Og lokale folk arbejdede videre med blomsterne. I 1770erne kunne rocaillerne indramme et felt med liljer, kurvblomster og roser, indtil de naturalistiske blomster i 1790erne erstattede rokokooramentikken og alene bredte sig over skabenes og væggenes fyl-dinger, samlede i buketter eller ligesom afskårne, skødesløst henkastede.

Blomsterpotten gik ikke af mode, men det var den nedhængende blomster-

Rocailleværk, forkrøppede lister, blomster og fugle

ranke, ophængt i en muslingeskal eller en sløjfe, der blev den karakteristiske blomsterdekoration på 1700 årenes brogetmalede inventar. Især indbød de store sønderjyske tofløjede skabe til denne udsmykning, der så godt ud sammen med de manglekantede fyldinger.

En lille fugl indgik ikke sjældent i rokokoornamentikken. Stående på det ene spinkle ben støttede den sig til en rocailles øverste bue, eller den svævede i modstrid med tyngdeloven på et lille blad på toppen af en blomsterpotte eller buket. En maler på Langeland anbragte op mod slutningen af århundredet den lille vingede topfigur så konstant på sine brogede dekorationer, at han af eftertiden blev kaldt „papegøjemaleren“. Det var fuglens bøjede klo på det løftede ben, der indbød til at tolke fuglen som en papegøje. Denne maler skulle for historien blive anonym, ligesom hans forgængere og kolleger var det. En af de forlægsbøger, som fik stor betydning for håndværkere som for fuskere, var „A Natural History of Birds“, et firebinds værk der udkom i London i årene 1743–51, med ialt 189 plancher både tegnet, stukket og til slut endog koloreret af George Edwards. Og her genkender man den spinkle fugl med den bøjede klo som en drossel.

Også guldsmedene annekterede fuglen, som de lod overtage lågknoppens plads på te- og kaffekander. „Københavnfuglen“ stod, som var den netop landet på sit låg i glideflugt med udbredte vinger og hals og næb strakt frem. De nørrejyske guldsmede lod derimod deres fugle flakse med vingerne. På det fynske land blev de frie fugle mere prosaisk omsat til de ænder, gæs og svaner, man kendte fra det lokale gadekær eller fra de mange herregårdes voldgrave. Disse solide dyr lod sig også lettere skære i træ på vævespjæld og manglebrætter.

Hoffet og de mange godsejere rundt om i landet gav brødet til kunsthåndværkere og malere i højere grad end den fåtallige embedsstand. I det nordlige Midtjylland havde den gamle godsejeradel opretholdt en solid kunstnerisk standard, og da ryttergodserne i løbet af 1700 årene blev solgt fra kronen, blev for disse borgerlige og tit meget velhavende nye jordbesiddere, ligesom for de gamle, det årlige snapsting i Viborg stedet, hvor bestillinger på portrætter og stafferinger blev givet og modtaget. Kirkerne hørte ind under godserne og trængte som hoved-

Besidderne af herregårdene i Nord- og Midtjylland var kunstinteresserede folk, der på det årlige snapsting i Viborg gav bestillinger på portrætter og dekorationer til væggene i deres veludstyrede hjem til malere hjemmehørende i Viborg eller nær de store herregårde som Thranerne, C. O. Wassmann og andre. På Hermingsholm malede en ukendt maler denne gengivelse efter Lancrets berømte suite „Les saisons“ (Årstiderne), der også var forbillede for dørstykker bl. a. på Valdemars slot. Man ser en adelsfrue omgivet af sine legende børn. Ammen står i baggrunden med den mindste på armen. Legen efterligner de voksnes optog (trionfi), idet en lille pige maskeret som morian sidder på sin gangstol, som hun har lært at gå i, ligesom på en triumfvogn.



Vægmaleri af ukendt kunstner på „Herningsholm“ ved Herning. – H. P. Hansen fot. o. 1920.

bygningerne oftest til en restaurering. De mange ildsvåder bidrog også til at holde håndværkerne beskæftigede.

Viborg by husede flere malere, men størst efterspørgsel var der efter medlemmerne af malerdynastiet Thrane. Mogens Thrane var bosat ved Fussingø, men fik alligevel udsmykningen af Sønder sognskirken betroet. Denne kirke var ligesom domkirken og en stor del af byen lagt i ruiner ved en brand i 1726. Selv om Thranes over to hundrede små bibelske billeder fra omkring 1736 på paneler og døre bærer præg af at være hastværksarbejder, røber et større skilderi af den korsfæstede mellem Maria og Johannes en vis evne til at gengive et dramatisk optrin. Han blev da også valgt til derefter at dekorere et par stuer i „Hamborger Herberget“ i St. Matthiasgade. Da Mogens Thrane døde i 1764, efterlod han sig over hundrede malerier, hvis titler viser at dannelsen hos de nye matadorer ikke altid stod på højde med rigdommen. Der var religiøse billeder og landskaber, men også skildrier med nøgne kvinder og galante stykker såsom „En munk pisser et fruentimmer i rumpen med en rævehale“. Da boet skulle gøres i penge, fandt arvingerne det således klogest at vente til snapstinget, idet liebhaverne og de



Både billedskærere og malere anvendte som forbilleder kompositioner fra tidens træsnit, hvoraf den berømteste i 1700 årene var en billedbibel fremstillet af Virgilius Solis fra Nürnberg, omsat til dansk og trykt af universitetets bogtrykker I. I. Hopffner i 1746. Her indstifter Gud Fader selv det første ægteskab, idet han har ladet en dyb søvn falde på Adam, mens han tog ét af hans ribben, hvoraf han byggede Eva. Da Adam vågnede, sagde han: „Denne gang er det ben af mine ben og kød af mit kød, denne skal kaldes mandinde, thi denne er taget af manden. Derfor skal manden forlade sin fader og sin moder og blive hos sin hustru, og de skal være som ét kød“. – Kgl. bibl.

gamle kunder da ville indfinde sig. Mogens Thrane havde ikke været moderne, og heri lå sikkert hans succes.

Den maler der påtog sig at udsmykke et rum, det være sig i en verdslig bolig eller en kirke, måtte beherske figurfremstilling såvel som ornamenttegning, marmorering og illusionistisk perspektivmaleri foruden den gemene staffering. Heller ikke portrætter eller større alterbilleder gik de kyndigste malere af vejen for. Disse daglige krav var i overensstemmelse med de mesterstykker, der blev forlangt af malerne i København indtil slutningen af 1700 årene. Foruden at besidde den almindelige faglige kunnen, skulle de vordende mestre forfærdige en gejstlig eller verdslig historie samt et smukt landskabsstykke.

Provinsens malere drømte ikke om at give udtryk for en personlig opfattelse hverken af historiske personers meriter eller af Kristi lidelseshistorie. Skildrere af en vis kunstnerisk formåen valgte dog selv deres forbilleder ud af et stort og varieret udbud; og det kunne være gamle forbilleder såvel som nye. Den fremstilling af Kristus i Gethsemane, som maleren Jes Jessen fra Åbenrå fik bestilling på til tre sønderjyske kirker, gik gennem et stik tilbage til et maleri, Correggio havde udført mellem 1532 og 1534. Tidligere havde Jessen i 1778 på Bjolderup kirkes pulpitur malet scener efter Det gamle testamente, tegnet og udgivet i Schweiz af Joh. Rud. Schellenberg, en af oplysningstidens forkæmpere. Dette første bind var trykt i 1774, og da Jessen i 1785 skulle udsmykke to pulpiturer i Løjt kirke, havde Schellenberg meget belejligt i mellemtiden udgivet sit andet bind med tegninger til Det nye testamente. For det meste var maleren ved gengivelsen tro mod sit forbillede, således at dette let lader sig bestemme. Mere drevne kunstnere kunne dog ændre deres forlæg efter behov, således også Jes Jessen. En korsfæstelsesgruppe efter barokmaleren Jacob Jordaens lod sig tilpasse et mindre felt, efter at de optrædende bipersoner var fjernet.

Mere eller mindre krævende forlægssamlinger blev udgivet gennem hele århundredet. Når Anders Windfeld på sin altertavle i Tistrup kirke lod billeder fra lidelseshistorien indramme af blå rocailler og røde roser, arbejdede han i fuld overensstemmelse med sit forlæg, kun farvevalget var hans eget. Mange af bøgerne var en samling kobberstukne tegninger, der illustrerede de mest dramatiske optrin i de to testamenter, undertiden i variationer og meget ofte indrammet af elegant svungen rokokkoornamentik, der også lod sig kopiere. Skriftens ord var sjældent at finde i bøgerne, måske et moraliserende vers, og nogen andagt ved scenerne var da heller ikke at spore på de mange verdslige møbler, småborde og skærmbretter, hvortil billederne blev overført.

Mange forlægsbøger henvendte sig direkte til lægmanden og fuskere. „Til desto meere Oplysning for dem som stedse finde deres Fornøjelse i at læse Bi-

belen“, lod Universitetets bogtrykker I. I. Hopffner i 1746 udsende en lille bog med bibelske træsnit efter den berømte Virgil Solis fra Nürnberg, der i 1560erne havde udgivet en serie bibelske billeder. De danske træsnit var forenkledede og meget grove gengivelser efter de billeder, der i henved to hundrede år havde oplyst biblernes trykte sider og tjent som forlæg for mange af de bibelske fremstillinger, der prydede såvel kirkeinventar som tekstiler og borgers og bondes bedste indbo.

Det lille efterslæt efter Solis har sikkert været med på togt med orlogsfregatten „Slesvig“. På skibet blev nemlig i 1761 skåret et manglebræt med tre figurscener over hinanden i fladsnit. Det var Evas skabelse, Syndefaldet og Isaks ofring, og foruden tilblivelsessted og årstal forsynede mesteren brættet med sin udkårnes forbogstaver. Måske var han skibets tømmermand, for stykket er fint udført, men de fleste sømænd var håndsnilde folk.

Hopffner blev dog ikke ene om at drage fordel af kundekredsens fromhed. De enkelte optrin blev kopieret fra Solis' bog og solgt som étbladstryk af Hopffners kollega Thiele ved Helliggejst i København; men også bogtrykker Luckander i Haderslev udsendte et dobbeltark, hvor Evas skabelse var direkte lånt fra Solis.



På dette stik af Virgilius Solis' billedbibel i dansk udgave 1746 ses profeten Samuel, der på Herrens befaling salver David til konge over Israel. Da Samuel havde fundet frem til Isaï's yngste søn som den udvalgte og så ham stå for sig med rødmossede kinder og dejlige øjne, sagde Herren: „Stå op, salv ham, thi ham er det. Så tog Samuel oliehornet og salvede ham midt iblandt hans brødre, og Herrens ånd kom heftig over David fra den samme dag og fremdeles“, men den veg fra Saul, som „en ond ånd fra Herren forfærdede“. Jfr. fremstillingen på mangletræet næste side. – Kgl. bibl.

Så måske var det et par étbladstryk eller „kiste-breve“, som folk kaldte dem, der havde fundet vej til fregatten.

En anden manglebrætskærer, hvis billeder fra 1773 af Samson med løven og Samuel, der salver David, svarer ligeledes ganske til Solis' og kan lige så vel være inspireret af bogen som af de tryk, der var gjort efter den.

De mange bevarede manglebrætters små rektangulære billedfelter fortæller om de forbilleder, man foretrak, når en flade skulle dekoreres. Der var ryttere og små opstillinger af symbolsk eller vignetagtig karakter, men de fleste var bibelske. Mange korsfæstelsescener blev skåret på manglebrætter og banketærksler. Også Syndefaldet, Adam og Eva på hver sin side af træet, blev grebet i den folkelige billedtradition. Kundskabens træ blev i folkekunsten gjort til ét med Livets træ, det gamle motiv med de modstillede dyr på hver sin side af et stiliseret vækstornament. De to motiver Korsfæstelsen og Syndefaldet sås forenede, idet æbletræets stamme fortsattes i et kors, hvorpå frelseren hang. Kompositionen var så yndet, at den gennem 1700 årene blev kopieret og udgivet af fire forskellige trykkerier. Også på lærekludene gengav man motivet. Titlen på nogle af trykkene lød: „Det i Adam visnede og i Christo fornyede Livsens Træ“. Herved fortolkes ganske kort den religiøse opfattelse, som prægedes af pietismen.

Den regerende konges monogram blev brugt som almindeligt dekorativt motiv. Tidligst var det Frederik 4.s spejlmonogram, der slog an, fordi dets officielle



Billedskærerne brugte gerne stukne forlæg, når de udsmykkede manglebrætterne, der var mange hjemms fornemste pryde. Håndtaget på dette bræt er en løve, hvis hale slynger sig om kroppen, og i fladsnit er skåret for bogstaverne K. S. D. samt hjemstedsbetegnelse B. og årstallet 1773. Nedenunder ses Samuel, der salver David til konge. Midterbilledet forestiller den genopstandne Kristus med sejrspanen; til højre for ham skimtes den guldkalv, Aron havde støbt, for at israelitterne kunne danse omkring den som et afgudsbillede. Moses lod den knuse til støv, som han lod dem drikke som bod. Nederst sønderriver Samson løven. – Nationalmuseet.



Håndtag til et manglebræt udskåret som en kronet løve, der holder en kugle mellem forpotterne, og hvis hale er slynget om højre bagben, endende oppe på ryggen. Et lignende eksemplar kendes fra Tåsinge. Den spidsnudede løve var en fast type i 1700 årenes folkekunst, hvor man ikke havde mulighed for at sammenligne med naturen (jfr. tegningen fra Haderslev s. 567). – Vester Hæsinge, Fyn. Nationalmuseet.

udførelse i sit knækkede linespil faldt så nøje sammen med den aktuelle båndornamentik. Senere blev kongemonogrammet også brugt på det mere jævne inventar, samtidig med at den norske løve med skaftøksen fandt anvendelse som dekorativt element. Fandtes de brugt som udsmykning på samme stykke, hver omgivet med en cirkel, var det tydeligt, at husflidsmanden havde brugt en af dobbeltmonarkiets mønter som forlæg. I det hele taget havde man overalt landenes officielle mærker for øje på ting, der hørte til det offentlige, men for eksempel også på fajancetallerkener og på jernovne, der var fabrikeret i den pågældende konges regeringstid.

Meget inventar af træ var smykket med karvesnit. Karvesnittet var således den mest almindelige dekoration på skrin, manglebrætter, andet husgeråd og bohavede, der lige så ofte har stået malet som umalet. Rosetterne var overkommelige at skære for enhver, der kunne bruge en lommekniv, og de cirkler og bueslag, som man lod det trekantede snit følge, lod sig nemt konstruere ved hjælp af en passer eller en stump snor. Muligvis havde karvesnittet sin oprindelse i den gotiske stils forkærlighed for rosetmønstrene, måske var det endnu ældre. Fra Klockries i Sydslesvig stammer et stort todørsskab forfærdiget i 1400–1500 årene, dekoreret med foldeværk og karvesnitsrosetter, en seksbladsroset og en hvirvelroset.

Teknik og motiv blev for en tid trængt tilbage af renæssancens lige linier og klare opdeling af felterne. Men folk holdt fast ved karvesnittet. Det kom igen, og i løbet af 1700 årene vandt de geometriske mønstre et sikkert fodfæste inden for egnskunsten. Skønt typerne er så mangfoldige: enkelte og dobbelte seksblads-

Karvesnit og monogrammer

Yderst til venstre ses et af de i teksten omtalte manglebrætter, der er udført i fladsnit, efterlignende decoupagearbejde, d. v. s. udklippede papirmotiver, med overtræk af fernis. På manglebrætterne kunne den tynde fernis ikke modstå sliddet, hvorfor en billedskærer, der især havde amagerbønder til kunder, fandt på at skære forbillederne ud i fladsnit. Øverst ses Adam og Eva ved kundskabens træ, initialerne M. T. D. og årstallet 1763. Derunder en ko, en kanin(?), en abe, en gemse, et væsel, en leopard, en gedebuk og en elefant. – Nordiska Museet, Stockholm, købt i Kbh. 1883.

Til højre herfor et tilsvarende mangletræ, hvorpå Adam og Eva ses ved siden af håndtaget. Derunder to påfugle, spejlmonogrammet I. P. D. og årstallet 1793. Derunder en påfugl, et vildsvin, en bjørn, et barn med en fugl, jæger der skyder bjørn, ræv, flyvende hejre og en elefant. – Nordiska Museet, købt 1881 i Kbh.

Begge manglebrætter har håndtag formet som heste.



rosetter, hvirvelrosetter og valknuder, for blot at nævne de almindeligste variationer, så virker den fladedækkende dekoration så ensartet, at man i en senere tid entydigt har benævnt en udsmykning af karvesnit på træ som „almuestil“. Visse lokale hovedtyper træder dog frem ved nærmere betragtning. I det nordfriske område og på de sydfynske øer lod man små „skæl“ stå tilbage i træet

Karvesnit og monogrammer



Til venstre ses et manglebræt med figurer i fladsnit forestillende Adam og Eva. Derover årstallet 1795 og Livets træ stiliseret som skælmønster. Nedenunder ses to påfugle svarende til dem på mangltræet til højre. Derunder spejlmonogrammet I. C. D. og to spejlvendte ryttere. – Nordiska Museet, købt 1879 i Kbh.

Til højre ses et manglebræt med hestehåndtag. Fladen udskåret i fladsnit efterlignende decoupagearbejde. Til venstre for håndtaget ses Eva, til højre Adam, foran begge gror en blomst hvis krone bøjer sig yndefuldt til siden, så den skjuler deres bluser. Ovenover ses to tulipaner. Nedenunder to påfugle, spejlmonogrammet G. O. D., årstallet 1796 og blomster. Derunder to ens spejlvendte ryttere. – Nordiska Museet, Stockholm, købt 1883 i Kbh.

mellem slyngene; og disse forekom i flere varianter end almindeligt på Sjælland. I den sydvestlige del af landet var man også glad for en firkantet „vaffel“figur indskrevet i en cirkel. På Sjælland var figurerne store og almindeligvis meget enkle. Mange sådanne fint dekorerede genstande synes tidligt at have været skattede handelsobjekter. De mere simple former fik kun lokal udbredelse, men

mange ting lader sig henføre til bestemte håndværkere eller husflidsmænd, der lod selvopfundne borter og mønstre opleve de gemene stjerner og hvirvelrosetter.

I det foregående århundrede havde inskriptionerne handlet om menneskets forhold til den Almægtige og det uafvendelige. I 1700 årene spillede indskrifterne stadigvæk en stor rolle ved dekoration, ja de var et ornament i sig selv. Men nu talte de om det timelige, om forholdet til det andet køn, til mad og drikke. „Elsk redelig, drik mådelig, Søefarten florere“ står der at læse på et af de glas skibskaptajn Niels Eriksen fik til sit bryllup i 1792. Så var hustru, helbred og erhverv blevet betænkt.

Monogrammer og indskrifter på kister og skabe fortalte om par, der blev ægteviede, og kun sjældent har et vidnesbyrd overlevet fra én, der ikke fik sin elskede. „O, Kierre Siæl kom det i Hu, jeg Hiertlig elsker dig endnu“. Ordene lod Andreas Lange udskære på en æske bestemt til Catharina Dorothea Halse, for at hun kunne have sine skrivesager og andre småting i den. Måske har Lange også selv været mester for æskens karvesnitrosetter og stiliserede blomster.

I løbet af 1700 årene fik ejermonogrammet og årstallet sin faste plads på så godt som alt inventar og løsøre, der var bestemt for landbefolkningen: I P S – M H D 0: Jens Peders Søn og Maren Hans Datter. Udvalget af navne var ikke stort, og forbogstaverne lader sig som regel let tyde af slægtsforskeren. På Amager og i Sønderjylland lod man ejerens enkelte eller dobbelte spejlmonogram stå som et særdeles dekorativt enkeltornament.

Kunstfliden fik en opblomstring. Det var mondænt at kunne prale af egne frembringelser, og det var ikke lakerekunsten alene, der måtte holde for. Også kongernes gamle fritidsforøjelse ved drejebænken blev atter aktuel. Den tysk-fødte Lorens Spengler kom i 1743 til København, hvor han med titel af hofkunstdrejer lærte Christian 6., kronprinsparret og flere af kongefamiliens medlemmer at dreje.

Decouperekunsten var en anden form for kunstflid, som mange lagde sig efter. Man samlede billedark og stik af forskellig art og gik så igang med en saks. De udklippede figurer, dyr, blomster etc. blev limet fast på de flader, man syntes trængte til dekoration. På herregården Gammel Estrup ved Randers blev galleriets vægge beklædt med et tapet, hvorpå der var klæbet udklip af kolorerede kobberstik. Nogle var med fugle, taget ud af J. Johnstones zoologiske værk „De avibus“, udgivet i Frankfurt 1650. Også møbler kunne udsmykkes på denne vis, som det var tilfældet med to små blålakerede dragkister med papirblomster på, der nævnes i en inventarliste fra Clausholm i 1743. Ideen med de applikerede figurer er muligvis inspireret af den østerlandske lakerekunst, hvor figureernes form gives af påklæbet lærred, så de i det færdige lakarbejde står svagt ophøjede.



I 1700 årene blomstrede den folkelige kunstflid som ingen sinde. Blandt de mest almindelige frembringelser var navnekludene, hvis motiver syedes med ganske små korssting og fladsyning efter forlægsbøgenes anvisninger. På denne københavnske klud fra 1790 ses øverst en stad, måske det himmelske Jerusalem? Derunder engle og blomstermotiver samt nederst korsfæstelsen, spejderne i Kanaans land og syndefaldet. Forskellige bogstav- og talformer samt adskillige pyntelige småmotiver udfylder resten af lærredet. – Nationalmuseet.

I kunstfliden var syning med nål og tråd kvindernes yndede beskæftigelse. Mændene smykkede det mindre indbo som manglebrætter, banketærskler, skrin og æsker, skættehænder, skehylder o. l. med karvesnits-udskæringer. Rosetterne var overkommelige at skære for enhver, der kunne bruge en lommekniv, og de cirkler og bueslag, som man lod det trekantede snit følge, lod sig nemt konstruere ved hjælp af en passer eller en stump snor. I decorationen lader visse lokale hovedtyper sig skelne. Således lod man i det nordfrisiske område og på de sydfynske øer små „skæl“ stå tilbage i træet mellem slyngene. I Vest-slesvig var man også glad for en vaffelfigur indskrevet i en cirkel. Billedet viser en skehylde af egetræ fra Rømø. Nationalmuseet. Her efter A. Steensberg: Danske Bondemøbler, 2. udg. 1964.



Omkring hovedstaden synes denne mode ikke at have været begrænset til de højeste kredse. Man var i almindelighed vant til at se og selv anbringe forskellige motiver på en flade. En billedskærer, der især havde amagerbønderne som kunder, efterlignede fra 1760erne decouperekunsten i træskæring. På manglebrætterne kunne de udklippede papirmotiver bag den tynde fernis ikke modstå sliddet og fugtigheden fra det våde tøj, så figurerne blev udført i fladskæring i ganske lavt relief. De stod aftegnede efter skabelon og virkede noget klodsede, da kun få detaljer var angivet. Af motivforrådet kan nævnes dyr som elefant, kamel, abe, hjort, ko, næsehorn med flere. Af personer indskrænkede udvalget sig til en krinolineklædt kvinde med et scepter i venstre hånd, en jæger der skyder efter en bjørn, Syndefaldet, Adam og Eva hver for sig, og to ryttere, højststående militærpersoner med trekantet hat og kommandostav, en type som kistebrevstrykkerne anvendte til gengivelse af generaler og konger.

Den samme fornemmelse for applikerede figurer og udklipsark var forudsætningen for den dekoration, der kom til at smykke et tofløjet klædeskab på „Julegaard“ på Bornholm. Tre gruppebilleder på hver dør viser elskovsscener og jægere med horn, alt udført i fladsnit med påmalede detaljer.

Arbejdet med nål og tråd var kvindernes sag. Efter forlægsbøger blev motiverne valgt og omsat i ganske små korssting og fladsyning med silke på fint lærred. Meget ofte blev det færdige arbejde en genklang af det forrige århundredes blomsterflor; tulipaners og rosers kronblade blev lagt med tråde i lyse og mørke nuancer. Kunstige blomster lavede man af silke og chenilletråd, eller man udførte dem i voks for at sætte dem i de moderne lukkede porcellænsvaser, hvori der var et hul til hver blomsterstængel. Også frugter til at lægge frem pusserede man af voks, eller man lavede dem i stof. Om blomstermalerinden Magdalena Margaretha Bäreus hed det: „Af klude og klid eller bomuld dannede hun frugter, satte siden farver på dem, besyede dem med cheniller (d.e. velourgarn) på samme måde og gav dem en skuffende lighed med naturen“. Det var i hendes ungdom midt i 1700 årene. Tyve år senere „foryldte hun ypperligt på glas, forfærdigede selv chenillierne til sit syede arbejde, malede og forgyldede endeel af sine møbler, lakerede meget og præparerede selv både fernissen og lakken.“

En ugift pige, Cathrine Marie Møller havde oprindelig udført sine naturalistiske landskaber og scenerier, dels med chenille, dels med florsilke, i en slags fladsyning, hvor huse og personer fremtrådte i naturlige brogede farver. Men da hun så, at de falmede efter få års forløb, gik hun over til at efterligne kobberstik i sort og hvidt silkebroderi på atlask, og hun fik let adgang til forlæg, efter at hun i 1780 blev husbestyrerinde hos storsamlere af kobberstik Fr. A. Müller.

„Det Kongelige Maler- Billedhugger- og Bygningsacademie“ blev stiftet i 1754 og dets lokaler indrettet på Charlottenborg, efter at det i en årrække havde eksisteret som tegne- og malerskole af mere privat karakter.

Undervisningen på Akademiet stod åben for enhver der førte en læselig hånd. Om en mere kunstnerisk formåen blev der først spurgt, når man havde afsluttet første frie tegneklasse under informatoren Hans Clio. I denne første klasse var der normalt op mod halvandethundrede elever fra hele landet. De fleste var håndværkssvende eller lærlinge, der til deres svendep prøve skulle præstere en frihåndstegning. Antallet af elever i anden tegneklasse gik altid betydeligt ned. I adskillige tilfælde var eleverne sønner af provinsbyernes velrenommerede malere, der i deres gerning ikke havde skelnet mellem staffering, selvstændige portrætter og kopier „efter kunsten“.

Med Akademiets oprettelse blev der sat et afgørende skel mellem håndværker og kunstner. Således begyndte malersvend Peter Jessen i 1775 som elev i første

Loyale borgere har alle dage yndet at smykke deres hjem med billeder af fyrstelige personer. Maleren Jes Jessen udførte dette portræt af hertuginde Louise Augusta, Frederik 6.s søster gift med hertug Frederik Christian af Augustenborg, efter et stik som C. F. Clemens havde lavet o. 1785 efter et maleri af Jens Juel. Også portrætmaleren Hans Hansen glædede nogle unge piger med en kopi af prinsessebilledet, der i 1790erne synes at have været en sikker salgsvare. – Privat eje.



tegneklasse. Hans fader, den på dette tidspunkt afdøde Peter Jessen i Åbenrå, havde oparbejdet et større værksted, som blev videreført af en ældre broder, Jes Jessen. En ung fynbo, Søren Læssøe Lange nåede videre end Peter Jessen. Også Lange var søn af en maler, hvis værksted i Fåborg blev overtaget af en ældre broder i 1781, samme år som Søren Lange begyndte på Akademiet. Fra den frie tegningsskoles to klasser avancerede han gennem gipsskolen og modelskolen til en karriere som landskabsmaler.

Hans Clio havde allerede været tegnelærer ved den gamle malerskole fra 1750, og efter oprettelsen af det nye udvidede akademi blev han her tegnelærer for yngste klasse. På denne plads virkede han i 35 år, og hans elever taltes i tusinder. En af dem var Bertel Thorvaldsen.

Adskillige der havde modtaget privat undervisning i at tegne og male søgte ind på Akademiet efter dets oprettelse, eller de indsendte arbejder for at konkur-

rere om de medailler, der var forudsætning for at få tildelt rejsestipendier, offentlige opgaver og anden støtte. Karakteristisk er en notits, der stod at læse i Adresseavisen, november 1761: „Joh. Fr. Arentz bekendtgør, at han nedsætter sig som portrætmaler. I 1757 vandt han Akademiets store sølvmedaille for tegning, og i 11 år har han conditioneret sig hos hr. professor Pilo og lært portrætmaleriet“. Et par bevarede portrætter fra Arentz' hånd viser Pilos manér i svag og udvandet form; talentet stod ikke mål med intentionen, og da det heller ikke var hvermands sag at lade sig male, blev Arentz ansat på Den kongelige porcelænsfabrik som brogetmaler, hvor man roste hans omhu og flid.

Andre beskedne talenter som for eksempel Georg Math. Fuchs blev tegnelærere for land- og søkadetterne. Disse skulle kunne aftegne militære anlæg, projekter og landkendinger og kunne blive ret habile i tegnekunsten. En af dem, daværende søløjtnant Bernhardt Grodtschilling, opnåede en særlig succes, idet han forevigelede grønlænderne Poq og Qiperoq, der i 1724 var kommet til København, hvor de imponerede hovedstadens indbyggere med deres færdigheder i kajak. Dem måtte han gentage flere gange i hel figur eller som brystbilleder. Få år i forvejen havde Grodtschilling malet et par søstykker til kongen; så måske var det grunden til at han havde fået opgaven, der blev finansieret af Det bergensiske kompagni.

Som direktør for det nye akademi havde man fra Frankrig indkaldt Nicolas Jardin. Og under hans indflydelse, blandt andet ved indretningen af Fredensborg Slot, blev man i Danmark meget hurtigt delagtiggjort i en stilændring, der ret brat var sket i hans hjemland. Krumme linier blev gjort rette, og medaillonen indtog rocaillens plads. Med iver efterlignede man de dekorationer der efter 1748 blev gravet frem af det nu genopdagede Pompeji, og man satte den klassiske enkelhed som idealet. Men den jævne dansker havde ikke følt sig underlagt rokokkens krav om ændring af former og farver indtil det bizarre og helt formålsløse. Nu deltog han da heller ikke i den fordømmelse af den dekadente rokokostil, der blandt de toneangivende fulgte straks efter midten af århundredet; også den påfølgende begejstring over den antikke verdens opdagelse lod ham temmelig upåvirket til henimod år 1800.



Top-fugl fra kaffekande; Povl Knudsen Lund, Aalborg. – Efter G. Boesen: Gl. dansk sølv, fig. 135.

HERSKAB OG TJENERSKAB

Om borgmester og landsdommer Bonde Simonsen, der i 1749 kunne rykke ind som ejer på den fynske herregård Elvedgård, skriver sønnesønnen, historikeren Vedel Simonsen, at han var „en dygtig embedsmand, en god jurist og en heldig pengenegociant. Det var nemlig siden Griffenfelds dage for den borgerlig-, ja, sågar bondefødte ikke mere vanskeligt, som det den tid kaldtes, „at gøre sin lykke ved pennen““. For Bonde Simonsen var pennen i bogstavelig forstand hans lykkes redskab. Han, der var søn af husmandsfolk på Nordfyn, startede sin løbebane som skriverkarl hos postmesteren i Odense, overtog selv sidenhen sin principals embede, avancerede til rådmand og borgmester i Odense for tilsidst at ende som fynsk landsdommer. Ved hans overtagelse af en fynsk herregård var det åbenbart for enhver, at hans pen havde været ham et lykkens redskab.

Den gamle danske adel, som indtil o. 1660 havde været ene om at besidde landets hovedgårde, fik efterhånden sværere og sværere ved at klare sig. Så tidligt som i 1704 kunne bispem i Aalborg, Jens Bircherod, slå fast, at der nu ikke længere på Vendsyssels herregårde fandtes besiddere tilhørende den gamle danske „noblesse“. Konkurrencen udefra, fra indvandrede tyske adelsmænd og fra danske ikke-adelige, blev med tiden for stærk. Godsdrift var ikke længere nogen indbringende forretning, og derfor så man gang på gang herskaber af gammel dansk adel gøre opbud (gå konkurs), hvorefter ejere af en ganske anden herkomst rykkede ind i de gamles sted.

Hof- og statstjeneste kunne nok skaffe en ærgerrig mand midler til indkøb af hovedgård og gods, og det forventedes af de udenlandske adelsmænd, som den kgl. regering indkaldte her til landet, at de ved godskøb i Danmark knyttede sig til deres nye hjemland. Statsmænd som J. L. Holstein på Ledreborg, Sigismund Schulin, J. H. E. Bernstorff og Heinrich Schimmelmann sørgede alle for at anbringe deres medbragte eller her i landet indtjente kapital i dansk jordegods. Ved kongelig gunst og gave blev den tyskfødte, men i Danmark opdragne adelsmand A. G. Moltke i 1746 ejer af Bregentved gård og gods. Han havde startet sin løbebane som kammerpage hos kronprinsen og nåede så vidt, at han på sin magts højdepunkt var overhofmarskal, medlem af konseillet og dertil kongens nærmeste fortrolige. Skønt Bregentved ved overdragelsen til Moltke var tynget af gæld og således gav sin nye besidder et artigt årligt underskud, var man i samtiden ikke sên til at fortolke godsoverdragelsen på den måde, at Moltke havde misbrugt sin

stilling ved hoffet til egen fordel. Ikke mindst efter at Bregentveds underskud var blevet forvandlet til et overskud, samtidig med at Moltke ved tilkøb af både hovedgårde og bøndergods gjorde Bregentved til hovedsæde i et stort og herligt grevskab.

De største af godsejerne udstyredes gerne med greve- eller friherretitel, ligesom der på deres godser blev lagt majoratsbånd efter grevernes og friherrernes privilegier af 1671. Udstyret med visse skatteprivilegier, med amtmandsrettigheder og eventuelt tillige med birkeret og *jus patronatus* (herlighedsret til kirken) udøvede besidderne af grevskaber og baronier mange af de beføjelser, som uden for deres godsområder blev bestridt af kongelige embedsmænd.

I det daglige så undersåtterne på de store højadelige besiddelser ikke meget til deres herskab. Det havde ofte flere godser at bebo på skift, og hof- og statstjenerne holdt gerne sådanne godsejere bundne i hovedstaden en god del af året. En godsinspektør eller godsforvalter repræsenterede så herskabet ude på godset, men ved korrespondance stod man i stadig forbindelse med hinanden. Finansmanden H. E. Schimmelmänn kunne på grund af sine embedsforretninger som skatmester kun sjældent afse tid til at opholde sig på sit grevskab, Lindenberg i Himmerland, men fra inspektøren på Lindenberg indgik til grevens kontor i København en strøm af indberetninger, forslag og henstillinger angående godsets bestyrelse. Greven ville have mulighed for at følge med i alt, stort som småt, og til alle sagers afgørelse krævedes excellencens resolution.

Grever og friherrer af hel eller delvis tysk oprindelse og med nær kontakt til den enevældige monark, hoffet og administrationen kom nok til at besidde en god del af godsejer-hartkornet; af godsejer- eller proprietærstanden som helhed udgjorde de dog kun et lille, omend stærkt iøjnefaldende mindretal. Nok så talrige var de proprietærer, hvem en karriere i de civile eller militære etater havde befordret til godsbesiddelse og herremandsværdighed.

Adskillige oberster, generaler og andre officerer, der havde deltaget i de store krige i århundredets begyndelse, endte deres begivenhedsrige liv som proprietærer på danske herregårde. Den i Mecklenborg fødte oberst G. D. v. Finecke, som efter sigende havde udrettet utrolige bedrifter i Den store nordiske krig og efter slaget ved Gadebusch var blevet fremdraget halvdød blandt slagpladsens faldne krigere, købte efter krigens ophør Dallund på Nordfyn og bragte gård og gods

Engang omkring 1750 malede N. P. Dahlin et portræt af en seksårig søn fra en hovedgård, måske på Fyn, iført rokokko-dragt med pyntekårde ved venstre side og håret opsat som en voksen herres paryk. Bøgerne i reolen i naturlig størrelse viser, at bordet, hvorved han har stillet sig i positur, for tilfældet er gjort mindre, så han ubesværet kan strække sine velformede fingre hen over landkortet, på hvis bagside hans alder er angivet. Således skulle stamherren til godset tage sig ud – som en voksen lille krigskar med feminine gebærder.

De nye herremænd og den ny adel



Portræt malet af N. P. Dahlin; nu i Fyns Stifts Kunstmuseum, men opr. stammende fra Søbysøgård.

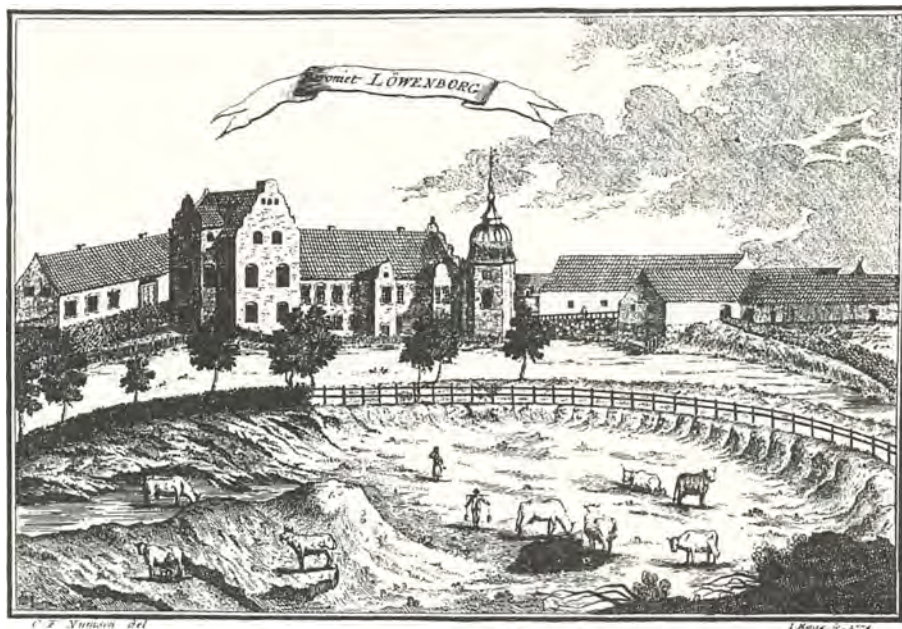

Baroniet Løvenborg blev oprettet som stamhus i 1766 for en søn af en rig norsk bjergværksejer Herman Leopoldus, i 1738 adlet under navnet Løvenskiold. Hovedbygningen, opført i 1634, blev ikke som så mange andre ombygget i 1700 årenes stil. En fjerde fløj var projekteret efter århundredets midte, men blev aldrig opført. I 1853 blev derimod føjet en bygning i Rosenborg-stil til den østlige del af sydfløjen. På J. Haas' stik efter C. F. Numsens tegning 1774 til Pontoppidans Danske Atlas ses mellem ladegården og slottet en stenbro på murede piller over voldgraven; men vindebroen, som endnu eksisterede, skjules af hjørnetårnet. – Kgl. bibl.

på fode. Hans svigerfader, generalløjtnant Theodosius v. Levetzau, var ligeledes officer og godsejer, og en slægtning til denne, ritmester G. D. v. Levetzau, havde tidligt etableret sig på den gammeladelige familie Grubbe's Tjele, hvor han efter sin død blev efterfulgt af en anden indvandret tysk officer, generalmajor Chr. D. Lüttichau. Godsejere af denne type, med en fortid i krigsmagten, viste sig ofte at være dygtige administratorer. Men deres dygtighed var ikke sjældent parret med hårdhed og hensynsløshed, og deres bønder, som var vidner til den øgede velstand på herregården, fandt en overnaturlig forklaring på dette fænomen. Både om obersten på Dallund og ritmesteren på Tjele hed det sig, at de havde indgået en overenskomst med fanden, der i deres dødsstund havde indfundet sig for at kræve sin betaling.

Nogle af de nye herremænd skaffede sig adelsbrev og skiftede slægtsnavn eller lod indføje et *de* foran deres borgerlige efternavn – således Jesper de Jespersen til Høgholt og brødrene de Poulson, sønner af Jens Poulsen til Søbygård, for ikke

at tale om Peder de Lasson til Rødslet, Gerhard Hansen de Lichtenberg til Bidstrup og Chr. Linde de Friedenreich til Pallesbjerg. Andre af de nye adelige hørte som de nordjyske Kjørulf'er til gamle herredsfoged- og forpagterslægter, men selv for en bondefødt studehandler stod vejen til adeligt våbenskjold åbent i 1700 årene. Glansperioden blev imidlertid af kort varighed. Inden 1700 årene var omme, forsvandt de fleste igen fra gårdene, og den glimmer, de spredte om sig, blev til et poetisk minde hos digtere som Steen Steensen Blicher, hvis fader Niels Blicher i egenskab af huslærer på Tjele havde haft den nye adels storhedstid inde på livet.

Nogle af de nye godsejere havde fortjent deres midler ved handel og købmandskab, og det var gerne mænd af dansk borgerlig oprindelse. Gjorslev på Stevns, som i mange år havde hørt under kronen, blev i 1743 tilskødet en forhenværende supercargó i Asiatisk kompagnis tjeneste, Christen Lintrup. Han indførte mange nyttige reformer og forbedrede godset. 50 år senere blev Gjorslev endnu en gang solgt til en borgerlig. Den nye ejer, Jacob Brønnum Scavenius, var, som navnet antyder, skagbo af oprindelse, men havde tjent sig en stor formue som faktor i Ostindien. Det blev almindeligt antaget, at Scavenius – som også hans noget ældre samtidige, brigader W. Halling på Dronninglund – havde hjemtaget så eventyrlige rigdomme, at betegnelsen „nabob“ blev heftet på dem.

Det lod sig dog også gøre at indtjene en formue ved handelsvirksomhed i hjemlandet. Gerhard Hansen Lichtenberg, en købmandssøn fra Horsens, kom ved arv og ved egen dygtighed som handelsmand i besiddelse af så store rigdomme, at han kunne opkøbe det ene gods efter det andet i Østjylland. Engelsholm på Vejleegnen og Bidstrup på Randerseggen var yderpunkterne i hans godsbesiddelser, og begge disse gårde blev forsynet med større bygninger. Men storgodsejeren tabte ikke forbindelsen med købstaden og handelen. Fra sit statelige palæ i Horsens styrede han både godsdrift og handelsvirksomhed.

Niels Ryberg, der i århundredets sidste halvdel drev et af hovedstadens førende handelshuse, satte også penge i jordegods og købte Øbjerggård på Sjælland og Frederiksgave på Fyn. Ikke mindst Frederiksgave nød godt af den kapitalstærke handelsmands omsorg. Dette gods blev ved hans død anset for at være den fynske landsdels bedst drevne gods. Den bondefødte Ryberg, der som ung var rømt fra sin hjemstavn for at undgå militærtjeneste, kom som godsejer i den samme situation som en herremand i Salling, som havde skullet udtage bønder sønner til krigstjeneste, og hos hvem Rybergs morbroder i sin tid havde måttet købe et fripas til den borttrømte slægtning. Nu sad Ryberg selv og udstedte fripas.

„Ej skarpere sværd du finde kan end bonden, der bliver herremand“, sagde bønderne om de bondefødte herremænd og deres virke. For Niels Rybergs vedkommende var hans bondeherkomst nok gået så grundigt i glemmebogen, at

De nye herremænd og den ny adel

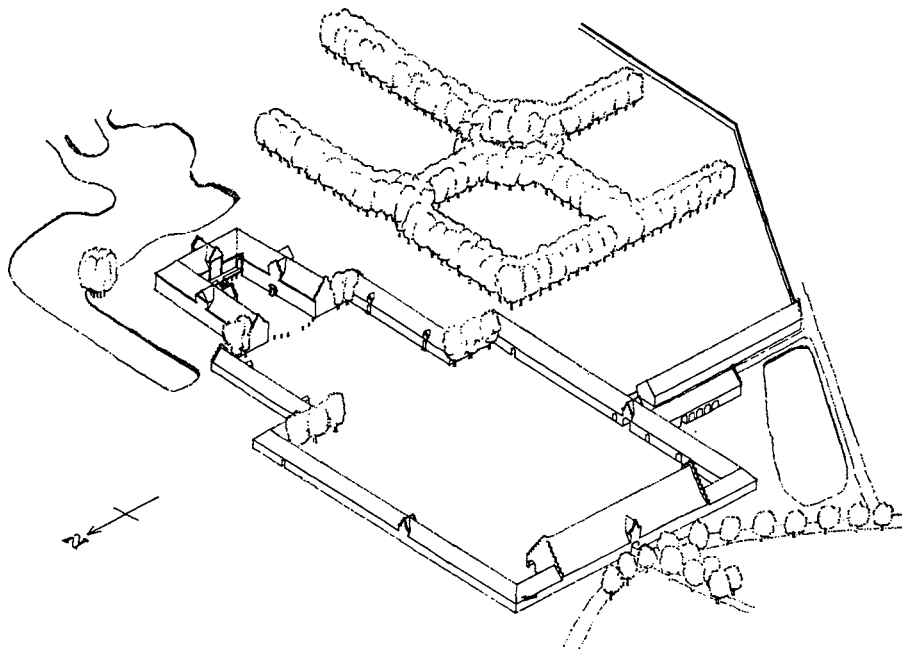

I 1760erne ombyggede Horsens-købmanden G. Hansen de Lichtenberg hovedbygningen på et af sine godser, Bidstrup ved Lavrbjerg syd for Randers. Samtidig opførtes nye avlsbygninger omkring en midtakse. Man nærmer sig anlæget ad en allé, kører gennem porten i den store agerumlade og befinder sig i en ladegård, der ved en indsnævring adskilles fra staldgården, som igen ved en ny aftrapning – markeret af hovedbygningens svungne barokgavle – går over i den lille borggård. Det hele virker på beskueren som en teaterscene med perspektiviske forkortninger, der får anlæget til at syne større end det er. – Skråprojektion af H. H. Engqvist i Chr. Elling: „Danske Herregaarde“, 1942.

hans bønder på Frederiksgave har opfattet ham som købstadsmand. Det atter og atter gentagne rim tager navnlig sigte på de ikke ganske få godsejere, der var sønner af bønder eller bondefødte fogeder, og som efter en tjeneste som ridefoged selv erhvervede sig gård og gods.

Jens Lange til Rødkilde, der var søn af en ridefoged og selv havde virket som ridefoged hos den rige Johan Lehn på Hvidkilde, købte omkring 1740 af sin gamle principal herregården Rødkilde på Sydfyn. Gården var i en ringe forfatning, fæstegodset ligeså, men i løbet af få år blev Rødkilde noget i retning af et mønsterbrug. Hovedgårdens jorder blev samlet, indhegnet og underlagt en femvangsdrift. Landsbyen Ulbølles gårde blev udskiftet af fællesskab med andre landsbyer, og de enkelte gårde fik deres jorder udskiftet og samlet, ligesom en delvis udflytning fandt sted. Alle disse reformer, og flere til, gennemførte Lange til både egen og fæstebøndernes fordel; men han gik for stærkt og for hensynsløst

til værks. Han kom i et så stærkt modsætningsforhold til sine bønder, at det førte til årelang trætte og proces.

„For nogle år siden var Lund en fattig bondedreng . . . og nu er Lund ejer af 3 herregårde, og skal han leve med tilladelse at udøve i landet, hvad han vil, så bliver han nok ejer af en herregård hvert år“, hed det i et procesindlæg fra 1780 ved retten i Skive. Herren til Skivehus, Peder Lund, var i en udskiftnings sag kommet i retstvist med en fattig enke i Skive by. Peder Lund, der gerne omtaltes som prokurator, var på det tidspunkt ejer af herregårdene Skivehus, Kyø og Seberkloster. Før han ved køb fra amtmand Werner Rosenkrantz på Krabbesholm var blevet ejer af Skivehus, havde han været Rosenkrantz' fuldmægtig, d.v.s. ridefoged på godset. Nu forsøgte han at nyttiggøre sig sin ejendom bedst muligt, blandt andet ved at udskifte dens jorder af fællesskabet med Skive bys jorder. Peder Lund havde fast ophold på Seberkloster i Himmerland, men hans brevveksling med hans foged på Skivehus vidner om, at ingen sag var så ringe, at den nøjeregnende herremand og forhenværende ridefoged ikke ofrede den sin opmærksomhed.

De udtryk, som enken i Skive brugte om Peder Lund, var næppe hendes egne. Snarere var det byfogedens eller en anden velbjerget købstadborgers ord, som blev lagt enken i munden. Både samtid og eftertid havde et godt øje netop til de bondefødte herremænd, som ved dygtighed og bjergsomhed havde bragt sig ud af egen stand og over i en anden og højere, hvorfra de på mange måder kom til at udøve et herredømme over tidligere standsfæller.

På Skivehus, hvor hovedgårdens jorder og bygninger lå klods op ad en købstad, var det endnu omkring 1780 et problem at få udskiftet hovedgårdsjorden af fællesskab med anden jord. De allerfleste hovedgårde havde ellers forlængst fået samlet deres tilliggende omkring bygningerne, således at hovedgården kom til at ligge om ikke ligefrem i centrum af besiddelsen, så dog så bekvemt, at der var en rimelig afstand til alle marker.

En herregård med hovedbygning, avlsgård og have krævede god plads, ikke mindst efter at man havde opstillet det ideal, at en herregård – såvel som en by eller et andet større anlæg – skulle opfylde visse krav med hensyn til bygningernes indbyrdes placering. „Orden og regularité“ var tidens løsen. Et herregårdsanlæg skulle helst opbygges som en symmetrisk helhed over én eller flere akser. Såvidt det var muligt, forsøgte man på danske herregårde at efterleve disse tidens krav. Hvor natur- eller terrænforhold indbød til det, lod man selve herregårdsanlægget tage sin begyndelse langt ude i markerne. Ved plantning af alléer, som respekterede og markerede de akser, hvorover herregården var komponeret, lod man anlægget underlægge sig det omgivende landskab. Da statsmanden J. L. Holstein

med bistand af landets førende arkitekter udbyggede Lejregård til et storartet slotsanlæg, Ledreborg, lod man en flere kilometer lang allé binde herregård og landskab sammen. Den tilrejsende skulle ikke være i tvivl om, hvor han skulle søge stedets herskab. De færreste herremænd kunne skabe en så effektiv adgang til deres gårde, men selv en kort allé var en pryd for en herregård; uvilkårligt drog alléen den besøgendes blik og opmærksomhed mod rette vedkommende, det være sig bygning eller beboer.

I modsætning til, hvad der havde været tilfældet i årtierne forud for 1720, blev årtierne herefter og århundredet ud en periode med meget byggeri på herregårdene. Selv under de dårlige konjunkturer i 1720erne og 1730erne var adskillige herremænd virksomme med byggeri; og da forholdene bedrede sig i løbet af 1740erne, tog også byggeriet et kraftigt opsving. Såvel store som små herregårde undergik i bygningsmæssig henseende et hamskifte, og dette kom ikke alene herremandens bolig, hovedbygningen, til gode. Også ladegården fik på mangan herregård sine bygninger udskiftet eller ombygget.

Et gods bestod endnu i dette århundrede af to hoveddele, hovedgården og bøndergodset. Gennem lange tider havde det været mere end vanskeligt at få bøndergodset eller fæstegodset til at give et passende udbytte. Landgilderestancer hørte til dagens orden. Det overskud, som skulle sikre godsejeren en passende forrentning og en passende livsførelse, måtte hovedsagelig tilvejebringes ved driften af hovedgården. Her var billig arbejdskraft til rådighed i form af hoveriydende fæstebønder, og her var der mulighed for en overskudsproduktion. Den prisstigning på landbrugsprodukter, som satte ind omkring midten af 1700 årene, indbød mange godsejere til at øge udbyttet af deres hovedgård. Driftsomlægninger og grundforbedringer gav større kornavl og bedre muligheder for græsning og høbjergning, hvilket igen skabte behov for større lade- og staldrum.

Ved opførelsen af nye ladegårde eller ved ombygning eller udvidelse af de bestående søgte man bedst muligt at orientere disse efter hovedbygningen, sådan at avlsgård og hovedbygning kom til at danne en helhed. Ganske vist evnede højadelen bedst at efterleve de krav, som samtiden stillede til god bygningskunst, og som man så bedst efterlevet ved de kongelige slotsanlæg. På Ledreborg, Lerchenborg eller Valdemars Slot, hvor byggearbejdet blev gennemført af en rig bygherre med bistand af en kyndig arkitekt, fulgte man gældende smag og skabte noget storartet, hvor udformning og placering af stalde og lader er bestemt af hensynet til helheden. Men også på mindre besiddelser fulgte man helt godt med.

Den sydvestjyske herregård Estrup fik ny hovedbygning og ladegård først i 1700 årene. Anlægget kom til at bestå af en trefløjet hovedbygning med en højere midterfløj flankeret af to lavere sidefløje. Over for denne – og med åbning mod denne – lagde man en større ligeledes trefløjet avlsgård. Placeret i mid-

Storstilede hovedgårdsanlæg – Orden og regularitet

På Lyngsbækgård ved Ebeltoft opførte kaptajn Jacob Hanson i 1784 en klassicistisk hovedbygning i to etager med énetagers sidefløje omkring en borggård, der åbner sig ud mod den tre-længede ladegård. Ladegårdens beskedne dimensioner afspejler hovedgårdens ringe størrelse – kun 16 tdr. hk. mod Bidstrups 55 tdr. hk., – hvorved hovedbygningen er kommet til at dominere uforholdsmæssigt. – Skråprojektion af H. H. Engqvist i Chr. Elling: Danske Herregaarde, 1942.

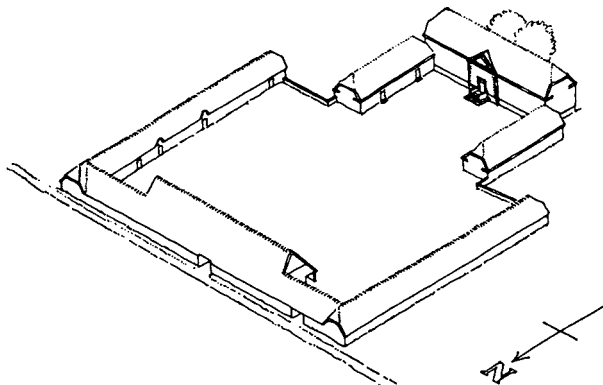

ten af ladegården gjorde en agerumslade ved sin højde og dybde sig ligeså stærkt gældende i avlsgården som hovedfløjen i hovedbygningen. Landevejen mellem Kolding og Ribe var gennem porte i ladegårdens sidefløje ført gennem herregården. På Estrup fandt adgangen altså sted ad tværaksen. Men i almindelighed blev det anset for heldigst, om adgangen kunne ske ad længdeaksen, således at en allé førte frem til en port i ladegårdens midterste længe. Derfra havde man frit udblik til hovedbygningen lige overfor.

Den indbyrdes placering af avlsgård og hovedbygning, som blev foretrukket på Estrup, var den gængse århundredet igennem. Kammerherre Chr. H. Adeler til Hindsgavl fulgte de samme regler på den herregård, han byggede af ny i tiden omkring 1780. Den faste samhørighed af ladegård og hovedbygning var en regel næsten uden undtagelse. Dette udelukkede imidlertid ikke, at man her og der tillod sig et par forsyndelser imod kravet om regularitet og symmetri. Hensyn til økonomi og til ældre, endnu brugbare bygninger kunne veje nok så tungt.

Da Gerhard Hansen de Lichtenberg, handelsmanden og godsejeren fra Horsens, omkring 1760 gik igang med store byggearbejder på Bidstrup, undlod han at nedbryde en eksisterende hovedbygning, som kun var omkring 60 år gammel. Den blev til gengæld ikklædt en sådan ny dragt, at den ombyggede gård tog sig ud som en nybygget. Og ved sammenbygning med en ny, ligeledes trefløjet ladegård skabtes etorstilet barokt bygningsværk.

De hovedbygninger, som Adeler og Lichtenberg lod rejse på deres gårde, var imidlertid ikke ganske moderne, når opførelsestidspunktet tages i betragtning. Der var sket en smagsændring allerede før dette tidspunkt.

En herremand, som i rokokoens og klassicismens tidsalder ville bygge sig en

tidssvarende bolig, ville fremfor en hovedbygning med lange sidefløje foretrække et fritliggende, temmelig kort hus, som mere havde karakter af et landsted end en herregård. En sådan hovedbygning lod general C. G. Grüner opføre på sin fynske herregård, Margård, i midten af 1740erne, og de sjællandske gårde Thurebyholm og Frederiksdal fik omtrent samtidig lignende hovedbygninger. I Frankrig kaldte man den slags bygninger for lyst- eller landhuse. De to sjællandske gårdes bygherrer var også fremtrædende mænd inden for regerings- og hofkredsen, nemlig A. G. Moltke og Sigismund Schulin, og det ser i det hele taget ud til, at øernes herremænd bedre end Jyllands fulgte med moden og skiftede kurs, når bygningsstilen ændrede sig. Med landstedet Bernstorff, bygget til bolig af udenrigsministeren, skabte en indkaldt fransk arkitekt en herregårdstype, som inspirerede bygherrer og arkitekter til lignende anlæg i 1770erne og 1780erne. Ikke mindst på Fyn rejstes herregårde i klassicismens ånd og stil. Strengt taget var idealet nu, at hovedbygningen skulle anbringes i fornem isolation og på afstand af avlsgården, men selv den mest alamodiske bygherre fulgte gerne hævdvunden skik og anbragte sin hovedbygning i anlæggets midttakse. Forbindelsen mellem hovedbygning og ladegård var ikke helt så intim som forhen, men den blev ikke brudt.

På mangfoldige herregårde nøjedes man med at foretage en mindre ombygning, som fjernede de mest iøjnefaldende minder om en forlængst svunden tids byggeskik. Svungne og aftrappede murstensgavle fra gotikken eller renaissanceen måtte forsvinde til fordel for skrå valmgavle; og overflødige hjørnetårne blev nedbrudt, dersom de ikke lod sig ombygge til hjørnepavilloner – sådan som det skete på Dronninglund, hvor arkitekten Lauritz de Thurah af A. G. Moltke fik til opgave at omskabe et trefløjet anlæg fra middelalder og renaissance til et acceptabelt barokslot, overhofmarskallen værdigt. Mindre radikalt gik G. D. v. Finecke til værks på Dallund. Her fik en middelalderlig spærremur med vægtergang lov til at blive stående, et trappetårn fra 1630erne ligeså; men gavlene forsvandt, de små middelalderlige vinduer blev muret til, og i stedet blev muren gennembrudt af store og regelmæssigt anbragte vinduer, der gav godt med lys og luft til stuerne.

Samtidig tilkastede man mange steder de voldgrave, bag hvilke tidligere slægtled havde hyttet sig. På Dallund, hvor ejeren var regimentschef, lod man udkommanderede soldater foretage opfyldningsarbejdet, og sidenhen lod man haven strække sig op til hovedbygningens mure. Også på naboherregården, Elvedgård, forsvandt graven mellem lade- og borggård. Som forsvarsforanstaltning havde graven forlængst udspillet sin rolle; og dog havde ejeren, justitsråd Bonde Simonsen, én gang haft nytte af voldgrav og vindebro. Forfulgt af hovbønder, der var bevæbnet med leer, reddede Bonde Simonsen sig ind på borggårdens gårdsplads. Ladefoged og skytte, som ilede deres herre til undsætning, ville straks hejse vinde-

Hovedbygningens rumfordeling og inventar



På Moesgård ved Århus lod baron C. F. Güldenchrone i årene 1780–83 arkitekten C. J. Zuber opføre en fornem klassicistisk hovedbygning, flankeret af to halvrunde sidepavilloner – nu sæde for Forhistorisk museum. På dette maleri ses anlæget efter opførelsen. Den oprindeligt usymmetriske ladegård blev senere helt ombygget; men billedet viser den nyanlagte barokke parterrehave og dens omgivende lindealle, der endnu er bevaret. Haven må nærmest hovedbygningen have bestået af bede, kantet med buksbom. Til venstre på bakken i den yderste ende af haven ses et lysthus med kegleformet stråtag. – Maleri på træ, Moesgård; publiceres i „Moesgård“, 2. udg., 1972.

broen op, men justitsråden bød dem bide, indtil bondeskarens anførere var kommet over broen. Berøvet deres anførere lod skaren sig let splitte, og anførerne kom i kælderhvelvingen med senere retsforfølgelse for øje.

Den orden, symmetri og harmoni, som blev tilstræbt ved århundredets mange nye eller ombyggede herregårde, gjorde sig ikke alene gældende i den måde, hvori man lagde de enkelte bygninger i forhold til hinanden eller i udformningen af en bygnings ydre, i facadekompositionen. Også ved udformningen af en bygnings indre, af etageplanen, måtte man tage de samme hensyn. Hvad enten hovedbygningen var et barokanlæg fra 1720'erne eller et klassicistisk enkelthus, af landstedstype, fra 1770'erne, blev dens rumfordeling og hele indretning i høj grad underlagt og bestemt af et geometrisk system.

Ville man opsøge en herremand i hans bolig, og var man selv en standsperson, så kunne der ikke være tvivl om, at man måtte søge ham ad hovedindgangen. Både store og mindre herregårde havde gerne flere døre ud mod gårdspladsen,

Hovedbygningens rumfordeling og inventar

men ingen kunne være i tvivl om, hvilken af dem der var den vigtigste. Anbragt midt på hovedbygningens gårdfacade, i selve den altbestemmende akse, gjorde hovedindgangen sig stærkt gældende. Der kunne være en fornem trappe op til den, selve døren kunne have en fin sandstensindfatning og være kronet med bygherrens og hans hustrus våbenskjolde. Og endelig var dørfaget og de flankerende vinduesfag fremhævet på en måde, der skilte dem ud fra de omgivende fag. På mindre gårde nøjedes man med at sætte en gavlkvist, en frontispice, over indgangen. Indenfor fandt man gårdens forstue – på større gårde vestibulen – hvorfra en dør lige over for indgangsdøren gav adgang til en havestue – eller havesal – mens døre til siderne førte til herskabslejligheden. Havde huset en øvre etage, fandtes trappen hertil også gerne i forstuen eller i dens umiddelbare nærhed. Her krydsedes vejene i herskabsboligen.

Antallet af boligrum og disses udstyr kunne unægtelig variere meget fra gård til gård, afhængigt af ejerens stand og gårdens størrelse. Den bolig, som landsdommer Bonde Simonsen omkring 1750 indrettede på Elvedgård, og som bestod uændret indtil hans enkes død i 1780, lagde beslag på hele hovedfløjens stueetage, men indeholdt desuagtet kun ganske få rum. Sådanne rum som køkken, folkestue, borgestue og skolestue (for herskabets unge søn) var anbragt i de to sidefløje, hvor der også var logi for forvalteren, tjeneren og skytten. I hovedfløjen boede fru en i den nordlige ende og herren i den sydlige, og til deres daglige opholdsrum, henholdsvis fruerstuen og herrens „ eget kammer“, var der en særlig indgang fra hver af sidefløjene. Til fruens afdeling af huset hørte desuden den såkaldte store dagligstue, som blev brugt til bespisning af gæster, men ellers ikke anvendtes i det daglige. Foran herrens eget kammer, der tjente ham som kontor eller skriverstue, lå gårdens festrum, storstuen eller salen, og disse to lejligheder, fruens og herrens, adskiltes af forstuen og af det bagvedliggende rum, som egentlig burde være havestue, men som fru en på Elvedgaard brugte som fadebur, hvor husets malm-, kobber-, messing-, tin-, blik- og jerntøj opbevaredes. Føjer man hertil et gæsteværelse og et kammer til henholdsvis fru en og husjomfru en, så har man hele herskabsbeboelsen.

Den nordvendte fruerstue var mørk og havde tilmed vægge, der var beklædt med mørkeblåt betræk. I den store dagligstue var der vinduer til både gårdsplads og have; det var altså et lyst og festligt rum. Her var væggene dekoreret med malede jagtscener på perlefarvet grund, mens væggene i salen, gårdens andet festrum, var udstyret med violette fløjlstapeter med påtrykte blomster i guld. Også salens døre var dekoreret, idet der på fyldingerne var malet blomsterkurve.

Salen var husets fornemste rum, men fruerstuen nok det mest benyttede. Her stod bag et stort foldeskærmbret en omfangsrig himmelseng med sirtses omhæng. Stuen fungerede både som sengekammer og som dagligstue, hvor fru en tog imod

Hovedbygningens rumfordeling og inventar

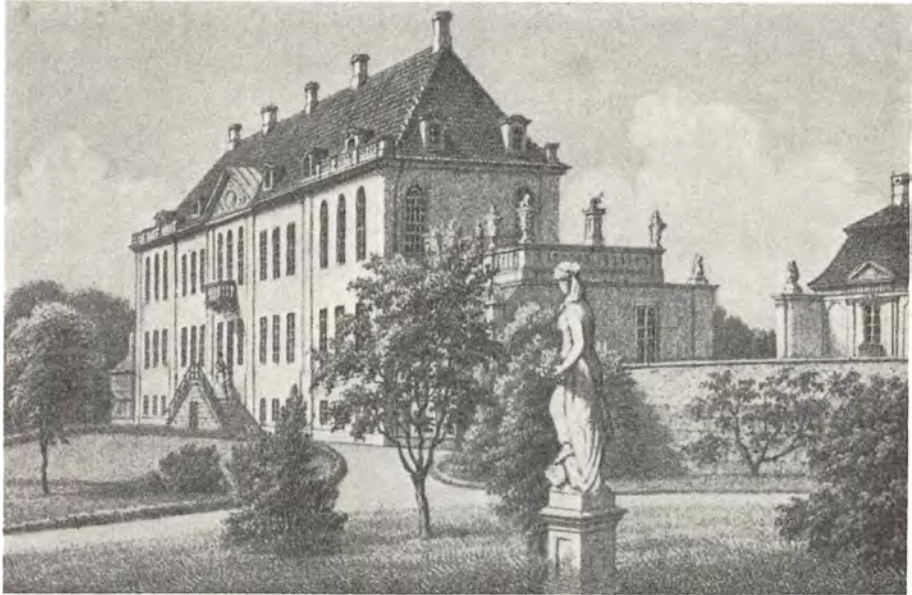

Den honnerte ambition, der rådede i 1700 årene, gik ud på at efterligne dem, der stod højere på rangstigen. Også landets højeste embedsmænd underkastede sig denne stræben. Og da chefen for Danske kancelli, patron for Universitetet, kongens tidligere hofmarskal J. L. Holstein med Krieger som arkitekt i 1740'erne ombyggede Lejregård og kaldte det „Ledreborg“, var det naturligt, at man tog dronningens Hirschholm som forbillede. Med sin enkle facade og smukke proportioner, sin grandiose borggård og stejlt terrasserede park kom Ledreborg til at indtage en førende stilling blandt landets smukkeste slotsanlæg. – Hovedbygningen set fra parken. Efter Traps 1. udg. 1858.

besøg af husets venner og iøvrigt havde sit tilhold med fast selskab af husjomfru, fruerpige og sypige.

I huset fandtes en mængde møbler – der nævnes 25 opredte senge, 15 kakkellovne, 10 dragkister og 4 chatoller foruden talrige skabe, kister og skrin. Af sidde-møbler var der mange, men kun et fåtal var bekvemme læne- eller armstole; resten var almindelige rygstole eller taburetter. På de fleste stole var betrækket af gyldenlæder; de stammede rimeligvis fra tiden før 1750. Af skilderier var der ikke mange, men portrætter af husets herskab savnedes dog ikke. Iøvrigt var huset vel forsynet med spejle, som man fandt plads til på murpillerne mellem vinduerne, oven over borde eller små dragkister.

Elvedgård var kun en mindre herregård og dens herskab af forholdsvis jævn herkomst. I 1780, hvortil boligbeskrivelsen kan dateres, var ejerinden en ældre dame, der allerede havde passeret støvets år. Dens herskabsbolig har utvivlsomt forekommet det slægtled, som var ungt omkring 1780, såre gammeldags, om ikke lige-frem tarvelig. Nu foretrak man andre boligrum, andre møbeltyper og andre farver.

Hovedbygningens rumfordeling og inventar

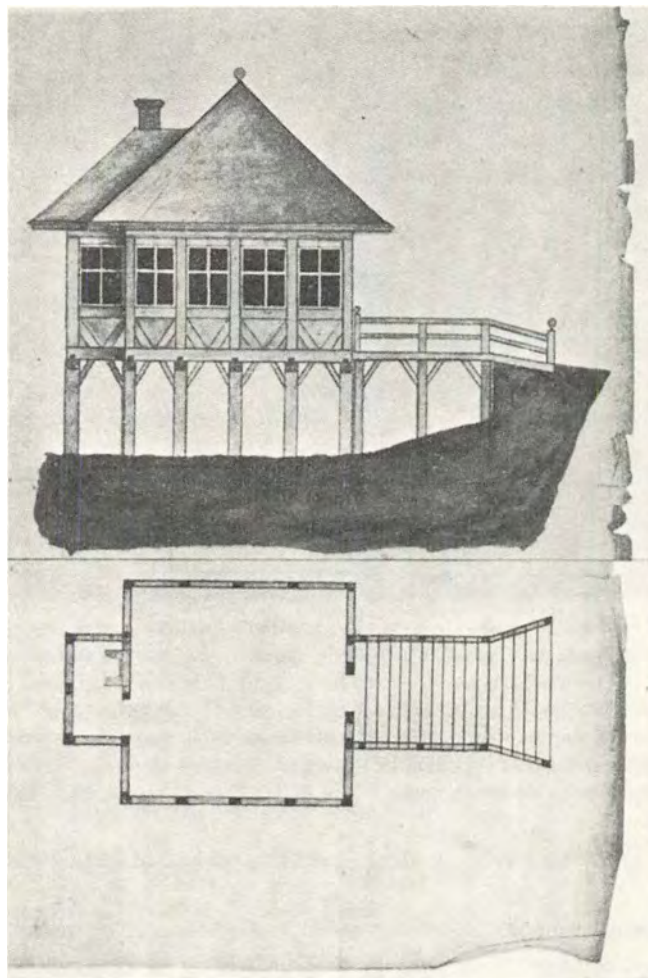

I løbet af 1700 årene opførtes mange lysthuse i herregårdsparker, ved kongelige slotte og på borgerskabets landsteder, og denne passion nåede sit højdepunkt ved århundredets slutning med romantikken. Men allerede i 1740 byggede man ved Nykøbing slot på Falster dette lille lysthus af bindingsværk, stående på pæle i søen ved slotshaven. I den lille udbygning til venstre fandtes ovenikøbet en kamin, så herskaberne om efteråret og vinteren kunne nyde udsigten uanfægtet af kulden. – R. A. Bilag til Rytterdistr. kgl. res. 27.10. 1740, nr. 109.

I Jylland var der fra gammel tid mange små herregårde, hvis bygninger og hele anlæg var af mere beskedent format. Som et eksempel kan tages Volstrup ved Hobro, der i senmiddelalderen havde været gejstligt gods, og siden havde haft både adelige og borgerlige ejere. Den gik i 1782 ved arv over til en broderdatter af den forrige ejer, velædle jomfru Maren Nielsdatter fra landsbyen Krogstrup, som snart efter giftede sig med en forvalter Jens Quistgaard fra Salling. I deres tid bestod stuehuset på Volstrup af 27 fag ege- og fyrre-bindingsværk med udmurede tavler, 42 m langt og godt 7 m bredt, opført i én etage med kælder og 13 værelser, hvortil kom en lille sidelænge i østsiden af borggården med 4 værelser. Alt i alt ikke særlig herskabeligt for en herregård med o. 140 tdr. hartkorn bøn-

dergods. Men selve hovedgården og den tilhørende Volstrup mølle var kun takset til 14 tdr. hartkorn, ikke meget mere end tre jævnt store bøndergårde.

Anderledes prægtig og mere tidssvarende var den bolig, som grevinde Eleonora Scheel, født Raben, på samme tidspunkt rådede over på Ulstrup ved Randers. Her var en stor gammel hovedbygning sidst i 1760erne blevet grundigt moderniseret og forsynet med et rigt indbo. En fin dobbeltløbet trappe i bygningens midte forbandt de to etager, hvori herskabets boligrum var beliggende. Ved hjælp af denne og korte korridorer langs bygningens gårdside tilvebragte man en bekvem kontakt mellem boligens enkelte bestanddele. Fra korridorerne førte døre ind til de sydvendte værelser, forbundet af døre i flugt. Herskabet kunne ugenert bevæge sig fra rum til rum, og tjenerskabet kunne uden at forstyrre herskabet synderligt bringe sådanne forsyninger frem som mad og brændte. Ulstrup havde også sin sal, som Elvedgård havde det; men derudover rummede boligen forholdsvis mange og små rum, benævnt som kabinetter eller kamre og nærmere karakteriseret ved deres beboer eller ved den farve, der i de pågældende rum var foretrukket til vægge, gardiner eller sengeomhæng. Ulstrup havde så elegant et rum som et „galleri“, og svarende til Elvedgårds kontor eller skriverstue havde man på Ulstrup et „bibliotek“.

På 1700 årenes herregård savnedes en egentlig lysthave sjældent, og nu hvor volde og grave ikke længere knugede hovedbygningen i et fast favntag, var der mulighed for at skabe nær kontakt mellem hovedbygning og have.

De kongelige søskende, prins Carl og prinsesse Sophie Hedvig, bibeholdt på deres gods Vemmetofte graven omkring hovedbygningen, men en bro formidlede en bekvem adgang fra borggården til den nye lysthave, som i 1720erne blev anlagt på den anden side graven. Lysthavens hovedudsmykning var søskendeparrets kronede navnetræk, udført i stor målestok i buksbom, men desuden rummede haven partier med smukt slyngede arabesker og labyrinter, der mandede ud i lysthuse. Med alle sine sirater var en have som Vemmetoftes bygget op over et strengt geometrisk system, som bedst kunne iagttages og beundres oppe fra hovedbygningens balkonpromenade.

En meget vigtig bestanddel af en herregårdshave var dens alléer. En enkelt allé, anbragt på rette sted, kunne trække den linie op, hvorover et helt herregårdsanlæg var bygget op, og med to parallelt forløbende alleer, i havens sider, dannede man væggene i et stort haverum, som ved hjælp af alleerne blev sat i forbindelse med andre haverum.

På Frederiksgave lod Niels Ryberg i 1770erne en prægtig have anlægge som supplement til eller i forlængelse af gårdens smukke nye hovedbygning. Fra have-trappen førte en gang frem til en allé, som i ét forløb dannede havens midtakse.

Herregården et lille samfund – Ridefogeden

På hver sin side af alléen var de enkelte bede anbragt. Havens bede havde forskellig form og dekoration, men hvert bed dannede hele tiden par med et tilsvarende på den anden side midteralléen.

Med sine prægtige haveanlæg kunne Frederiksgave næsten kappes med A. G. Moltkes have ved Bregentved, som samtiden ellers holdt for at være landets fornemste. Hvad der især vakte den besøgendes beundring i Bregentveds have var den rige udsmykning med skulpturer. Vaser i faksekalksten fandtes i overflod. Af statuer var der også et anseeligt antal. Men havens allerprægtigste sirat var dog den obelisk, hvorved en taknemlig A. G. Moltke mindedes sin velgører, højsalig kong Frederik den Femte.

Med avlsgård, hovedbygning og have, eventuelt tillige vandmølle og huse for håndværkere, udgjorde selv en mindre herregård et helt lille samfund for sig, „en lille købstad en miniature“, som Vedel Simonsen kalder sine bedsteforældres Elvedgård. Med nådigherren eller hans ridefoged som herskeren rummede herregårdssamfundet en hel lille befolkning, hvoraf nogle ydede herskabet opvartning i hovedbygningen, mens andre havde med avlsgårdens drift at skaffe eller med administrationen af fæstegodset.

Antallet af „domestiquer“ eller „betjente“, som en herregårds tjenerskab gerne kaldtes, kunne på større gårde og hos et rigt herskab løbe op i store tal. Grev Jørgen Scheel, som ganske vist også var en af Jyllands største jorddrotter, havde i 1740 mere end 60 personer i sit brød, de allerfleste af dem bosat på og knyttet til hans hovedbesiddelse, Gammel Estrup. Der var fransk dansemester og kammer-tjener, og der var lakajer, kusk, forrider, berider, postvognskusk og postbud. I køkkenregionerne havde man taffeldækker, kok, stegevender og tre kokkepiger; og til herskabshusholdningen hørte endvidere kammerpige, husholderske, stuepige og bryggerspige. Skytte, gartner og gartnerdreng passede skovens vildt og havens vækster; og godsadministration samt hovedgårdens avl varetoges af en forvalter med tjener, foged med dreng, tre staldkarle, ladefoged, ladekarl og otte røgttere. Hertil kom en hel skare af håndværkere, skoleholdere på stamhusets fire skoler, samt to birkedommere og en birkeskriver.

Tjele, der i 1759 var blevet oprettet som et stamhus for generalmajor Chr. Lütichau, hørte til de mellemstore jyske godser med 80 tdr. hartkorn hovedgårdsjord og 491 tdr. hartkorn bøndergods. Her levede foruden stamhusbesidderens familie i 1780erne ialt 36 personer med godsforvalteren og hovmesteren i spidsen. Til daglig opvartning for herskabet var der 2 tjenere, en kammerjomfru eller „fruerpige“, 2 frøkenpiger og en stuepige. „Ville man på rejse eller køretur, foregik den naturligvis standsmæssigt med 4 eller 6 heste for vognen og kusk – en forrider eller løber måtte tage ansvaret for befordringens sikkerhed ad de hul-

Herregården et lille samfund – Ridefogeden

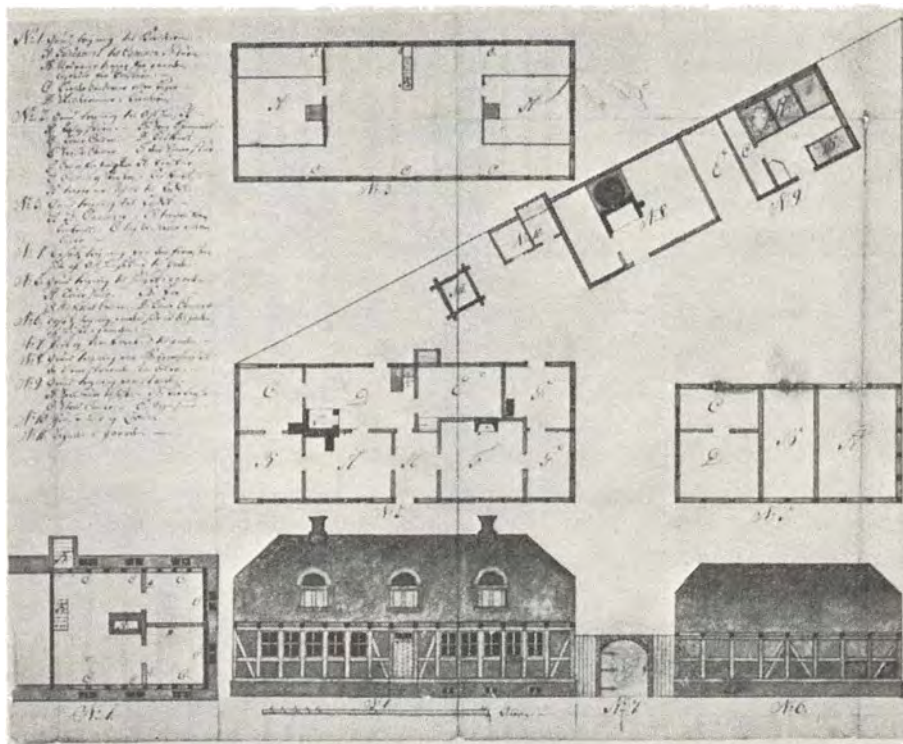

I slotsparkerne og herregårdenes haveanlæg indgik som et selvfølgelig led gartnerhuse og forrædsrum til opbevaring af frugt, redskaber, køretøjer og lignende. I årene 1740–43 opførtes et nyt gartnerhus ved Nykøbing slot på Falster. Hovedhuset i midten var forsynet med halv kælder, hvis grundplan ses til venstre; stueplanen findes over facadetegningen; loftsplanen øverst. Dertil kom et forrædshus til højre og et par små huse, hvoraf det ene var bryggers med bagerovn (nr. 8) og det andet hestestald (nr. 9) med et smalt staldkammer ved gavlen. Gartneren beskæftigede om vinteren ikke mindre end 24 husmænd én dag om ugen. Thi køkkenhaven bestod af 8 „kvarterer“ med frugttræer udenom; desuden fandtes 5 fiskeparker eller damme i haven. Man får en forestilling om havens størrelse, når det oplyses, at gartneren i årene fra 1739 til 1746 havde anskaffet 300 frugttræer til dens forbedring. – R. A., Bilag Litr. B ved rytterdistr. res. 6.9.1740, nr. 73.

lede, ofte halsbrækkende veje. Den mademoiselle, som, mens (Niels) Blicher var der, havde taget sig af franskundervisningen, var nu blevet overflødig, men stadig samlede skriveren støv i kontoret, skytten færdedes frit på heder og i skove, og i bygningens kældere og udhuse rumsterede 2 køkkenpiger, 2 bryggerspiger, 1 mejerske og 6 mejeripiger. Avlsgårdens mandskab bestod af ladefogeden med sin ladefogedkarl, en staldkarl, en gårdskarl og 3 røgttere; en hønsepige regerede over fjerkræet, mens en gartner og gartnerdreng tog sig af haven. Af faste håndværkere på gården var der dog kun 1 bødker og 1 sadelmager“.



Til herregårdens talrige tjenerskab hørte i reglen en amme, som kunne befri nådigfruen for hendes naturlige pligter mod sine nyfødte børn og i øvrigt tage sig af deres pasning. Det kunne af rent fysiske årsager kun vare så længe, hun var i stand til at give bryst, dvs. hun måtte selv have født et barn indenfor et kortere åremål; man lod i 1700 årene undertiden børn die til de var fem-seks år gamle. På billedet ses ammen „Lolo“ Hansen med den lille grev Einar Reventlow, søn af C. D. F. Reventlow til Christianssæde. – Billedet, der nu findes i Reventlow-Museet på Pederstrup, er malet af Nic. Wolff o. 1790. Kunsthistorisk pladearkiv, Charlottenborg.

Selv på en mindre herregård som Sindinggård sydøst for Holstebro med 31 tdr. hk. hovedgårdstakst og 226 tdr. hk. bøndergods var der i 1787 beskæftiget 15 personer, nemlig kokkepige, bryggerspige, barnepige, amme, fuldmægtig (ridefoged), ladefoged, teglbrænder, ladekarl, gårdskarl, staldkarl, 2 røgttere og 3 hyrder. Desuden opholdt en gammel „bilthugger“ og en ung bendrejer sig på går-

den. Og samme år var der på Rodstenseje ved Odder (på 44 tdr. hk. hovedgårdsjod og 279 tdr. hk. bøndergods) en inspektør (ridefoged), en skriverdreng, en ladefoged, kusk, gartner, vægter og et par røgttere foruden et par opvartende tjenerne.

Det sluttede herregårdssamfund var som det omgivende større samfund inddelt i forskellige „stænder“ eller samfundslag, skilt ved skarpe skel. For den stræbsomme og dygtige var det dog muligt at stige i graderne. Etatsråd Frederik Bagger, som endte sine dage som ejer af godset Juulskov ved Nyborg, startede sin bemærkelsesværdige løbebane som hovmester for en lille grev Reventlow på Brahetrolleborg, blev siden herskabets „maître d’hôtel og arkivarius“ foruden dets læge og rådgiver i både timelige og åndelige anliggender. Samtidig deltog han i godsbestyrelsen, og efter ti år i herskabets tjeneste befordredes han til embedet som birkedommer på godset, med hvilken bestilling han forbandt en forpagtning af en større gård under godset.

Stillingen som informator (underviser og opdrager) for et herskabsbarn måtte af gode grunde være tidsbegrænset, men den forudseende huslærer forstod i tide at gøre sig uundværlig og nyttiggøre sine anlæg for regnskabsførsel. Sønderjyden Hans Wulff, som tidligere havde været kniplingskræmmer, gav dels informationer til herskabets søn på Estrup, men fik også tid til at opkræve de gården tilkommende tiender, samt føre regnskab over hollænderiets (mejeri-kvægbrugets) indtægter og udgifter. Ved selvstudium af „såvel juridiske som til landhusholdningen hørende skrifter“ og ved at gå ridefogeden på gården til hænde kvalificerede han sig til selv at overtage ridefogedbestillingen.

Som ridefoged på Estrup fik Hans Wulf at gøre med „skatteopkrævning på hele godset, skiftehold, når nogen døde, bogholderi over avl og mejeri samt undertiden små forretninger ved tinget“, hvorimod sådanne opgaver som „tilsyn med avlingen og hovfolks tilsigelse“ var ladefogedens sag.

Hans Wulff var netop ridefoged i årene omkring 1790, da godsejerne og dermed også deres ridefogeder fik frataget eller blev befriet for nogle af de opgaver, de tidligere havde haft. Udskrivning af bønderkarle til soldatertjeneste var fra nu af ikke længere herremandens sag, og hvor en herremand så sin fordel i at afhænde fæstegodset, befriedes hans ridefoged også for arbejdet med at opkræve landgilde til godset og skatter til kronen.

Men forud for denne ændring var ridefogeden på mange måder den egentlige administrator af godset. På sin skriverstue førte han godsets regnskaber, sørgede for at landgilde, skatter, tiende og andre indtægter kom ind med det fulde eller i hvert fald størst mulige beløb, idet han naturligvis stræbte efter at holde fæstegårdene besat. Selv om „hovfolks tilsigelse“ var ladefogedens opgave, tilkom det ridefogeden at sørge for, at hoveriet blev ydet i det omfang, hovedgårdens drift nød-

Herregården et lille samfund – Ridefogeden

vendiggjorde; og dersom bønderne viste sig genstridige eller modvillige, måtte ridefogeden statuere et eksempel. Ridt på træhesten, ophold i hundehullet, prygl og andre former for tugtelse var næppe daglige begivenheder på herregårdene; men straffemidlerne fandtes, og herskabet havde overladt til ridefogeden at bruge dem, når hovbønders adfærd gjorde det nødvendigt.

Ridefogedens virksomhed som udskrivningschef, skatteopkræver og udøver af tugtelsesretten gjorde ham til en person, som bønderne måtte behandle med skyldig respekt og forsigtighed; men bag hans ryg bagtalte de ham. Bjergsomhed var hans mest fremtrædende egenskab, mente man. Ridefogeden ville først og fremmest mele sin egen kage på såvel herskabets som bøndernes bekostning. Når det kunne lade sig gøre, at en ridefoged købte gård og gods og selv blev herremand, så man heri et tydeligt bevis for fogedstandens evne til at fremme egen berigelse.

Som ridefoged på Estrup fik Hans Wulff af sit herskab en årsløn på 30 rdl., men lige så meget tjente han ved siden af, blandt andet i form af „skriverpenge“. Når en bonde overtog en gård på godset, blev der skrevet fæstebrev. Det var ridefogeden, der skrev brevet, og for dette havde han krav på skriverpenge. Det samme var tilfældet, når det lykkedes en stavnsbunden bondekarl at erhverve et fri-pas hos godsejeren.

Ridefogedens arbejdsplads var skriverstuen og hans vigtigste arbejdsfelt bøndergodset; men det hændte ofte, at han gik med i marken og førte kontrol med hovarbejdet, også på de godser hvor man havde en ladefoged til at forestå selve avlingen og ladegårdsdriften.

Ladefogedbestillingen var det første trin på stigen, der kunne bringe den bondefødte op i samfundet. En dygtig ladefoged kunne nemlig avancere til ridefoged, og 1700 årene med den stærkt intensiverede ladegårdsdrift stillede bestandigt større krav til ladefogedens dygtighed.

For at sætte udbyttet af hovedgårdens avl i vejret valgte man de fleste steder at lade en ny driftsform, det holstenske kobbølbrug, afløse det gamle trevangsbrug. Det skete første gang på en af A. G. Moltkes hovedgårde under Bregentved. Under den nye driftsform gik kornudbyttet på Bregentved mægtigt i vejret. Folk kom kørende langvejs fra for at se de bugnende marker, og eksemplet smittede. I løbet af en kort årrække var de fleste hovedgårde gået over til kobbølbrug. Ved rydningsarbejder på hovedgårdsmarkerne fjernede man træ, krat og sten; der opførtes høje stengærder som hegn om de nye „indkoblede“ marker, og ved udgrøftning af sure steder øgede man det dyrkede areal ikke så lidt. Endelig bidrog en øget tilførsel af gødning – og sine steder mergel – til yderligere at sætte udbyttet af hovedgårdens avl i vejret.

Stillede den intensiverede hovedgårdssdrift store krav til ladefogedens dygtig-

Herregården et lille samfund – Ridefogeden



Ridefogeden var næst efter hovedgårdens ejer dens øverste myndighed. I godsejerens fravær optrådte han på dennes vegne, han antog og afskedigede folk, sørgede for køb og salg af godsets afgrøde og besætning, overvågede skriverens regnskab, førte kontrol med ladefogdens administration af hovbøndernes arbejdskraft og var kort sagt på færde overalt og til alle døgnets tider. Ikke sært, at bønders, husmænds og tjenerskabs uvilje samledes om ham. Men bestillingen var for adskillige et springbræt til selv at blive ejer af en herregård eller at blive handelsmand i en købstad. På billedet ses fogeden til hest sammen med nogle af hovbønderne på Frederiksborg slots ladegård og stutteri. – Udsnit af akvarel fra 1700 årene i Nationalmuseet.

hed, stillede den også store krav til bønderne i form af øget hoveri. Gradvis blev antallet af hovdage – og antallet af hovarbejder – sat i vejret, og foruden de fuldt hoveripligtige „trælbønder“ måtte nu også „fribønderne“ bære deres del af den øgede hoveribyrd.

Selv var bønderne meget på vagt over for alt det hovarbejde, som ikke var „fra arilds tid“. Ofte fremkom de med klager over forøget hoveri, og hjalp det ikke, førte de i adskillige tilfælde proces mod deres eget herskab. Som regel gavnede det dem imidlertid lidet. Først med 1790ernes „hoveriforeninger“, som



På et satirisk billede fra 1787 føres en stakkels bondekarl frem for herremanden. Ridefogeden har et fast greb i hans lange hår. Den lille kuffert ved hans fod antyder, at han har villet rømme gods og stav. Herremanden bærer gammeldags allongeparyk, der forlængst var gået af mode. Sin stok har han mellem knæene. Ridefogeden bærer pung- eller piske-paryk. Huset i baggrunden tyder imidlertid på, at stikkets forlæg er tysk. Magthaverne har lagt sværdet i retfærdighedens vægtskål, som det ses foroven. – Efter „Danmark i Fest og Glæde“ II, hvor det imidlertid er spejlvendt og fejl-dateret.

regeringen forlangte indgået på hvert gods, lykkedes det at nå frem til en fastsættelse af hoveriets omfang.

Livet på hovedgårdene formede sig ingenlunde altid idyllisk og fredfyldt. At fanden som før nævnt havde hentet ritmester Gert Levetzau på Tjele i 1737, vidste alle på egnen. Det hed sig også, at tjenerne stablede hans lig op ad vinduet, som om han levede, for at de selv kunne vinde et par dage til i ro og mag at plyndre indboet, inden der kunne blive tale om at skifte mellem arvingerne. Og alt mens han levede, påstod folk, at han og degnen morede sig med at sætte sig ind i den pompøse marmorsarkofag, som han havde ladet opstille i kirken, for dér at svire og drikke i fællesskab. Og når sarkofagen blev båret oppe af seks kvindefigurer, skulle det være, fordi kvinderne altid i hans levetid havde føjet ham, og intet var da rimeligere, end at de også fik lov til at bære ham, når han var død.

Levetzaus efterfølger på Tjele, oberst, senere generalmajor, Chr. Lüttichau, beskyldtes for at have hentet en klog mand fra Salling, som skulle læse tryllefor-

mularer over gårdens syge kreaturer. Og han ramtes snart efter af den sorg, at hans datter Cathrine Eleonora havde indledt et forhold til en gift mand i Vammen, kaptajn Georg Kalckreuth, der for at skjule, at hun var blevet med barn ved ham, sendte sin hustru på en rejse til Slesvig, hvorefter han erklærede hende død, for at han kunne indgå ægteskab med frk. Lüttichau. Det trak imidlertid ud med afgørelsen, og da det i løbet af sommeren blev klart, hvordan det var fat med datteren, blev generalmajoren forbitret og ville ikke vide af kaptajnen som svigersøn, tiltrods for at denne var søn af en general. Kalckreuth blev afsløret og pågrebet, sad i to år i kastelet, men blev senere deporteret til Norge, hvor han kort efter døde. Imidlertid fødte jomfru Cathrine den 9. oktober 1757 en datter, som blev døbt i Tjele kirke, og søndagen den 23. november måtte hun stå åbenbar skrifte „for hendes begangne horeris synd med en gift mand, navnlig Georg Steen Kalckreutt, Capitain reformé ved Nordre jyske national regiment (dvs. landmilitseren), som hun udlagde til hendes barnefader, og samme dag communicatede“. Barnet døde, inden to år var omme, og frøkenen blev gift med en velbåren løjtnant; men allerede to år efter døde hun selv.

Slige familietragedier kunne også indtræffe på andre herregårde. I 1783 blev Sophie Amalie Rantzau-Sehested, opvokset hos sin farmor på Rodstenseje, kun 17 år gammel viet til en dobbelt så gammel enkemand, Jørgen Trampe, søn af grev Fr. Trampe til Urup. Ægtemanden havde som løjtnant levet et vildt og udsvævende liv, hvorfor han blev afskediget fra hæren efter kun tre års tjeneste. En ødeland var han også, og to år efter vielsen gik han konkurs, hvorefter han med sin 21 årige hustru rejste til Hamburg. Det blev snart Sophie Amalie for broget, hun søgte separation i 1788. Men kort efter tilbagekaldte hun sin ansøgning, da det var lykkedes hendes mand at få hende til at tro, at han var uskyldig i, hvad der fortaltes om ham. Imidlertid døde hendes gamle farmor på Rodstenseje, og en arv på 4.300 rdl. stod i fare for at falde i den utro ægtemands hænder. Sophie Amalie begærede derfor påny separation og fik den i 1791. Hun havde ingen børn med sin ægtemand; men omtrent samtidig med sin ansøgning om skilsmisse fødte hun en lille pige, vistnok i Hamburg. Hun nævner i skilsmisseansøgningen, sit ophold og „den behagelige omgang“, hun havde haft i konferensråd Grills hus. Han var dansk postmester i Hamburg, og det menes, at den lille pige, der i virkeligheden var en følge af ægteskabsbrud, var frugt af den behagelige omgang i postmesterens hus. Barnet, der døbttes med navnet Treuberg, blev senere gift med en husmand ved Sæby. Men da moderen som gammel flyttede til Århus, gjorde hendes illegitime datter sin arveret gældende, og omsider gik Sophie Amalie da ind på at udbetale sin „plejedatter“, som hun kaldte hende, 2000 rdl. en gang for alle.

Som omtalt i afsnittet „Samfundet og sædeligheden“ var den slags fejltrin

Tragiske skæbner i familieidyllen



Mange herregårde måtte fra tid til anden undergå forandringer ved reparation eller ombygning, således også Hvedholm ved Fåborg, hvis hovedbygning oprindelig blev bygget i 1580erne, men genopførtes efter en brand i 1681. Ladegården bygget af kampesten stammer fra midten af 1600 årene. Idyllisk tager herregården sig ud på denne farvelagte tegning fra 1808 af S. L. Lange, med sin romantiske park, hvori storkene ruger, og med Horne kirkes spir i baggrunden. – Kobberstiksamlingen.

sjældnere hos adelen og præsteskabet end blandt bønder og folk af det jævne borgerskab. Alligevel må de med som et randornament i det konventionelle billede af dagliglivet på herregårdene. Thi menneskenaturen er ens, omend optugtelsen kan være forskellig.

FISKERNE

I 16–1700 årene fandtes der ikke mange egentlige erhvervsfiskere, idet de fleste fiskere tillige var bønder, der brugte jord og vand i forening. Nogle tider af året var man optaget af fiskeriet, til andre tider passede man landbruget.

Udbyttet svingede alt efter den indsats, der blev gjort og den stilling, fiskeriet indtog i den samlede næring. For nogle var fiskeriet en livsbetingelse, for andre var det et spil, som lokkede ved udsigten til en hurtig økonomisk gevinst. For husmanden, der måtte af sted med sit stangjern, når frosten bandt jorden, var ålestangningen nødvendig for livets ophold, medens fiskeriet for mange bønder i fiskerige egne blot var en genvej til øget velstand. Der var folk, som kunne få noget ud af alting, også rigdommene i hav og fjord, men at folk ligefrem forsøgte deres landbrug til fordel for et godt fiskeri er dog næppe forekommet.

Fiskeriet varierede stærkt fra kyst til kyst. Da Jens Nielsen Jessen i Sønderho på Fanø døde i 1743, efterlod han sig bl. a. krogliner, krogtrug, ormegreb og orme-
kar, thi Vestkystfiskeriet var hovedsagelig krogfiskeri. Jens Jessen levede dog ikke af fiskeri alene, thi i den bageste ende af det 14 fag lange hus havde han 2 heste, 3 køer, 1 kvie, 8 får og en vædder.

Den rige fæstebonde Jens Pedersen i Valsted ved Nibe ejede ved sin død i 1713 ikke krogliner og ormegrebe, men han havde 7 komplette bundgarn samt ruser, typiske for det vigtigste fiskeri i denne del af Limfjorden.

Tårbækfiskeren Erik Bentsen efterlod sig i 1718 8 sildegarn og 6 flyndergarn. Garnfiskeriet var det mest betydningsfulde i Sundet.

I 1741 tog så at sige alle beboere del i fiskeriet på øen Gjøl i Limfjorden. Den ringeste investering bestod i sildegarn, som næsten alle ejede, men også silderuser var almindelige. Bundgarn blev brugt selv blandt husmænd, medens sildevoddene, der var af anseelige dimensioner og krævede mange mands arbejdsindsats, ejedes i fjerde- eller ottendedele. I Gjøl fiskede gårdmænd og inderster fra samme gård ofte med redskaber, som de ejede i fællesskab. Sognepræsten og degnen var også parthavere i fiskeriet, men præsten lod sig dog erstatte af gårdskarlen under selve arbejdet. Enker var tilsvarende repræsenteret ved deres tjenestekarl. I fiskeriet deltog ikke alene folk, som havde part i redskaberne, men også daglejere.

Præsten på Hirtsholmene tog ikke selv del i fiskeriet, men havde fiskeredskaber, som andre fiskede med. Det gav ham væsentlige indtægter. Ifølge en aftale fra 1656 skulle fiskerbådene skiftevis tage præstens flyndergarn med på søen, og

Mange slags fiskeri



Fiskeri med drivgarn foregik om natten og skulle helst ske i et forholdsvis åbent farvand som her i Eckernförde Vig. Man drev for strømmen uden sejl og med masten lagt ned. På billedet er fiskerne ved at hale deres garn. – Stik i Danckwerth: Landesbeschreibung Schleswig-Holsteins, Slesvig 1652.

beboerne skulle tage hans fisk med til marked og sørge for, at han fik samme priser, som de selv fik for fisken. Herudover fik han 300 tørre flyndre årligt af hver fuldt bemandedt båd, men var der kun 4 personer i båden, nøjedes han med 200 tørre flyndre. Af makrelfiskeriet fik præsten forlods 2 makrel pr. båd daglig, og tilsvarende afregnedes der for torskefiskeriet. Fremmede fiskere ved Hirtsholmene måtte også svare afgift, nemlig 100 tørre flyndre af hver båd.

Tørring sogn ved Lemvig havde rige fiskevande, og da beboerne anerkendte fiskeriets betydning for deres husholdninger, sluttede de i 1765 overenskomst om vandenes fælles udnyttelse. Fiskeriet var fra gammel tid inddelt i fjerdinge eller hovedlodder, som hver gav ret til et enkelt døgn fiskeri. Kun om søndagen måtte husmændene og bækhusmanden, som passede sognets fiskehus, drive fiskeri, men da de ikke „har hartkorn og følgelig hverken skatter eller skylder som gårdmændene“ har de alene gårdmændenes godhed at takke for fiskeriet, hvorfor de så meget desto nøjere bør overholde vedtægterne. Som ledere valgtes 4 fjerdingsmænd, der havde opsyn med fiskeriet og skulle sørge for oprensning og vedlige-

Mange slags fiskeri

holdelse af bække og søer. Gårdmændene skulle stille den nødvendige arbejdskraft hertil. Fiskeriet blev drevet fra bækkhuset af „mandspersoner og ingenlunde kvindespersoner, da sligt har hidtil givet anledning til mange forargelige optøjer. Understår nogen sig at sende et kvindemenneske, da ikke alene skal hun straks hjemvises, men husbonden skal desuden betale 1 mark til sognets fattige“. I bækkhuset og ved fiskeriet i bækkene havde ungdommen tidligere begået mange usømmeligheder, undertiden vakt forargelse, men nu skulle drikkeri, banden og sværgeren, kortspil, modvillighed og andre skarnstykker straffes med „ris på rumpen udi skolehuset“ til drengene og 1 rigsdalers mulkt til karlene. Bækkhusmanden skulle have opsyn med de unge, som sendtes fra gårdene for at forrette fiskeriet.

I Fladstrand, det nuværende Frederikshavn, drak man i 1760erne „selskab“ omkring midsommer, d. v. s. bådejerne eller bådejeren sikrede sig fornødent mandskab til vinterfiskeriet, i reglen 8 mand. Ved juletid indgik man selskab til sommerfiskeriet efter flyndre. Dette blev drevet af 6 mand, idet hvert fulde lod blev regnet til 6 garn à 60 favnes længde. „Hver mand har sine garn på tvende trug, og de skiftes til i rigtig tur at lade deres garn først løbe i havet. Nogle udlejer deres garn, andre har ikkun 2 eller 3 garn, men nyde dog deres ret.“

Vinterfiskeriet begyndte september-oktober og varede til omkring jul. Det var hovedsagelig krogfiskeri efter kuller. Maddingen bestod af orm eller i mangel heraf lever. Mellem sommer- og vinterfiskeriet „dørgede“ man makrel, de enkelte fiskere for sig. På Hirtsholmene nær Frederikshavn bestod „makreldørgen“ af 10–12 favn line med et 2½ punds blylod for enden. Ved loddet var der fastgjort et par kroge, som forsynedes med madding. Maddingen var blot en strimmel makrelskind, men den var tilstrækkelig til at få makrellen til at bide på, når redskabet blev slæbt gennem vandet efter en sejlbad.

I 1760erne var omkring 100 fiskere i Skagen organiseret i „selskaber“. I hvert selskab var der 5–6 personer. Byens øvrige mandspersoner sejlede eller var fiskerimedhjælpere uden egne redskaber. En mellemklasse udredte og bekostede i fællesskab redskaberne, eller de lejede dem af mere velhavende fiskere. Lejen var fastsat til halvdelen af udbyttet, og den blev almindeligvis udredt i fisk.

Selskaberne i Skagen havde foruden båden, der var inddelt i rum svarende til antal personer eller lodder i fællesskabet, et flyndervod samt et antal flyndergarn, idet hver mand skulle stille med 4 garn. Når flyndrene var så langt fra land, at de ikke kunne tages med landdragningsvod, fiskede man med garn bundet af hør eller hamp. I slutningen af 1700 årene brugte man stadig 4 garn pr. mand, men desuden medbragtes et ekstra garn, som førtes frit for bådens ejer. Flyndervodene, der ud over selskabets egen bemanning krævede en del ekstra hjælpere, blev roet godt en kilometer ud fra kysten og draget i land af de 10–12 fiskere på stran-

den. Man anvendte „dragbånd“ til fiskeriet, dvs. et bånd eller træstykke af form som lændens bugning, „hvilket såvel fiskere som fiskerinder spænder omkring krydset og trækker således baglæns op ved hjælp af et smækkert tov . . . som er hæftet til begge ender af dragbåndet og kan flyttes med og kastes på voddet eller garnet ved vandbredden, ligesom redskabet trækkes i land til.“

Om foråret brugtes dybsvod, som blot blev roet et par hundrede meter ud fra kysten, om efteråret fiskede man imellem revlerne med vod trukket af heste. „Tobisvoddene“ var af hjemmegjort lærred og ganske tætte. Tobis anvendtes om foråret som madding, idet der kunne blive fire stykker madding af hver tobis. Om vinteren brugtes fælever, som man sikrede sig forråd af i slagtetiden og nedsaltede. Skagens-fiskerne brugte kuller-, borre- og torskekroge. Til et fuldt lod hørte 500 kroge med tilbehør, dvs. i alt 3000 kroge pr. båd. Torskekrogene blev sat på 10–20 favne vand mellem påske og pinse, mikkelsdag og jul. Under udsætningen af krogene roede de fire mand, den femte bandt „krabberne“, dvs. forankringen på, medens den sjette kastede linerne i havet.

Fiskeri med krogliner og snøre var almindeligt overalt såvel i havet som i søer, åer og damme. I Norup sogn ud til Odense fjord fiskede man omkring 1770 med „bakker“, dvs. krogliner med en længde på op til 600 alen. Kroglinerne var for hver $1\frac{1}{2}$ alen forsynet med flyndrekroge, som hang ned fra linen i tynde, korte snøre. Maddingen til krogene var sandorm, som man gravede ved ebбетid med en tregrenet ormegreb. Om aftenen vadede man barbenet ud på sandfladerne, tog linerne op fra krogbrættet eller -truget og lagde dem på sandet i et bestemt mønster. For enderne fastgjorde man linerne med en pind. Redskaberne fiskede i løbet af natten for indadgående vand, og om morgenen kunne fiskerne tage dem op og i bedste fald opnå en fangst på 300 flyndre, ål eller ålekvabber.

Fiskeriet ved Vestkysten var overvejende krogfiskeri. Da sildefiskeriet fra Skanør og Falsterbo mistede sin betydning i løbet af middelalderen, var Sønderside, der lå i læ bag de sandknolde, der siden blev til halvøen Skallingen, landets største fiskeleje. Dette fiskeri, der da havde århundreders tradition bag sig, betegnes på et hollandsk kort fra 1585 som det største fiskeri i hele Jylland. Fra Sønderside fiskede i 1613 13 skibe og 45 krogbåde, i 1622 18 skibe og 31 krogbåde. Under stormfloden i 1634 blev lejet ødelagt, men genopbyggedes øst for sin gamle plads. Det kom dog aldrig op på samme højde som tidligere, og da Jens Sørensen i 1695 berejste egnen med sin milevogn, omtaler han ikke Sønderside, men Ho fiskeboder og havn. I 1602 blev fiskeriet drevet af 43 fartøjer. 9 fartøjer var hjemmehørende i selve Sønderside, 15 fartøjer kom fra nabobyerne Ho og Oksby, medens de resterende 19 fartøjer hørte hjemme i Ballum, Rejsby, Ribe, Bredmose, Mosevrå, Skødstrup, Vejrs, Toftnæs, Alslev og Hjerting.

Fiskeri med krogliner og snøre

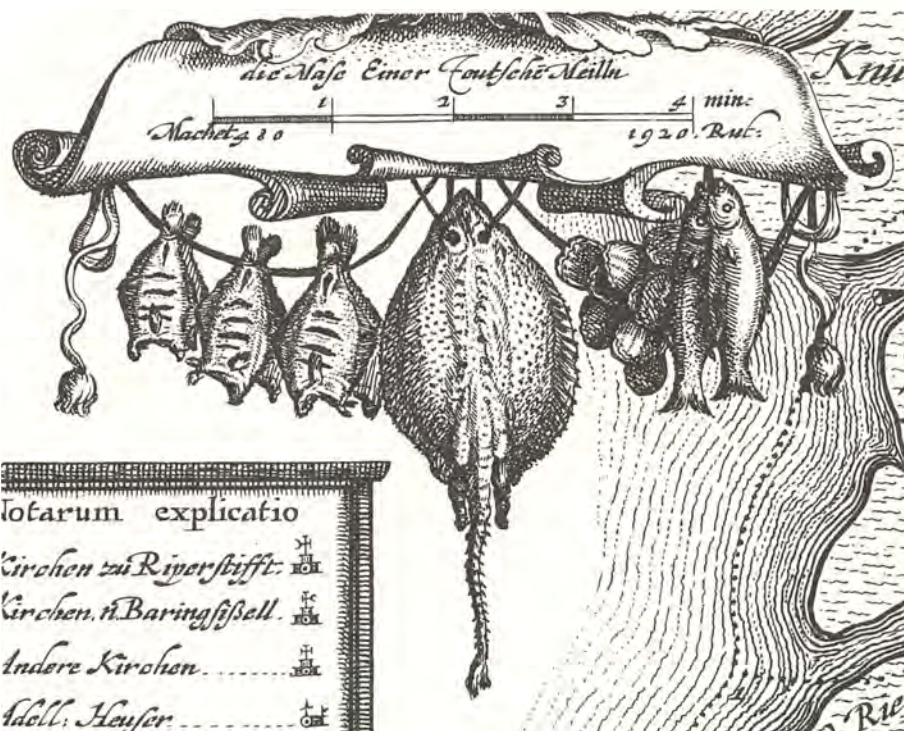

Under titelvignetten til et kort over den vestlige del af Haderslev amt har en kobberstikker fra Husum anbragt tre tørrede flyndere og en rokkefisk samt et knippe småtorsk og østers som et symbol på fiskeriet langs vestkysten. – Stik i C. Danckwerth: Landesbeschreibung Schlesw.-Holst., Slesvig 1652.

På Sønderside var der fast beboelse for mange mennesker, men det var dog intet imod de mængder, som strømmede til i fisketiden fra alle egne af Syd- og Sønderjylland. Det stod enhver frit for at opføre fiskeboder på stranden, blot skulle der betales sandtold til kronen for fartøjer, der benyttedes til fiskeri.

Med fiskeriet fulgte ikke alene fiskere, men også fiskernes medhjælp på land, kvinder, der satte madding på krogene, holdt redskaberne i orden, saltede og tørrede fisken etc. Endelig tiltrak fiskelejet en stor del mennesker, som så en forretning i at have så mange mennesker samlet på ét sted, håndværkere og handlende, krofolk, letlevende kvinder.

Lejet, der strakte sig over et meget stort område, var opdelt i flere kvarterer, Gamle Sønderside, Sønderside Storleje og Føjenæring. Grundmurede huse vekslede mellem simple boder. På Føjenæring var der i 1609 49 fiskeboder, 1 hus var muret af teglsten, 3 var tækket med strå, 3 med lyng, 1 var afblæst og uden tag, medens de resterende 41 boder var med græstørvægge og tørvetag.

Dette fiskeri foregik ikke alene ved hjælp af kroge, men blev ind imellem udvidet med vodfiskeri. Søndag efter Vor Frue dag 1609 blev der foretaget eftersyn af vod hos 41 fiskere omkring Sønderside. Samtlige vod var bundet med for små masker, da målene, som lensmanden havde udsendt til fiskelejerne i form af et maskemål, ikke var blevet overholdt. I retten forsvarede fiskerne sig med, at målene var rigtige nok, da de bandt deres vod, men at maskerne var skrumpet, da de kom i vand! – Man trak bl. a. vod imellem revlerne på kysten. I 1622 kappede Chr. Madsen vodtovet med en kniv, netop som Poul Smed og Niels Sørensen, der fiskede fra Vesterside, var i færd med at drage voddet. Det blev der retssag om.

Præsterne i Ho og Oksby holdt særlige prædikener for fiskerne „på sandene ved havet“. Ved Vesterside prædikede præsten på stranden under et udstrakt skibssejl. Fiskerne i Sønderside, Ho og Oksby måtte betale for Guds ord med „madfisk“, 120 skulder (fladfisk) årligt af hvert større fartøj.

Talrige ølboder og krohuse forsødede tilværelsen for fiskerne og de tilrejsende på Sønderside. Retsprotokollerne taler deres tydelige sprog herom, og Sønderside betegnes ved lejets undergang, som en by, „hvor især megen ugudelighed skal have gået i svang“. Vold og tyveri, selv drab fandt sted, og flere, der havde deres gang og bopæl på Sønderside, blev brændt på bålet for trolddom. Adskillige måtte bøde for jomfrukrænkelse og åbenbar hor.

Fiskelejet var tillige handelsplads, og mange kom langvejs fra for at få del i dets goder. Varde-købmændene lå ofte i proces med handelsmænd på Sønderside, idet de følte deres handelsrettigheder gået for nær. Otte personer på Sønderside blev i 1623 stævnet for bl. a. at have ført salt med fra Hamborg og solgt det på fiskelejet til forprang. I 1623 måtte Simon Christensen i Ho bøde for at have modtaget 18 store og små egetræer fra et norsk skib i Sønderside havn uden om købmændene. Salt og andre købmandsvarer medbragte skipperne som returgods, når ladningerne med fisk var solgt i Hamborg. Man sejlede således ikke alene for købmænd i byerne, men også for sig selv. Ligesom den ulovlige handel blomstrede smugleriet, da tolderne ikke kunne overkomme tilsynet med de mange fartøjer.

Fiskefartøjerne var såkaldte „everter“, fladbundede, enmastede fartøjer med op til 12 mands besætning samt mindre både, der ikke gik så langt til havs. De store fiskeeverter forsvandt til fordel for både med omkring 8 mands besætning, men de omtales endnu omkring år 1800 på Fanø. De store både kunne, når vejr og strøm tillod det, holde sig på søen i flere døgn.

Mellem Limfjorden og Skallingen, der dengang kun lige var dannet, lå mange mindre lejer, som blot var befolket i fisketiden. Fiskerne flyttede ud i deres boder om foråret og opholdt sig her med deres „esepiger“, det vil sige kvinder, som satte madding på krog, klarede husholdningen samt vedligeholdte redskaberne og ren-

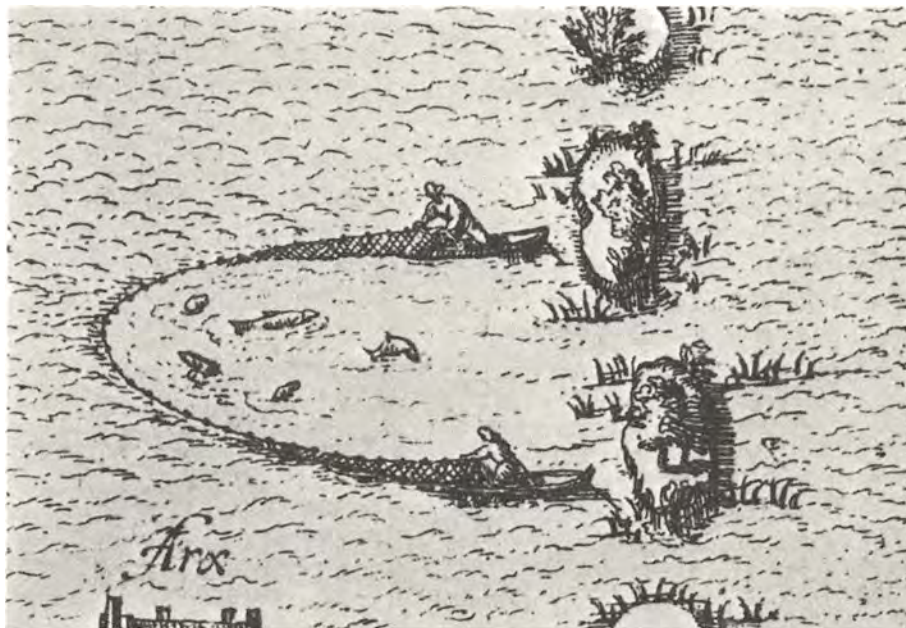

I det berømte „Theatrum urbium“ af Braunius c. 1600 findes dette stik, der viser, hvordan man drog sildevod i havet ud for de vestslesvigske øer; to mænd ror mod land i små både trækkende voddet efter sig. Kystbønderne brugte endnu i mands minde en simplere metode uden både, idet én eller to karle gik langs med kysten så langt ude i vandet, de kunne bunde, mens andre gik og trak i voddet på strandbredden. – Kgl. bibl.

sede fisken. Nogle gravede også sandorm til madding. Ofte boede to fiskere og to piger sammen i hver sin bod, og sjældent skete det, at friheden misbrugtes. Esepigen Margrethe Jensdatter fra Nørre Nebel udlagde ganske vist sin husbond Las Nielsen i Sdr. Bork til barnefader efter deres forårsophold i en fiskebod på Klint-hane fiskeleje i 1639, men situationer som denne hørte til undtagelserne.

Fiskeboderne var „spændhuse“ med ganske lave vægge og tag af hjelme, lyng eller tørv. De rejstes i klitterne, ofte 3 boder og 1 redskabsbod sammen. Disse tilhørte et bådelaag, dvs. en arbejdsgruppe omfattende fiskere, der var fælles om fiskeriet fra samme båd. De behøvede ikke nødvendigvis selv at eje båden, men kunne fiske for dens ejere, en købmand, strandfoged eller lignende.

I 1760erne indledtes forårsfiskeriet fra Husby i april måned. Fiskerne drog til havet og rejste fiskeboder, som de tog ned igen ved fiskeriets ophør. Fiskeriet var krogfiskeri og maddingen orm eller småfisk. Hver fisker havde fæstet en kvinde til under forårsfiskeriet at ese. Om efteråret satte man esen på hjemme hos den enkelte fisker. Fiskeriet foregik 2–4 mil fra land, og det var nødvendigt at have kom-

pas i de åbne både. – „Før de drager ud på havet, falder de samtlig på knæ ved havstranden og gør deres bøn til Gud om hans velsignelse og beskyttelse.“ Dette gentog sig, når redskaberne blev sat ud, samt når man var klar til at sejle hjem.

I første halvdel af 1700 årene drev en voldsom storm en fiskerbåd fra Bøvling langt ud i Vesterhavet. Fiskerne kunne ikke orientere sig og drev rundt i et par døgn uden anden føde end tobak, som de tyggede. Undervejs traf de på et skib, „men skibsfolkene var så ubarmhjertige, at de intet ville give dem, men sagde, at de ville række dem et tov, at de kunne binde sig fast ved skibet“. Fiskerne fandt dette mistænkeligt og besluttede „hellere at betro sig til den Almægtige, og efter 8 dages forløb landede de ved Amsterdam“.

Krogefiskeriet var hovedsagelig rettet imod torsk, hvilling og rækker. Fisken blev afsat fersk til de omliggende sogne eller opkøbtes af bønder, som så en forretning i at køre fisken til Fredericia, Kolding, Viborg, Randers, Holstebro eller Ringkøbing og sælge den her.

Forårsfiskeriet ophørte kort før St. Hans, da de unge fiskere og deres esepiger drog til folkemarked i Ribe, hvor de lod sig leje til sommertjeneste hos marskbønderne. Efter at være vendt tilbage omkring Mikkelsdag, fortsattes fiskeriet, så længe vejrliget tillod det.

På Holmslands klit, ved Husby og længere nordpå fiskede man også i de nærliggende fjorde. I Nissum fjord fangede man sommer og vinter flynder. Størst var fiskeriet om vinteren, da man satte garn under isen. For at lokke eller jage flyndrene ind i garnene, stødte man natten igennem med „pulsøkler“ (dvs. økler med langt skaft og klokkeformet træhoved) i huller i isen og lavede i øvrigt al den støj, man formåede. I fjorden fangede man også laks, ål, helt og sild. Silden fik man i ruser og vod. Den anvendtes af havboerne til madding.

Fiskeriet var forholdsvis ensartet langs hele Vestkysten. I Vadehavsområdet anvendte man i udstrakt grad sandorm til madding. Den gravedes med ormegreb på de udstrakte sandflader, som havet lod tilbage ved ebбетid. I 1763 havde fiskerne på Fanø hver 2 bakker med kroge, dvs. 800 kroge. Ormegraverne skulle holde disse forsynet med sandorm, idet hver pige gravede orm til 2 bakker. – I Ferring brugte man i 1768 fersk sild, saltet fælever eller anden madding til krogene. Udsat i havet rakte kroglinerne over en strækning på 7 km i lige linie. I Fjaltring anvendtes i 1769 sild, tobis, fæ- og svinelever eller „nogle tykke grå orme, som har en skarp og hvas hud og opgraves af sandig jord.“

Dette stik hos Danckwerth viser fiskeri med vidjeflettete åluser i Haddeby nor. En fisker sidder foran sit telt på strandbredden og trækker søstøvlene på, en anden svinger en netpose med fisk. – C. Danckwerth: Landesbeschreibung Schlesw.-Holst., Slesvig 1652.

Fiskeboder – vadfiskeri

Der spistes i 16–1700 årene store mængder tørfisk, og megen fisk blev solgt til udlandet, især Hamborg. De vestjyske lensmænd mødte op på markederne eller fiskelejerne for at sikre rigelige forsyninger til kongens bord. Til lensmanden på Riberhus leverede Peter Terpager i Ribe 1635 25.180 hvilling og 41.280 skulder (fladfisk) à henholdsvis 6 og 4 rdl. pr. 1000 samt 500 saltede skulder og 89 snee rokker. Til sammenligning ansattes omtrent på samme tid en okse til 9 rdl., en ko til 4 rdl, og et svin til 1 rdl. Vestkystens fiskere var hovedleverandør af den megen



fisk, og købmændene i Ribe, Varde og Ringkøbing formidlede salget. I 1616 udførtes der ad søvejen 736.000 skulder fra Ribe, i 1688 417.000 flyndre fra Varde. Markederne i Ribe var i 1600 årene overvejende fiskemarkeder. Til byens St. Hansmarked kom i 1640 fartøjer fra bl. a. Husum, Før, Sild, List, Højer, Rømø, Manø, Fanø, Sønderside, Strandby, Oksby og Hjerting. Alene bådene fra Fanø, Manø, Rømø og Sønderside tilførte markedet 195.000 stykker fisk. Ribes egne fiskere indbragte selv henimod 64.000 skulder. Til St. Hansmarkedet i 1699 indfandt der sig 16 fiskevogne, 17 ålevogne og 23 fiskefartøjer. Hvilling, torsk, rokker og fiskemave forhandlede også, ligesom ålene blev tilført i læssevis fra Limfjordsegnene.

Søhandelen gik tilbage for Ribe og Varde, bl. a. på grund af vanskelige besejlingsforhold til byerne. Fiskere og bønder omkring Ho bugt tog konkurrencen med byernes købmænd op i stadig større tal, og i 1688 fik skipperne i Ho, Oksby og Hjerting tilladelse til at drive sejlads med deres fisk og andre varer. Varde tordnede og lod rentekammeret vide, at man havde handlet galt: „Hverken fisker de, ej heller er de bønder, men bor i velbyggede huse og ejer skuder og smækker!“

I 1746 handlede der i Ribe blot 87.660 flyndre, 17.000 tørre og 48 tønder saltede hvilling. Erik Pontoppidan skrev i 1769 gravskriftet over Ribes fiskeri og fiskehandel: „De overalt bekendte fisk kaldet Ribe-Skulder eller Ribe-Flynder er ikke af byens fiskeri, men fra Fanø og Manø, hvor de fiskes og beredes, og en del deraf sælges i Ribe . . . I forrige tider har bemeldte øboer solgt al den fisk til Ribe, som de fangede, da købmændene fandt deres regning ved at sælge den på andre steder og dermed drev handel endog på Middelhavet. Men nu har øboerne fundet på selv at udføre den mest på Hamborg, hvorved denne handel er stoppet for Ribe købmænd.“

Vod anvendtes ikke alene langs havvendte kyster, men også i fjorde, søer og åer. Sildevod brugtes i størstedelen af Limfjorden og hovedsagelig ved sundene på stejl grund, hvor strømmen skar sig ind. I Vestlimfjorden fiskede man hovedsagelig til eget forbrug, i Østlimfjorden var vodsilden i højere grad handelsobjekt, dels til købstæderne, dels til landboere, som mødte frem ved fiskedrætsstederne i fisketiden. I Østlimfjorden var det ikke ejerne, men især lejede folk, der fiskede med voddet, hvorved fiskeriet fik en mere erhvervspræget karakter. Vodlagene bestod i Østlimfjorden gennemgående af fire mand, en vodskipper og tre vodkarle, medens vodlagene i Vestlimfjorden kunne nå op på det dobbelte antal personer. I Østlimfjorden var ejendomsretten til voddene fordelt på et fåtal – ofte ejedes voddet blot af en enkelt person, medens en halv snes ejere til sildevoddet var mere almindelig i Vestlimfjorden. Fiskeriet foregik fra hævdvundne sildedrætssteder, som fiskerne ofte måtte betale for at benytte. På strækningen Glyngøre-

Langør odde fandtes et særlig stort antal voddrætssteder, som blev benyttet ikke alene af lokale fiskere, men også af folk fra Fur og Mors.

Sildevoddet blev udsat fra fladbundet båd, en „kåg“, og draget i land af vodkarlene, som vadede i vand, så højt deres læderstøvler tillod det. Det var et slid-somt arbejde at bjerge og drage voddet. I en beskrivelse fra 1740 nævnes det, at fiskerne sejler ud søndag aften, „søger grundene, gør kågen fast ved en pæl, må i råd og regn, sne og slud, storm og uvejr forblive til onsdagen nat og dag ved kågen, og når de har kastet voddet ud for at fiske, må de i store støvler, som går dem over lænderne, vade i fjorden dermed og ved bæltter med kroge i, som dem om livet er spændt, trække og føre denne vod, som heste, der er spændt i åg, ej kan slæbe stærkere, ja, såvel nat som dag ved vandets flod og fald i fisketiden prøve, om de kan få noget, kommer så hverken på land eller til by førend om onsdagen, da de bringer til købstæderne, hvad Gud har velsignet dem med, rejser ud igen om eftermiddagen, når voddet uden for byen er blevet bødet og tør, og kommer ej hjem igen førend om lørdagen.“

Pulsvodfiskeriet i Vestlimfjorden efter ål blev hovedsagelig drevet af fiskere fra Agger og Harboøre. Havfiskeriet lå stille om sommeren, og de karrige naturforhold opmuntrede ikke til landbrug, hvorfor sommerfiskeriet i Limfjorden var af stor betydning for havboerne. For fjordbønderne var pulsvodfiskeriet af sekundær betydning, idet det blot blev drevet, når der var en pause i landbruget. Der var også tradition for, at fjordens fiskerbønder aftog havboernes gamle, nedslidte pulsvod til en rimelig penge.

I fisketiden lejede pulsvodfiskerne sig ind på gårdene, ofte de samme steder år for år. Som betaling for opholdet gav fiskerne en portion ål, de såkaldte „davreål“ af nattens fangst. 4 fiskere udgjorde et pulsvodlag, og de var under fiskeriet fordelt på to både. Den ene båd sejlede voddet ud i en bue og kom tilbage til den anden båd. Nu hev man fra begge både ind på voddet, idet man dog nærmest trak sig selv og bådene frem imod den tunge vodpose. Det foregik under kraftig pulsen i vandet med pulskøller, idet man herved jagede ålene foran sig ind i pulsvoddet. Pulskøllen havde, som før nævnt et hult, klokkeformet hoved monteret på enden af en træstage. En parallel til pulsvoddet var bl. a. kar- eller bøttevoddet, hvor der kun benyttedes én båd under fiskeriet, idet den ene vodarm fastgjordes til en forankret bøtte, medens den anden blev roet ud.

Amtmanden over Thisted amt foretog den 26. oktober 1735 en inspektionsrejse til Tyholm. Ved Jestrup land bad han kusken standse og gå op på bakken for at se efter fiskerbåde. Pulsvodfiskeri var ikke tilladt uden for perioden 24. juni til 24. august, men til trods herfor var to pulsvodbåde på vej ind efter fiskeri. Da amtmanden erfarede dette, begav han sig mod fjorden, men da fiskerne så ham komme ilende med bøsse over nakken, lagde de ud fra land igen. Amtmanden truede

dem med bøssen til at komme ind igen, og de kom i land med 36 snes ål. Ål og pulsvod blev konfiskeret og anbragt hos sognefogeden. Amtmanden købte dem siden for 5 skilling snesen og gav pengene til sognets fattige.

Gode råd var dyre, thi ulovligt fiskeri straffedes meget hårdt. Fiskerne antog den lovkloge Mads Staby fra Gudumkloster til deres forsvarer. Han forklarede i retten, at fiskerne gerne vædede deres garn i vintervand, førend de opbevarede for vinteren, tørrede og beskyttede imod orm og mug. Til dette formål egnede sommervandet sig efter fiskernes mening dårligt. De 36 snes ål havde de sandelig ikke fra pulvodsfiskeri, men fra et helt usædvanligt godt fiskeri med ålekroge. Førend de lagde deres både i vinterhi, ville de lige forsøge, om der skulle være kommet ål på krogene i løbet af dagen eller natten! De fattige og enfoldige fiskere vidste ikke, at dette var forbudt efter loven. Mads Staby tilføjede, at det blot var nød og armod, der havde drevet fiskerne til at søge „lidt brødhjælp“ af vandet. – Christen Kobbersmed af Jestrup beskyldte amtmanden for at ville fiskernes „yderste ruin og undergang“, som om de anklagede fiskere var de eneste på egnen, som havde forset sig med ulovligt fiskeri i Limfjorden. De havde blot ved deres „bådes og vods afskyllelse en dag med kroge været så heldige at fange nogle snes ål“, der straks uden lov og dom var blevet taget fra dem og givet til andre fattige. Da retten ikke kunne bevise, at ålene var fanget i pulsvod, medens fiskerne på deres side heller ikke kunne godtgøre, at ålene var taget på kroge, blev dommen mild: 1 rigsdaler til sognets fattige, 1 rigsdaler til justitskassen for forhalelse af sagen ved at undlade at møde i retten, 2 rigsdaler 12 skilling for ålefangsten samt 6 rigsdaler til betaling af sagsomkostninger.

Til fiskeriet i de nordsjællandske søer anvendtes i 1700 årene hovedsagelig vod. Voddene, som brugtes på Arresø, Esrumssø og Furesøen var godt 100 favne i længden og bundet af hampegarn. Var søbunden meget dyndet eller mudret, bandt man lange koste under vodarmene, at de ikke skulle skære sig ned i dyndet. Om sommeren, når garnet let rådnete i det lunkne vand, erstattede man vodarmene med langhalmviske, som skulle jage fiskene op fra bunden og ind i posen. Voddet blev halet ind til et par både ved hjælp af vinder, idet to ankre holdt båden fast under indhalingen. Om vinteren drog man vod under is, ligeledes ved hjælp af vinder. For at voddet ikke skulle fryse sammen, kunne det sænkes ned i en våge i isen for natten. – Bønder i Egtved og Ødsted under Koldinghus brugte ikke så

I Slien var der langs med sejløbet et fast fangstsystem, der bestod af V-formede gærder, som mødte for silden ved både ind- og udgående vande. Det mest omfattende sildefiskeri med faststående redskaber foregik dog i Limfjorden med bundgarn, navnlig ved Nibe, hvor staderne var matrikulerede, for at de kunne beskattes. – C. Danckwerth: Landesbeschreibung Schlesw.-Holst., Slesvig 1652.

Vodlag og pulsvod i fjorde og søer

meget Heilskov sø som egentlig fiskeplads om vinteren, men kørte store blokke og grene ud på isen, således at de ikke kunne forrette hoveri ved voddragning om sommeren og dermed nedtræde deres eget græs på de omliggende enge.



Bundgarn og silderuser

Hævdvunden foretagsomhed og påståede rettigheder gav ofte anledning til strid imellem brugere og indehavere af fiskerettigheder. I 1685 stævnedes ejeren af Sneumgård, den tyskindvandrede Joakim Schack, præsten Søren Olufsen Dahl for ulovligt fiskeri i Sneum å. Herremanden ville hindre præstens vodfiskeri, da denne ikke ejede jord på begge sider af åen. Præsten gjorde i retten ikke krav på fiskevand længere end til midtstrøms, hvad angik ålegårde og skydegarn, men med hensyn til voddragningen mente han nok, at herremanden måtte vide, at man ikke kunne gå på midtstrømmen og fiske! Præsten godtgjorde ved tingsvidner, at også hans forgængere i embedet havde fisket med vod fra begge åbredde og havde sat ålegårde og skydegarn til midtstrøms. Herremanden måtte bøje sig, men hans enke og stedsøn førte sagen videre efter nogle år. Forpagteren, der var sat på gården, søgte på alle måder at hindre præsten i fiskeriet. Natten imellem den 20. og 21. juni 1715 fjernede han således 10 skydegarn fra åen; han udlagde også en undervandshindring, som skulle sønderrive præstens vod, når det blev trukket igennem åen, men dette blev opdaget. – Under vodfiskeri i maj 1716 mødtes præsten og Sneumgårds ejer. Herremanden brugte store ord og råbte op om tyveri. Han blev stævnet for herredstinget, flere kommissioner blev nedsat til at dømme i sagen, og præsten indankede til sidst sin sag for højesteret. Herremanden tabte og måtte betale 600 rdl. i procesomkostninger.

Det økonomisk set vigtigste fiskeri i Limfjorden blev drevet forår og høst med sildebundgarn. Bundgarnsstaderne var matrikulerede og belagt med høje afgifter på grund af redskabets effektivitet. Bundgarnene var ikke enkeltstående, men samlet i lænker med et større eller mindre antal stader i forlængelse af hinanden. Pladserne, der benyttedes år efter år, bestemtes af vanddybde og sigtelinier gennem karakteristiske punkter på land.

Bundgarnet bestod af en garnrad, som ledte silden ind i et ovalt eller nyreforment rum med bund og lodrette netvægge. De tragtformede skråtstående netsider ved indgangen ledte silden ind i bundgarnshovedet og hindrede fisken i at finde ud af netfælden.

Bundgarnene røgtes af to mand i en bundgarnskåg. Ved at løfte op i bunden af garnet fra venstre mod højre jagede man sildene over i højre side og samlede dem til sidst i den højre kile eller vinge. Af hensyn hertil var denne del af garnet bundet med ekstra tætte masker. Bundgarnene blev røgtet morgen og aften. Almindeligvis sejlede man hjem imellem hver røgtning for at tilberede eller sælge silden, men det hændte også, at fiskerne lå over på fjorden og solgte silden til købmænd, som sejlede omkring i deres kåge og opkøbte fisk. Et samlingssted uden for hjemmet var endvidere salterboderne, der ikke alene tjente som salteri og overnatning for salterne, men også indeholdt kro og krambod.

Alegårde og åleruser

Det forekom, at man overnattede ved bundgarnene under en overdækning af kågene, men fiskerne var interesserede i, at denne skik blev afskaffet, da svage sjæle i nattens mulm og mørke let kunne forveksle egne bundgarn med andres. Da to Nibefiskere en nat i 1638 skulle røgte nogle garn, forsvandt en kåg fra bundgarnshovedet, og da kågen blev indhentet, lå de friske sild „og sprang i deres kåg“. De to karle forsvarede sig med, at det vel var tilladt at standse op ved en bundgarnspæl, „medens de øste vandet af en gammel kåg, de var på“.

Bundgarnsfiskeriet havde sin største udbredelse i Limfjordsområdet og spredte sig herfra i løbet af 17–1800 årene til en større del af landet. Allerede i 1600 årene havde man dog i følge lensregnskaberne „bundgarnsstader“ ved Reersø samt ved Helsingør. Raden på Øresundsbundgarnene fæstnedes også til pæle, men på grund af den stærke strøm i Sundet var det nødvendigt at fæstne pælene med „krabber“. Det var krydsvis sammenføjede, flade stykker træ med en sten som tyngde og vidjegrene til fastholdelse af stenen inden for trækrydset. Krabber af denne udformning var almindelige også andre steder.

Silderuser, der bestod af en rad, som ledte fisken direkte ind i den tragtformede, flerleddede ruse, brugtes i Limfjorden sideordnet med bundgarnene. Ruser var billigere i anskaffelse end bundgarn, og hvor der var pålagt fiskerne stadaefgifter var disse ringere end for bundgarnenes vedkommende. Silderuser benyttedes således i større grad ved høstfiskeriet, hvor sildefangsterne ikke var så store, ligesom ruser fandt større anvendelse, hvor bundforholdene hurtigt forandrede sig. Mange fiskerbønder brugte silderuser frem for bundgarn, ligesom erhvervsfiskere ofte havde en bestand af ruser som supplement til deres bundgarnsfiskeri.

Hovedparten af landets rusefiskeri var ikke rettet imod silden, men mod andre fiskearter. Åleruser og ålegårde var almindelige overalt. I Lillebælt brugte man i 1760erne åleruser for enden af lange risgærder, der anbragt vinkelret på kysterne som rad var ene om at møde for ålene, når de i de mørke efterårsnætter gik igennem bæltet. Ruserne kunne almindeligvis holde et par år uden reparation. De kostede 10 rdl. i anskaffelse, medens lønnen til en karl i fisketiden fra Mikkelsdag til Mortensdag ansattes til 2 rdl. og 2 lispund ål.

Øresundsruserne bestod af garnrad på 14 favne, ruser med 4 bøjler samt for enden af rusen en kube bundet af vidjer. Ruserne stod forskudt i retning ud mod dybet, idet de delvis dækkede for hinanden, således at ålene på deres vandring stødte imod garnraden. På vestsiden af Helgenæs stod der i 1689 ud for landsbyen Borups jorder ålegårde med en indbyrdes afstand af henholdsvis 82, 99, 130, 136 og 149 favne. Andre steder på halvøen stod de endnu tættere. Ålegårdene, der blandt andre tilhørte bønder i Borup, Ørby og Fejrup var landfaste, det vil sige at man kunne røgte dem uden brug af båd. Over de risflettede „flager“, der ud-

gjorde redskabets rad, var anbragt en smal gangbro, som benyttedes, når kuben med fangsten skulle hales op og tømmes. Søren Tyrresen fra Ørby måtte i 1689 bekendte i retten, at han havde hugget et læs „ålegårds vender“, det vil sige ris til ålegårdens rad, i Strandkær skov ved Agri. Det kostede ham 24 bismerpund gode, ferske ål inden Mortensdag.

I udprægede søområder, for eksempel omkring Tyvelse og Bavelse, drev egnens bønder et ikke ringe fiskeri med ruser og andre faststående redskaber. Ruserne blev anbragt på bestemte steder i søerne eller sattes i åerne. I første halvdel af 1600 årene blev fiskepladserne på Sorø-egnen fæstet bort på livstid imod en engangsafgift, senere bortlejedes fiskeriet i de enkelte søer på åremål. Blandt liebhaverne til de faste fiskepladser var mange præster. Præsten i Munke-Bjærgby fæstede således i 1639–40 pladsen til 2–3 ruser i Bjærgby sø efter afdøde hr. Jesper. Betalingen herfor var en okse.

Også rusefiskeri gav jævnlig anledning til strid mellem fiskere og grundejere. Fiskerne ville gerne sætte rusearmene tværs over åerne, således at de afspærrede hele vandløbet og fangede alt. Retten til opsætning af ruser tilhørte imidlertid grundejerne, og de så ikke altid igennem fingre med ulovligt anbragte ruser. Ålekuber, -kurve eller -tene uden rusearme kunne lettere skjules i grøfter og vandløb. Ålene søgte gerne ind mørke og trange steder, hvorfor risflettede ålekuber var fortrinligt egnet som fangstredskaber. Jørgen Holst nævner i sin fiskebog 1649, at indgangen på nogle kuber „er snæver og udentil stor og vid; samme kuber eller kurve ligger nat og dag på bunden og tynges altid ned med en sten. Man har en strikke om rumpen på dem, med hvilken man kan drage dem op af vandet.“

I Vadehavet fiskede bønderne med skuldegårde eller „hammer“. De beskrives i 1763 som risgærder, der „yderst samles i en spids eller vinkel og bliver alt videre og videre mod landet.“ Skuldegårdene, der var anbragt i render, som vandet fulgte ved ebbetid, endte i en pose, som opsamlede fisken.

I Slien brugtes en tilsvarende metode til sildefiskeri, idet V-formede risgærder med indsnævringer eller tragte, der hindrede fisken i at finde ud igen, var anbragt i forskellige retninger, så de fiskede både på stigende og faldende vande.

Ved vandmøller og andre opstemninger havde man ofte ferskvandsfiskegårde, hvor tætsiddende tremmer i et særligt rum holdt fisken tilbage, medens vandet strømmede igennem, eller hvor garnposer monteret på trærammer kunne stikkes ned i stigbordene eller andre afspærringer og fange alt, hvad vandet førte med sig.

Sildefiskeriet, som i middelalderen havde holdt sildemarkedet i Skanør og Falsterbo oppe, ophørte ikke sammen med markedet, men fortsatte fra de fiskerlejer, som det daværende fiskeri havde hentet sine vigtigste arbejdsstyrker og fartøjer fra, først og fremmest Sundkysten, Sydsjælland, Møn og Falster. Dette

Garnfiskeri



På et håndkoloreret kort over Ty, opmålt og tegnet af Peder de Moldrup til Vestervig kloster og Ørum 1761, ses omkring titelvignetten transport af fisk i rygkurve bygget af staver. Samme type af staver bruges stadig væk på kysten af Ty, omend kurvens form er knapt så spids. Ved de to rygkurve ligger en „hæg“, som hugges i fisken, for at den ikke skal falde af krogen, inden den er halet indbords. Manden til venstre bærer de for fiskerbefolkningen typiske vide „susebukser“. – Kgl. bibl. Ny kgl. saml. 409 d fol.

garnfiskeri undergik ikke større forandringer i løbet af 16–1700 årene; man brugte fremdeles to hovedtyper garn, „næringer“ og „hankegarn“, ligesom fiskeriet blev drevet med såvel faststående redskaber som drivgarn. Drivgarn brugtes meget af Storebæltsfiskerne og omtales således i en beskrivelse fra Agersø 1771: Garnene, der hver var 14 favne lange og 1 favn dybe, blev udsat fra „bæltsbåde“ henad aften og bundet i lænken efter hinanden. „Strømmen, som alle tider går i Bæltet medtager garnene og trækker dem, efterhånden som de udkastes. Når det første er kastet og af strømmen udstrakt, bindes det andet derved, siden det tredje ved det andet og så fremdeles, indtil alle garnene er udkastede, da det sidste bindes ved båden . . . Og derpå lægger folkene sig ned i båden og driver således uden sejl, hvorhen strømmen vil føre dem indtil om morgenen, da garnene indhales“.

I søer og fjorde var der meget privilegeret garnfiskeri, men vandområderne



På et kort over Skads, Gørding og Malt herreder optaget af Thøger Reenberg Teilmann til Endrupholm 1762 og 1767 ses ved titelvignetten en typisk Fano-fiskerbåd med råsegl. Manden i båden står med et knippe fisk. – Kgl. bibl.

kunne vanskeligt afspærres, og fristelserne var store for fremmede. Talrige retssager om ulovligt fiskeri var resultatet, men de var dog få i forhold til de ulovligheder, som aldrig blev opdaget, fordi de tit foregik i mulm og mørke.

Den 15. maj 1658 havde fiskerne Jens Sørensen og Niels og Henrik Koch fra Appenæs, Laurits Madsen fra Herlufsholm og Jens Fisker fra Næstved sat brasengarn ulovligt ved Ydernæs i Karrebæk fjord. Efter at have sat garnene, tog de sig et hvil på Ydernæs, og her lå de endnu, da rådmand Niels Hvid fra Næstved indfandt sig sent om aftenen. Han spurgte fiskerne, hvad de foretog sig på Ydernæs og fik til svar, at fiskernes garn stod ude i vandet, og at de selv lå på land for at hvile sig. Niels Hvid bemærkede hertil: „Lig der i Guds navn, men mener I ikke, at I har sat Eders garn for nær til Ydernæs? . . . Når det bliver dag, vil vi få at se, om I har sat Eders garn for nær Ydernæs eller ikke.“ Straks han var gået, søgte fiskerne ned til stranden for at bjerge deres garn. Men bådene var borte. Niels Hvid havde fået prammanden i Næstved til at ro sig til grundene ved Ydernæs, hvor brasengarnene var sat ulovligt. De fandt frem til fiskernes både, som de sejlede et stykke ud fra land og bandt til en pæl. En af fiskerne vadede i stilhed ud mod bådene, da det så ud som om folkene om bord lå og sov, men han blev opdaget, og bådene stagedes ud på det dybe. De øvrige fiskere, der i mellem-

Stange ål og fiske med glib

tiden var kommet til i en pram, de havde hentet i Appenæs, bad så mindeligt om, at de måtte få deres garn igen, da de ellers ikke havde noget redskab, hvormed de kunne tjene føden til deres fattige koner og børn. Niels Hvid gav dem bådene tilbage, men tog alle 9 brasengarn med sig i prammandens båd til Næstved.

I marts 1639 var det meste af vandet ledet bort fra St. Jørgens sø ved Københavns ladegård. Det var forbudt at fiske i søen, men en del folk var alligevel samlet for at fiske i vandhullerne. De tog ikke notits af advarsler fra ladegården, men jagede barbenede rundt i søen for at drive fisken ind i medbragte garn. Ladefogeden samlede, hvad han kunne af tærskere og andre beskæftigede på gården og lod folkene omringe søen. En del fiskere slængte deres fangst til side og løb bort, men 4 blev fanget. Erik Hansen søgte at gemme sit garn, der var bundet til en pilekæp, ved at træde det ned i mudderet, men det blev opdaget af tærskerne. Den eneste, der havde fisk på sig var Mikkel Bager fra Kompagnistræde. Han nægtede først at have fisket ulovligt, men en af folkene på ladegården lagde mærke til, at bagerens bukser var så tykke nede ved knæet. De struttede af fisk, seks gedder, seks suder og tre små aborrer. Bageren måtte lægge fiskene fra sig, men efter at have iført sig sine sko og strømper, var der endnu et par sko og strømper til overs. De tilhørte Claus Møller uden for Vesterport, der flygtede, da tærskerne løb ned til søen. Fangsten blev lagt i møllerens grå strømper og anbragt i iskulen for siden at blive lagt frem i retten.

Toggergarn var meget benyttet i søer, åer og fjorde. Det bestod af to eller tre garnvægge i modsætning til almindelige garn, som kun har en enkelt garnvæg. Netmaskerne sad tæt og hang løst ned i den ene garnvæg, hvorimod ydergarnet eller -garnene var vidmaskede og sad stramt. Fisken skubbede den finmaskede garnvæg gennem den stormaskede og snørede sig til sidst ved sine bevægelser inde i den derved frembragte pose. Toggergarnene havde mange anvendelser. De kunne f. eks. sættes i en halvbue uden for rørbuskene eller andre steder, hvor fisk holdt til, hvorefter man ved et slag i vandet jagede fiskene ud i garnet. Toggeren kunne også sættes fast eller trækkes gennem åerne som vod.

For fattigfolk var fiskeri ofte en nødvendighed, for at de kunne holde sulten fra døren. Mange klarede sig med et ålejern eller en glib. Midt i 1700 årene hentede Skelskørs borgere og fattigfolk deres fiskeforsyninger i Overnor. „Alle spiste gerne en fisk, og især er Overnor borgerens og fattigmands tilforladelige spisekammer, og da alle mand nu fisker, ikke alene søfarende, men skomagere, hattemagere og vævere, så får fisken ikke tid til at vokse og komme til fuldkommenhed, og var ikke dette spisekammer, som er virkelig et klenodie for byen, så ved jeg ikke, hvor mangen mand fik sit brød fra og mindre sin brændevin.“

Ålestangning var det letteste og simpleste fiskeri om vinteren. Under Køben-

Stange ål og fiske med glib

havns belejring i 1659 var der også fiskere på isen. To ålestangere blev taget af svenskerne og bundet efter hesten. En af dem skød de på Valby bakke, da han var gammel og ikke kunne gå så stærkt.

Mange af Mariagers „husfolk“ fiskede i 1755 ål på fjorden fra „lange af bøge-træ udhugne trug, kaldet knobskibe“. De brugte en „algjær-stage“, et ålejern for enden af sammenslagne lægter. Kunne man på denne måde stange 6–8 snes ål om dagen, regnede man det for et godt fiskeri.

Ålejernet var en piglyster, dvs. et jern forsynet med en eller flere pigge, som spiddede og fastholdt ålen, når den blev truffet i dyndet eller muddret. Savlysteren, hvis savtakkede tænder fastholdt, men ikke spiddede ålen, vandt frem i Limfjordsegnene i sidste halvdel af 1700 årene og spredtes efterhånden til andre dele af Jylland. Ålestangning fra båd blev ikke alene drevet om dagen, men også om natten. Man blussede med halm, lyng eller ris, som blev holdt ud fra båden eller lagdes på et underlag, f. eks. en rist eller en særlig ildpande. Ved Trelde i Vejle fjord blev der i 1760erne fanget mange ørreder ved blusning. Man huggede ørreden med lysteren, så snart fisken kom frem i lyset fra et blus, der var antændt på en jernrist ved båden.

Gård- og husmænd i Norup sogn fiskede i 1770erne en del ål og flyndre i Odense fjord. De købte materialer i Odense og lod bysmeden forfærdige ålejernet. To eller tre slog de følge, og i mørke nætter med stille vejr kunne man se dem vandre omkring på lavt vand med lyster og blussende langhalm i hånden. En af fiskerne havde henved 100 bundter langhalm på ryggen, som han forsynede sig fra, idet det ene bundt blev antændt, når det foregående var ved at brænde ud. Fangsten blev fyldt i en pose og kunne i bedste tilfælde komme op på 300 ål på en nat.

Fiskeri fra is var overordentlig udbredt. Det krævede få redskaber, men megen tålmodighed og en varm trøje. 8–10 snes store og små ål på en dag var rekord på Mariager fjord i 1755.

Glibfiskeriet var fattigmandsgerning i sommertiden. Gliben var af form som et prisme med net udspændt på de to af langsiderne samt for enderne. Redskabet brugtes i størstedelen af landet til ålefiskeri, hvor vand- og bundforhold var passende. I Limfjorden anvendtes den ikke alene som vadeglib, men også som strygeglib fra båd. Et strygeglibsselskab kunne bestå af otte mand på to kåge og fire glibe. Bådene blev anbragt parallelt side om side i en indbyrdes afstand af henved 6 meter. Afstanden bestemtes af et par lægter imellem bådene. Glibene blev holdt nede i vandet, medens man fra den anden kåg jagede ålene ind i netrammerne med et svaberlignende redskab. Under fiskeriet drev bådene for vind og strøm hen over grundene. For ikke at drive for stærkt bandt man et par store sten i et tov og lod dem slæbe efter båden.

Stange ål og fiske med glib



Fattigfolk fiskede med glib i sommertiden, hvor vand- og bundforholdene var passende som her i Mariager fjord. I Limfjorden fiskede man også med „strygeglib“ fra båd. Gliben var formet som et prisme med net udspejndt på de to langsiderne samt for enderne. Kvinderne organiserede sig undertiden i vadeglib-lav. Med en stang forsynet med tværtræ på enden jagede medhjælperken ålene ind i gliben. Når en ål gik i gliben, mærkede hun, der førte gliben, det mod sin storetå, som hun holdt mod netvæggen. – Tegning i Frederik 5.s atlas, Kgl. bibl.

Mange kvinder var aktive i vadeglibfiskeriet, som var organiseret i særlige vadegliblav. Når mange var sammen, kunne man bedre spærre bunden af, så ålene ikke undslap. Som ved fiskeriet med strygeglib brugte man en stang med et tværtræ for enden til at jage ålene ind i gliben, men man vadede – ofte i vand til skuldrene. Når en ål gik i gliben, mærkedes det let med storetåen, som man holdt imod netvæggen. Gliben vippedes herefter op, og ålen blev taget ud. Den anbragtes i et kar, som flød på vandet efter fiskeren. Strygeglibfiskeriet, som Limfjordskommissionen 1741–44 betegnede som en nyudvikling, blev forbudt i 1744, idet man mente, at redskabet fiskede for store mængder sildeyngel. Forbudet gik især ud over Nibefiskerne, som i høj grad følte deres eksistensgrundlag truet. Skulle fiskeriet opgives, „måtte nogle 100 mennesker i en miserabel ynkelig tilstand fast crepere med hustru og børn; at betle og bede om brødet er dem forbuden, ej heller ville nogen meddele dem et stykke brød, når de har sunde og friske lemmer; at

arbejde og nære sig redeligt ville de gerne, men når det formenes, må de jo desperere og ved ej, hvad de skal gribe til, når de i 3 sommermåneder ikke tør eller må bruge deres sædvanlige ålevod og strygeglibe og samle sig lidt forråd til den lange kolde vinter, da intet kan fiskes. En liden fugl, en spurv er det ikke forment på ageren at samle her og der et lidet frø eller bygkorn i sit næb, en bi hindrer man ikke i mark og eng af blomsterne at drage sit dræt, en myre samler jo sin føde og forråd sommer og høst, at den kan have noget til sin tæring om vinteren; så synes det alt for hårdt, om de fattige, nødlidende mennesker skulle formenes at søge deres næring på sin rette tid af jord og vand, hvor Gud udbytter sine gaver mere eller mindre, ligesom han vil.“ Ved forordningen i 1750 fik fattige Nibefiskere, som ikke havde andet sommererhverv lov til at have op til 12 strygeglibelskaber.

I søer og åer omkring de gamle klostre blev der drevet et ret betydeligt fiskeri. Fisk var en yndet spise, og fastedagene gav særligt behov for store tilførsler. Mange steder havde man ansat en eller flere fiskere, som havde pligt til at klare forsyningerne. Fiskeren og hans medhjælper ved Sorø akademi leverede i 1634–35 2.123 gedder og 1.406 brasen til den lærde skole. De havde tillige fremmede fiskere til at fiske for sig samt bødepiger som medhjælp ved reparation og fremstilling af redskaberne. Krebsefiskeriet hørte ikke ind under fiskernes arbejdsområde, men blev drevet af særlige krebsfangere, som hver uge solgte deres fangst til skolens køkken. Krebs var en ret ud over det almindelige; når krebsfangerne kom med deres fangst, blev de bænket ved skolens nederste bord og beværtet godt.

Ferskvandsfisken blev vurderet højt ikke mindst blandt adelen og ved hoffet. Man skelnede mellem „herrefisk“ og „spisfisk“ eller „gemen fisk“. Karper, karudser, gedder og brasen regnede man o. 1650 i Nordsjælland blandt herrefiskenes, medens f. eks. suder, aborrer, skaller og ål betragtedes som „gemen fisk“. Af samtlige fiskearter ansås karper og karudser bedst. De udklækkedes ad kunstig vej og opdrættedes i særlige damme og søer. Fiskedammene var kunstige småsøer, som kunne tømmes efter behag. Småsøerne kunne ofte kun tømmes delvis, og måtte da overfiskes med vod for de sidste fisk.

Fiskedammene lå samlet omkring de kongelige slotte og deres ladegårde samt ude omkring i landet ved herregårdene. I Nordsjælland blev der af hensyn til kongens husholdning drevet en meget udstrakt fiskeavl. Fiskeriet i søer, åer og damme tilhørte ligesom jagtretten kronen. Før 1653 var ferskvandsfiskeriet i Nordsjælland fordelt mellem 3 fiskemestre, men dette år blev det bortforpagtet samlet til en enkelt mand. Den kongelige fiskeforpagter skulle daglig levere 12 retter herrefisk og 8 retter „adskillig gode spisefisk“ til kongens køkken. Herudover levede han til de øverste hofembedsmænd 41 retter fisk daglig og måtte med sine fiskeredskaber og folk følge hoffet rundt omkring på Sjælland, så der altid kunne



Fulgte man ved midten af 1600 årene bredden af et vandløb, kunne man mellem halvt udgæede træer og buske få øje på en mand, der fredeligt sad på sin bag og passede sin medestang, sikker på at én eller anden skulle eller ville bide på, måske også nu og da en gedde. – Stik i C. Danckwerth: Landesbeschreibung Schlesw.-Holst., Slesvig 1652.

leveres frisk fisk til kongens bord. Omregnet i vægt skulle fiskeforpagteren levere 44.000 pund ferskvandsfisk til hoffet årligt samt i sommertiden yderligere daglig „en balge brugelig, god fersk fisk“ til kongens livvagt og tyende.

Fiskedammene, hvoraf der fandtes særlig mange i Nordsjælland, var beregnet til fisk af forskellig alder. I legedammene kastede karperne og karudserne deres rogn, hvorefter yngelen overflyttedes til yngledamme. Året efter var fisken klar som „strækfisk“, de følgende år som „sættfisk“. Efter 5 års forløb og med en vægt af mindst 3 pund overførtes den eftertragtede fisk til spisedammene og kunne herefter sælges eller leveres til herskabet. En del fisk gik tabt undervejs som offer for fisketyve, både mennesker, oddere, fugle og gedder, men mellem to trediedele og halvdelen blev dog almindeligvis tilbage. I Klaresø under Svenstrup gods blev der i 1772 udsat 500 karper og 400 karudser. Da søen tømtes i 1775 var der 343 karper og 190 karudser tilbage. Gedderne, hvoraf der fiskedes 332 eksemplarer, havde gjort et groft indhug i karudsebestanden, men ladet de fleste karper i fred.

Der var egne af landet, hvor det ligefrem kunne volde vanskeligheder at få bortforpagtet ferskvandsfiskeriet. Frederik 4. udbød således gentagne gange fiskeriet på Vordingborg rytterdistrikt, uden at det lykkedes at få nogen til at overtage det. Regimentsskriveren havde både ved tingløb og på sognestævne søgt fiskeriet udlejet. Til sidst skrev regimentsskriveren og kromanden i Tappernøje selv kontrakt

Fiskedamme og fiskeavl

om fiskeriet. De måtte bl. a. forpligte sig til at udsætte yngel og småfisk, de fangede i deres redskaber, for at fiskebestanden kunne opretholdes. Forpagterne nød ikke fri befordring af distriktets bønder, men havde lov til på 12 vinterdage at disponere over 12 af distriktets husmænd til voddragning og andet fiskeri.

Folk var endnu i 16–1700 årene vant til at spise store mængder fisk, et levn fra fastedagene i den katolske tid. Fisk spiste man tidlig og silde. Man kunne spise fisk til alle dagens måltider, og den fede spegesild egnede sig fortrinligt til at blive taget med ud i marken som tilskud til det grove brød. De officielle fastedage levede videre som faste ugentlige fiskedage, men de billige og sunde fiskeretter blev dog ikke mindre velsete og yndede af den grund.

BEFORDRING

Endnu i første del af 1700 årene var det mange steder forbundet med livsfære at passere over åer og vejler på landets hovedveje. Således skrev Kr. Sørensen Testrup i Rinds herreds krønike under året 1727, at den sommer blev Langvejlen ved Skals å repareret og en stor del opfyldt, fordi der ved højvande var så dybt vand, at vogne ikke kunne passere. Engstrækningerne stødte nemlig her op til Hjarbæk fjord. Alligevel havde forpagter Mads Brøndums kone og datter fra Lynderupgård nogle år i forvejen vovet at køre over vejlen en aften, der var højvande. Men vognen væltede, og både mor og datter omkom.

På Sjælland undredes Ludvig Holberg over de mange løse sten, der havde ligget på vejene fra ældgamle tider; ingen havde bekymret sig om at rydde dem tilside, skønt de fleste ikke var større, end at de kunne væltes og trilles af vejen ved én mands kraft. Han gjorde tillige ophævelser over vejenes mange omsvøb og bugtninger, eftersom allerede de gamle romere havde forstået at anlægge fortrinlige landeveje. Det samme gjorde en anonym mand fra Aalborg i 1786 med hensyn til vejene gennem alhederne, hvor de ikke var afhængige af ejendoms- og sogneskel som i de frugtbarere egne. Vejene snoede sig „som slangens vej over klippen“, mens man gennem labyrinter og kringelkroge, skarn og hængedynd, kørte over kær og mose, stub og sten blandt bakker og hulveje med ulyst og tids-spilde i selskab med en ubehøvlet „foermand“ (Fuhrmann, dvs. kusk) og hans afmægtige kræ, uden opvartning og opmuntring, uden milemærker og poststationer. Langsomt og frygtsomt måtte man se sin vejs ende i møde og sige ved sig selv: *Per varios casus per tot discrimina rerum tendimus in Latium* (Gennem omskiftelser, gennem mangeslags trængsler stræber vi mod Latium)“. Ikke sært, at manden kunne sine latinske citater, for det var ikke hvermands sag at gøre en lang og bekostelig rejse gennem landet.

Et af de farligste steder at passere var de store „vejler“ (vader) i Vester Hanherred nord for Limfjorden. Herom skrev en anonym indsender i „Danmarks og Norges oeconomiske Magazin“ 1760: „Den såkaldte Øsløs eller Bygholms Vejle . . . er . . . en distance af 5 fjerdingvej i bredden og 6 fjerdingvej i længden, som ingen mennesker har den ringeste nytte af, men med visse stormvinde overskylles med vand og sand fra Limfjorden, og i visse tider er så tør, at den støver. Og som der fra Hardsyssel, Ty og andre steder falder vej over denne vejle, så tildrager det sig i efterhøst ofte, at man kan køre ud, enten fra Aggersborg kanten eller fra

Vejenes tilstand – I lejevogn eller egen chaise

Hannæs kanten på denne vejle, da den kan være så tør, at den som sagt kan støve. Men inden man kommer noget ud på den, og vinden vender sig, kan Limfjorden i sådan en hast indløbe på vejlen, at man kan, inden man kommer til land, køre i vand til midt op i vognen, ja vel og . . . at vandet kommer med sådan force, at det har omkastet vogne, så både folk og heste er blevet derude.“ Såvel på østsiden som på vestsiden stod der plantet en høj stage med en tønne på toppen, for at de vejfarende kunne vide, hvor de skulle køre op eller ned fra det faste land, og midt ude på vejlen var der på en lille holm et tredje vartegn, så man kunne redde sig fra det stigende vand, hvis man ikke formåede at nå over vejlen.

I Sønderjylland indrettede man afmærkninger på det øde strøg syd for Bommerlund ved i 1799 at rejse lygtefyr på høje pæle mellem Oksekær og Bov: ét nord for Bov, ét syd for Bommerlund og ét midt ude på heden. I mørke nætter angav disse fyr kursen for den rejsende, og den nu forsvundne Løgten kro havde navn efter et af disse vej-fyr. Slige afmærkninger kunne også blive til nytte i vinterføre. Den 17. februar 1746 rejste en student fra Haderslev tidligt om morgenen og nåede først Flensborg om aftenen kl. 9. Han havde en besværlig rejse; thi det var stærk kulde, og „formedelst den faldne sne var vejene helt onde og fulde af slag, hvor igennem vi med stor besværlighed kom og måtte snart mere



Ludvig Holberg undredes over de mange løse sten, der havde ligget på vejene fra ældgamle tider. Skønt de fleste af dem ikke var større, end at en mand kunne trille dem af vejen, havde ingen bekymret sig om at rydde dem tilside. Men landevejenes dårlige tilstand anfægtede i mindre grad vandringsmanden end de kørende. Dertil kom, at man alligevel i den koldeste årstid kunne være nødt til at gå ved siden af arbejdsvognen for at holde varmen. Her er en mand på vej til Ringsted belæst med to store tilspidsede ris-kurve, som han bærer på sin stok. Måske er der fersk fisk i dem, måske fjerkræ, som skal sælges på torvet? En anden mand kommer fra staden med en bylt på skulderen. – Udsnit af J. J. Bruuns stik af Ringsted 1753, Kobberstiksamlingen.

gå end køre. Den ene vognmand væltede på et farligt sted med de passagerer, som han havde på, og omendskønt de ingen synderlig skade fik, så pryglede de dog den arme vognmand derover læsterlig af“. Det var, før end lygtefyrene var blevet opsat på den øde strækning nord for Bov.

En anden af hærvejens øde strækninger fandtes længere mod nord på Randbøl hede og i alheden. Herom hed det i 1759: „Intet hus er der på Randbøl hede fire mil og på Alhede tre mil, hvor de rejsende kan få vederkvælgelse, natteleje eller befordring. De må frygte overfald af mennesker og vilde dyr, som ofte er sket“. De vilde dyr var ulvene, som man endnu i 1770 gjorde klapjagt på ved Skåphus på Alheden. At de var særlig talrige i Store Vildmose mellem Aalborg og Hjørring, siger sig selv, hvorfor der også her en gang om året blev foranstaltet jagt på dem i alle omliggende sogne, som det noteredes i præsteindberetningerne 1735. Men at de skulle vove at angribe mennesker efter midten af 1700 årene, da de var temmelig fåtallige, er næppe sandsynligt.

I tiden o. 1725 afholdtes en række syn over vejenes tilstand rundt om i landet. Sognets beboere var forpligtet til at vedligeholde sognevejene; landevejene skulle holdes af herredernes beboere, hvilket i praksis vil sige, at bønderne ikke alene kom til at vedligeholde de veje, de brugte til daglig, men også dem, de kun benyttede nu og da til pligtkørsel for deres herskab. Fra 1690 havde amtmændene pligt til at føre opsyn med vejenes tilstand. De antog i reglen vejmaster til at udføre tilsynet. Således ansattes i 1719 en vejmaster for Vendsyssel og Han herrederne. I hans instruks hed det, at vejenes reparation skulle ske om foråret, når bønderne var færdige med at så korn. Han skulle sende sedler ud til sognefogderne for at meddele, hvornår sognets bønder skulle møde til arbejdet, og hvad de skulle medbringe til vejskifternes forbedring af ris, lyng, sand, sten eller lignende. Ris og lyng brugte man i reglen som bundlag på morasig bund. Og om stenene hed det i en forordning fra 1793, at de udgravet af jordbanker, „bør i det mindste én sommer henligge opgravede, forinden de nedlægges i vejene, da de ellers lettelig beholder den fugtighed, som de i jorden har tiltrukket sig, hvilket er til skade for vejene“. På opkastede veje, de såkaldte „vaser“, blev der oftest kun dynget simpel jord oven på risene. Sundby færges sten vase, der gik fra færgen op til Nr. Sundby, var imidlertid – som navnet viser – belagt med sten og grus. Men den var så ujævn, at man i stærk blæst stod i fare for at brække arme eller ben ved at færdes på den. Vejmasteren havde én gang om året ladet den reparere. Men så snart vandet steg i fjorden, gik det hen over vasen og skyllede alt gruset væk igen, så kun de større sten blev tilbage. Det foresloges derfor at beboerne i Sundby og Hvorup sogne, der fra gammel tid havde nydt fri færgefart over fjorden, skulle skaffe så mange store sten, at en brolægger kunne lægge en ordentlig stenbro på vasen, så den lettere kunne holdes i forsvarlig stand.

Man skelnede fra ældgammel tid mellem „loftbroer“, højbroer, i modsætning til „stenbroer“, vejbelægning af vadesteder med sten. I begyndelsen af 1700 årene opførtes mange steder loftbroer, hvor vandet hidtil havde stået stille i brede moradser, idet man samlede afløbet på ét sted, under broen. Det krævede naturligvis, at vejen indgrøftedes og opkastedes til en vase, som det fremgår af en besigtigelse den 20. december 1725 af Bredsig i Rakkeby nær Hjørring. Det „bestod ikke af anden grund end ler- og rollikbund (røllek, rødt mudder)“, som var meget besværlig at holde i stand, indtil vejmasteren lod indrette og bekoste „en liden dygtig loftbro af ege-undertømmer at ligge i midten af vasen for vandet at have sit løb, på det at dæmningen kunne blive ved magt“. Desværre var der i sognet ingen ris eller lyng, så de måtte hente det langvejs fra, men det fik ikke hjælp.

I Jylland bredte vejsporene sig undertiden ud i vifter, hvor de fra de fugtige dalfører med enge og tørveskær sneglede sig op på de lynggroede, sandede hedesletter. I bakkesiderne var vejene slidt dybt ned som hulveje, så smalle at en vogn vanskeligt kunne passere. Det var derfor nødvendigt at lægge sten i bunden, hvis trafikken var livlig; thi ellers skulle vandet nok sørge for, at hulvejen blev til en regnkløft med V-formet profil i bunden. På hedesletten kunne man derimod altid lægge et nyt spor ved siden af de forrige, hvis vognbunden truede med at slæbe på, når sporene var blevet for dybe. I 1753 klagede bønderne i Skive landsogn over, at de havde besvær med at komme til byen ad slemme hulveje, der om vinteren var fyldt med snedriver, for ikke at tale om en usigelig hob lergruber, der næsten gjorde vejen ufarbar på visse tider af året. I præsteindberetningen fra Fjends herred 1743 påtaltes, at der manglede milepæle eller tegn til deres afmærkning, d.v.s. små jordhøje, hvorpå milepælene skulle stå. Når præsten i Højslev skulle forrette gudstjeneste i anneks sognet Lundø, der danner en landtange mellem Skive fjord og Lovns bredning, måtte han passere ad en vejle, ad hvilken „man kan vade og køre over, som undertiden i høje vande og uvejr er farlig nok, så at i itzige (nuværende) præsts tid har været den prækendag, han umuligt kunne komme derover“.

Det var imidlertid ikke bare i Jylland, præsterne undertiden havde besvær med at nå hen til deres annekskirker. I 1764 kunne præsten i Kirke Hvalsø ikke komme over åen til sit anneks sogn Særløse, fordi broen ved Skov-Hastrup var flydt væk. Denne bro lå på lensgreven af Ledreborgs grund, idet han var den største lodsejer i Særløse. Han hævdede imidlertid, at begge sogne skulle tage del i genopførelsen. Men generalprokurøren, som fik sagen forelagt, indstillede, at det pålagdes lensgreven som den største lodsejer at opbygge broen snarest muligt, mod at bekostningen blev udlignet på samtlige lodsejere efter dom.

Generalprokurøren fik også forelagt en anden strid om færdsel på Sjælland.

Det drejede sig om, at ejeren af Sæbygård Lars Benzons til Hagedstedgård i 1737 havde ladet den gamle landevej mellem Kalundborg og Sorø-Ringsted flytte til Vedby, længere væk fra hovedgården. I 1767 havde en ny ejer af Sæbygård, grevinde Sophie Levetzow imidlertid ladet sætte lås for leddene og forbudt andre at køre på den ny vej. Da folk klagede til amtmanden, havde denne ført tingsvidner, men uden resultat, thi grevinden førte et andet tingsvidne alene bestående af hendes egne bønder. Generalprokurøren indstillede nu, at kongen tilskrev stiftamtmanden, at grevinden skulle fjerne låsene for leddene, indtil hun havde bevist, at den omstridte vej ikke var en almindelig lande- og byvej, men en privat vej, hvorover alene Sæbygårds ejere havde rådighed. Skønt enke efter en indflydelsesrig generaløjtnant og deputeret i kommercekollegiet, Chr. Levetzow, og selv hørende til landets fornemste adel, fik grevinden på Sæbygård ikke medhold, men måtte lade færdselen passere uhindret ad den af hendes forgænger anlagte vej.

Præsten i Brønshøj berettede i 1768, at den megen kørsel ad den hårde vej stødte hans arme legeme så fordærvet, at han bagefter fik fjorten dages diarrhé, som nær havde gjort en ende på hans liv. Men andre så mere lyst på vejenes tilstand og landskabet, de kørte igennem. En ung mand skrev i 1757–60 om Avnsøgård øst for Kalundborg, at den „ligger i en særdeles behagelig egn, omgivet af to store søer. For enden af den ene sø ser man en dejlig skov og bag den anden kornmarker, der hæver sig opad for øjet og støder op til en bondeby, Svebølle“. Ved kirken var der en stor grøn plads, der benyttedes til blegedam; derved en bro til 12 alen (ca. 4 m) bred, hvorunder vandet havde afløb fra den ene sø til den anden. Vejen gik herfra på venstre hånd til København gennem bakker, hulleveje og skove. Ligeledes så man skyttehuset, og dette landlige hus forskønnede udsigten. „Et stort overdrev med bakker optårnede sig bag samme, for mig var det et overordentlig skønt syn.“

Da samme unge mand var blevet 14 år, skulle han i 1761 forlade sine forældres hus i Slagelse for at stå i lære i hovedstaden. Om denne rejse fortæller han i sine erindringer: „Da jeg kom ud, modtog min moder mig med en god madpose, og med kærlige formaninger ledsagede hun mig til vor port, hvor hun blev stående og så efter mig, som med stærke skridt gik op ad Bredgaden til Slots-gaden, hvor jeg traf Else Bødker med sin søn Mathias i færd med at tillave vognen med smørelse; thi den var læsset dagen forud med varer fra købmændene samt mit flyttegods, som bestod i et jernbundet, firkantet skrin med al mit habengut. Det var en lørdag morgen kl. 6, at jeg kørte med denne vakre dame: en liden stumpet kone, iført store støvler, og ovenpå hendes skindpels, der gik så langt ned, at den tillige bedækkede hendes korte skørter, iførte hun sig en gammel grøn bais overkjole, som i de tider kaldtes rejsekjoler. Klokkeren var ikke ringet 11, da vi allerede havde nået Krebshuset, altså 2½ mil i 5 timer. Her holdt

vi udenfor kroen, og Mathias kom mig til og spurgte om monsr. Friborg ville have noget at leve af; jeg takkede ham, tog min 4 skilling og bad om, at jeg måtte få et glas øl, dette bragte han mig, men da jeg ikke var vant til at tage så stor en dosis ad gangen, drak jeg et par slurk, og resten delte Mathias med sin moder. Henimod aften nåede vi Ordrupkroen ved Ringsted, der kørte vi ind i laden for at hvile et par timers tid. Såsnart min kusk var gået, forlod jeg vognen for at se mig om efter en sø, thi min ambition tillod mig ikke at lade mine geleidere se, at jeg drak vand, og at min rejsekapital var tilsat ved det første krosted. Jeg fandt, hvad jeg søgte, og min hat var mig behjælpelig med at læske mig. Jeg forføjede mig derpå til min lade, fandt min madpose og gjorde mig tilgode, sov derefter ind på vognen. Inden daggry begyndte, var karavanen ude af laden og fortsatte vejen til København. I Osted kro gjorde vi holdt for at tage frokost. Ved min hats hjælp nød jeg både kaffe og the, derfra kørte vi igennem Roskilde. I laden ved Hedehusene spiste jeg middag af min madpose,“ og inden aften den anden dag endte han rejsen i København.

Det var de velhavendes og forretningsfolks privilegium at foretage rejser for deres fornøjelse. Embedsmænd rejste i embeds medfør, for at tiltræde et nyt embede eller for at besøge familie. Håndværksfolk og bønder vandrede til fods. Det gjorde også talrige kræmmere, der handlede med bånd og kniplinger og andre pynteartikler. En velhavende ung mand fra København, Abraham Lehn noterede i sin regnskabsbog for 1718, hvad det kostede ham at foretage en ferierejse fra den 23. august til den 4. oktober, hvorunder han opholdt sig i fire uger hos apotekeren i Slagelse uden udgift. Rejsen, der foretoges i egen chaise (to hestes kaleshevogn), kostede ham ca. 40 rdl. Men heri var beregnet udgifter til reparation af køretøjet, der må være væltet på de dårlige veje i Midtsjælland: Remsnideren i Slagelse fik 1 mk. 4 sk. for at reparere vognens læderremme, spore-mageren 1 mk. for et trenseled, smeden 1 mk. for at reparere beslaget, hjulmanden 3 mk. 8 sk. for at gøre en ny vognstang, hvis maling kostede yderligere 1 mk. Derimod var i udgiften ikke indbefattet reparation af monsieur Lehns røde kjortel og hvide vest, hvis knapper måtte omsys, ejheller honorar til Verlis Barber, som kurerede hans sårede hånd for 4 rdl. 8 sk. Blandt de egentlige rejseudgifter noteredes derimod indkøb af tjære til smøring af akslerne, drikkepenge til kusken og forskellige tjenestefolk, indkøb af en rød fuks-hest for 6 rdl. 4 mk., mad og sengeleje, forspands-hest og særskilt vogn med bagagen fra Slagelse til København (4 rdl. 5 mk.).

Det var naturligvis billigere at rejse med leje-vogn, som vognmandslavene rundt om i købstæderne stillede til rådighed. Lavenes pligter og indtægter var nøje reguleret. I et reskript af 14. 6. 1743 bestemtes således, at når nogen lejede



Der var ikke enhvers sag at køre i egen vogn, sådan som Abraham Lehn gjorde det i 1718, da han foretog en lystrejse rundt på Sjælland i sin chaise, eller en justitssekretær, der på overfarten mellem Snoghøj og Middelfart i 1745 måtte se sin rejse-chaise ført over med én halvdel på hver sin færgebåd, mens han selv krydsede farvandet i en tredje. – På dette billede af Harboes enkefruekloster Stormgade 14 i København ses et par kareter, som i bytrafik kun krævede to hestes forspand. Kareten var forsynet med et trinbræt bagpå til tjeneren. I baggrunden sidder en mand overskrævs på en tønde, som han kører gennem gaderne på en slæde forspændt med en enkelt hest. – Stik af Alexia v. Lode, Müllers pinakotek, Kgl. bibl.

en sådan vogn til en køretur på under 2 mil, skulle vognmanden være forpligtet til at vente på den rejsende i fire timer på ankomststedet. Til gengæld måtte han nyde retur-fragt. Ventetiden måtte dog ikke trække så længe ud, at han ikke kunne være hjemme i sit hus igen senest kl. 10 om aftenen. Betalingen ydedes efter mil, og fandtes ingen milepæle, da efter den vejlængde, folk i almindelighed regnede med, der var mellem udgangspunktet og rejsens mål. Samme år pålagde Danske kancelli amtmændene at undersøge og indberette, hvor langt man var kommet med vejenes opmåling og afmærkning med milepæle og fjerdings-høje (opkastede små høje til angivelse af hver kvart mil).

I bevillinger til vognmandslavene krævedes o. 1720, at de, som var indskrevet i lavet, skulle befordre enhver rejsende med så mange vogne, som behøvedes, hvad enten vejen var ond eller god, når de blev tilsagt af lavets oldermann. Og ingen måtte selv påtage sig rejser uden tilsigelse. Oldermannen beskikkedes af magistra-

ten. Han skulle holde bog over de af lavet gjorte rejser, så at ingen blev forbigået, men alle blev tilsagt efter tur. Når kongen skulle rejse, måtte enhver i lavet uden ophold gøre befordring med så mange heste og vogne, som ikke bevisligt var ude på anden tilsagt rejse eller havde lovligt forfald. Det indskærpedes i 1720 medlemmerne af vognmandslavet i København, at deres karle ikke, som hidtil var sket, måtte aflønnes med 2 sk. af hver mark, som fortjenes, men at de i fremtiden skulle være på fast halvårs løn. Medlemmerne af lavene fik mange steder foruden andel i kørslerne efter tur tillige af magistraten tildelt et stykke jord i leje, for at de kunne skaffe sig foder til deres heste. Men det var ikke tilladt at overlade denne lejede jord til andre mod betaling. I København var der så mange vognmænd, at vognmandsmarkens jord ikke slog til til dem alle. Derfor måtte de yngste i lavet vente, til det var deres tur at få et stykke af denne „vognmandsvang“ i leje.

Der klagedes gentagne gange over, at ikke privilegerede medborgere, hyrekuske og bønder på landet gik vognmændene i næringen. I 1743 var det galt i Assens, idet vognmændene bad stiftsbefalingsmanden over Fyn om at indskærpe og håndhæve givne privilegier, at ingen i byerne måtte køre rejser eller leje sine vogne bort til noget arbejde uden at være medlem af lavet. De ønskede endvidere, at om nogen af lavet kørte en mand $\frac{1}{2}$ mil eller mindre uden for byen og satte ham af, de da måtte straks køre tilbage, hvis han ikke ville betale dem returfragt for at lade dem bie et par timer efter ham. De mente heller ikke, at byens borgere skulle have lov til at akkordere med en nabo eller bekendt om forefaldende kørsel i forbindelse med agerdyrkingen. Det var også et spørgsmål om håndværkere, der søgte til de årlige (udenbys) markeder med deres arbejde, skulle være pligtige at tage vognmandsvogne, hvorved de til tur og retur samt ophold markedsdagen over måtte betale mere, end de på deres arbejde kunne fortjene. Det resolveredes som svar herpå, at de ovennævnte regler om betaling for returkørsel efter fire timers ophold etc. skulle overholdes. Men opholdt den rejsende sig mere end fire timer på stedet, skulle han for hver overskydende time betale 8 sk foruden returfragt. Til sådanne kortere rejser måtte ingen antages uden lavsorganiserede vognmænd. Men kørsel og arbejde i forbindelse med borgerskabets agerdyrking, husarbejde, varers befordring til ind- og udskibning, afhentning og hjemførelse fra og til andre købstæder, hvor de bekvemme skibe kunne være ankommet eller skulle afgå fra, kort sagt al befordring, der ikke egentlig kunne siges at være rejser, men alene læs og arbejde, måtte bestrides af indbyggerne selv, som de bedst kunne komme afsted med det uden at svare milepenge derfor. Lavs-vognmændene fik heller ikke medhold med hensyn til befordring af håndværkere til andre byer med deres varer. Sådant befordring overlodes det til de pågældende selv at akkordere og aftale om uden at skulle svare



Horsens havde i løbet af 1700 årene udviklet sig til smuglercentrum for ulovligt indførte varer af silke, flor, engelske strømper etc., som sidenhen falbødes på markeder over hele Jylland og Fyn. Smuglergodset indførtes over Hjeriting eller Varde og fulgte den gamle landevej tværs over halvøen til de rige købmandsgårde i handlens knudepunkt. Og man havde ikke nødvendigvis at benytte lavsvognmænd til transporten. For som det hed i en kancelliskrivelse 1743 til borgerskabet i Assens: Varers befordring til ind- og udskibning, afhentning og hjemførelse må indbyggerne selv foretage, hvor de bekvemste skibe kunne være ankommet. Og det var for Horsens' vedkommende besynderligt nok mangan gang Hjeriting, hvis havn måtte opfylde andre formål end at skaffe spæk til trankogieriet. – Stik i Danske atlas 1769.

de fastsatte milepenge. Om vognmændene ville betjene sig af to eller tre par heste til de rejsendes befordring, overlodes til dem selv at bestemme, men de måtte ikke, som det ifølge indkomne klagemål godtgjordes at være sket, tage betaling for mere end to par heste, fastsloges det i et reskript af 9.5.1749. Officerer, der rejste i eget ærinde, var pligtige til at betjene sig af vognmandslavene iflg. reskript af 12.6.1744.

Milepengene blev gentagne gange forhøjet. I 1788 var de på Sjælland 3 mk. mellem påske og mikkelsdag og 3 mk. 8 sk. pr. mil mellem mikkelsdag og påske. Samme år meddelte stiftsbefalingsmanden i Ribe stift, at vognmandslavet i Kolding måtte oppebære samme takst som dem i Vejle, Horsens, Århus og Randers, nemlig 2 mk. 12 sk. fra påske til mikkelsdag og 3 mk. 4 sk. fra mikkelsdag til

påske. Også på Fyn var taksten lavere end på Sjælland, der var berygtet for sine slette veje. Den fastsattes for 1789 til 2 mk. 8 sk. om sommeren og 3 mk. om vinteren.

I Viborg ansøgte de såkaldte „pindmænd“ (avlsmænd) om at måtte køre for byens indbyggere uden påtale fra vognmandslavet. Myndighederne i København foreslog dem først at søge optagelse i det ordinære vognmandslav; og da dette blev dem nægtet, fordi antallet af vognmænd i lavsartiklerne var fastsat til ti, bestemte kancelliet 24.4.1790, at pindmændene, når de organiserede sig i en forening og ikke krævede mere end „foermandens“ (vognmandens) takst, måtte befordre alle og enhver af byens indbyggere så vel som andre rejsende til de købstæder eller pladser, hvorhen „foermandslavet“ (vognmandslavet) ikke var forpligtet til at køre, såfremt den rejsende først havde spurgt om befordring hos lavs-vognmændene, og disse havde nægtet at udføre kørselen.

I København beklagede vognmændene sig over hyrekuskene, idet de ville have hyrekørselen indskrænket til kun at gælde kørsel i selve byen og til skoven, medens hyrekuskene på deres side ønskede udvidelse af deres rettigheder. Magistraten ville dog ikke ændre ved sagen. Hyrekuskene måtte ifølge et reskript af 23.9.1771 have 1 à 2 vogne holdende i de gårde, hvor de boede, men ikke ved siden af hinanden, så de hindrede passagen. Hvad de såkaldte „gadevogne“ angik, d.v.s. vogne, der kørte med gods, måtte de ifølge en plakat af 4.8.1755 for København højst have 500 danske eller holstenske mursten à 6 pd. på et fuldt læs, eller også 800 halve mursten til $2\frac{3}{4}$ pd. stykket, 500 tagsten eller astrag (gulvfliser), 700 hollandske mursten eller 1200 Vater-klinker o.s.v. I en indberetning fra Vendsyssel 1791 regnede man af korn et fuldt læs til 3 tdr. rug, $3\frac{1}{2}$ tdr. byg eller 4 tdr. havre. Af skippundsvareer gik der 2 skpd. til et læs, af mur- og tagsten 5 snese, eller kun en femtedel af et læs i København, og af 12 fods fyrrbord eller -planker 1 tylft.

I 1758 blev det ved en politiplakat bestemt, at alle brygges, bageres, mølles, vognmænds og hyrekuskes vogne i København skulle have maledede numre på begge sider, og hvis hyrekuskene ejede mere end én karet, skulle de desuden forsynes med fortløbende bogstaver, for at man kunne drage kuskene til ansvar for begåede forseelser. Desuden indførtes højrekørsel i gaderne for de nævnte vogne. I 1780 gennemførtes desuden højrekørsel i de nye alleer, der var under anlæggelse uden for byens porte. Ingen privat ekvipage, hyrevogn, postvogn eller andet køretøj måtte køre stærkere end i lidt mådelig trav. Læssede arbejdsvogne måtte kun køre fod for fod, mens tomme arbejdsvogne fik lov til at køre i „en liden såkaldet lunte-trav“, og enhver kørende eller ridende, som så et menneske foran sig, skulle være pligtig at anråbe ham om at gå af vejen. Men folk fulgte ikke disse regler prompte. Uforsvarlig kørsel, løbske heste, berusede kuske og kapkørsel

Erich Pontoppidan lamentserede i 1743 over antallet af kareter, chaiser, portechaiser og karioler, som man havde at holde vedlige i København. Kariolen, som ses på dette billede, var en let tohjulet vogn til én hest. Da den ikke var forsynet med kalesche, egnede den sig i modsætning til chaisen – som her i landet gerne var firehjulet – mindre godt til langturskørsel og dårligt vejr. – Udsnit af J. Haas' stik o. 1760 af Det Schimmelmannske palæ, nu Odd Fellow palæet i København.



hørte til tidens uorden; ukvemsord og skænderier, hvor påstand stod mod påstand forekom daglig, og beruselse anførtes som en hyppig årsag til færdselsulykker. Også tørvebønder, torvebønder og kulsviere fra Nordsjælland tog for sig af de våde varer, når de havde været til bys med deres produkter. Der klagedes over, at man næsten daglig på Københavnsvejen kunne se bønder styrte ravende ud af krostuerne eller ligge beskænkede i vognen, mens hestene selv fandt vejen hjemad. I den af Erich Pontoppidan forfattede roman „Menoza, en Asiatisk Printz, som drog Verden omkring og søgte Christne“, skrev han om forholdene i København o. 1743: „De gamle red eller kørte på en vogn af samme slags, som de kunne bruge til andet arbejde. Nu har vi kareter, chaiser, portechaiser og karioler at holde vedlige samt så mange flere heste at fodre, siden kareternes tal årligt forøges ej alene her i København, hvor der måske er et tusind eller flere, men også på mindre steder, da der i en by af et halvt tusinde huse straks findes et halvt hundrede kareter, chaiser eller lukkede vogne, hvorimod der for 30 år siden knap var 3 eller 4“. Denne lamenteren over andres udyder turde være overdreven, dengang som både før og siden. Men den hører med i billedet af hovedstadens dagligliv i det 18. århundrede.

For portechaiser blev der indført faste takster for forskellige ture i 1726, og de havde holdepladser på Kongens Nytorv, Ulfeldts Plads, Vandkunsten og Ved Nikolaj kirke, men de synes at være gået af brug allerede o. 1760.

På landet brugte man også vogne med beslagne hjul. Fæstebonden Chresten Andersen i Nørre Tulstrup ved Viborg købte i 1787 4 pd. svensk jern til hjulskinner, i 1790 lod han hjulene beslå på sin daglige vogn, i 1796 lod han denne

møgvogn beslå, „forhjulene med Københavns tykke skinner og de bageste med gamle, små skinner“, men det hændte også, at han lod gamle skinner lægge på forhjulene. I april 1793 lavede han selv et par nye „vognhaver“ (sidefjælle) og malede dem røde, et vidnesbyrd om hvor omhyggelig bønderne kunne være med at konservere deres ting, for at de kunne vare desto længere. Det hændte også, at køretøjet forulykkede, uden at brændevin var årsagen. En dag i marts 1796, da Chr. Andersen ville køre vognen til vognporten for at spænde fra, blev hestene „galne og splittede vognen ad og rendte over den øvre led, som var lukket, rendte den sønder, så ikke i den blev en „skiere“ (krydsbånd?) hel. (Hestene) blev så skilt ad, og det brune øg løb i skoven, som ej kom hjem før kl. 10, men den brune hest blev straks stående ved forvognen“. Samme år havde han givet 22 rdl for en beslagen vogn med „afset“ (fading).

Kongevejene, der var forsynet med lås og led, benyttedes til kongens store mishag både af hyrekuske, vognmænd, bønder og andre rejsende, idet porte og bomme ulovligt blev oplukket eller opbrudt. Derfor indskærpede Christian 6. i 1734 forbudet mod at folk uden nøgle kørte på disse veje, der var anlagt for at kongen og hans hoffolk kunne komme hurtigt frem. Og året efter oprettedes patruljetjeneste til stor forargelse for kromænd og andre, som havde haft profit af den ekstra færdsel. Uviljen i befolkningen var så stor, at forbudet i 1743 måtte lempes, således at enhver, der om sommeren ville forlyste sig i Lundehuset, fik lov til at køre på kongevejen fra Vibenshus og dertil. Og da de nye landeveje mod slutningen af århundredet blev færdige, var fristelsen til at bruge kongevejene ikke mere så stor. Men forbudet mod at færdes der blev ikke formelt ophævet.

Foruden kongen og hans nærmeste måtte også den kongelige post sikres hurtig og uhindret passage. Når posthornet gjaldede, måtte alle vige, og porte og bomme skulle straks åbnes, som det forordnedes i 1720. Der blev senere givet skrappe regler for postkarlens pligter. Ingen undskyldning gjaldt, hvis han havde drukket eller sovet, og væltede han med vognen af sådan årsag, kunne han straffes med vand og brød eller lide straf på kroppen, i alle tilfælde kom en væltetur til at koste ham 1 rdl i bøde. Især hovedruten fra København til Haderslev over Assens-Årøsund måtte være vel forsynet med vogne og heste samt gæstgivergårde. Og under Struensees regering klagedes der over, at posten blev forsinket over bælteerne. Men den udsendte inspektør fandt, at årsagen til forsinkelsen lå i de overordentlig dårlige og næsten bundløse veje om forår og efterår. Især de sjællandske veje havde i nogle år været så forfaldne, at det var umuligt for postholderne at foretage de dem betroede ridt i de fastsatte tider, og hvordan måtte det da ikke gå med den kørende post. Der manglede imidlertid også vartegn og andre hjælpemidler ved bælteerne. Derfor anbefalede han, at der oprettedes et fyr



Den kongelige ekvipage var kendelig på lang afstand med sine tre spand heste, forrider og tjener på bageste trinbræt samt ledsagende vogne til damer og kavallerer, bondekøretøjer, der var udskrevet til „kongeægte“ med trosset, og måske en ridende eskorte. Det samme syn havde man for øje, når fremmede fyrster sydfra gæstede landet og gjorde holdt ved de kgl. slotte, Koldinghus, Odense palæ og Antvorskov. Billedet herover viser Frederik 5.s karet, da han i 1749 sammen med dronning Louise foretog sin store rejse gennem Danmark og Norge. – Tegnet af P. I. Grønvold. Her efter udg. 1949 ved Jens Sølvsten.

på Sprogø, så skipperne om natten, når de ikke kunne se „fyrbåkerne“ (stenkulsfyrene) ved Korsør og Nyborg, kunne have dette vartegn at rette sig efter. Fyret burde indrettes som en stor lanterne, hvori der bag stærke glaseruder anbragtes syv store olielamper med tykke væger, således som det brugtes ved Kanalen og Middelhavet, idet de stenkulsfyrede båker ikke lyste lige stærkt hele tiden og i heftige regnskyl helt sluktes.

Allerede ved forordningen af 9.9.1763 var ved vognmandslavenes foranstaltning blevet oprettet poststationer i købstæderne på ruten København–Haderslev med skifteheste, kuske, vogne o.s.v. Heri bestemtes, at en postkarl mellem påske og mikkelsdag måtte køre med 950 pd. vægt, men fra mikkelsdag til påske kun medføre et læs på 850 pd. En person med mantelsæk og rejshynde beregnes til 170 pd., og de som ikke var fuldvoksne til halvt så meget, dog kom det ikke an på 20–30 eller højst 50 pd. overvægt. Hvad andre rejsende angik skulle man forholde sig således: 1) På en post- eller bi-vogn med to heste for, skulle medføres 600 pd., hver person til 150 pd., og de halvvoksne halvt så meget. Skulle de rejsende med deres bagage veje mere end til en vogn, men ikke fuld vægt til to, måtte der i forhold dertil spændes flere heste for vognen og betales derefter. 2) For en halv eller lukket chaise med to heste skulle regnes for fuldt læs: Fire voksne personer, et flaske foder eller andet tøj af 2–3 lpd. vægt, eller tre personer og tøj af 5–6 lpd. vægt o.s.v. men forlangtes der større læs, måtte der betales for tre hestes forspand. 3) For rejse-kareter skulle i almindelighed bruges fire heste, og der måtte kun betales for disse to par, medmindre de ikke kunne komme frem ad dybe veje.

For de holstenske postvogne, der var større og havde bredere spor end de danske, søgte vognmændene at få større forspand og deraf følgende højere betaling.

Men kancelliet svarede, at de ikke var hverken tungere eller som følge af hjulenes højde og vognenes mere bekvemme form besværligere at køre med på landevejene, „hvilket ved fysiske grunde tydelig er bevist“. Derfor måtte de kun befordres med ét par heste medmindre de førte større læs end fastsat i forordningen af 9.9.1763.

I København købte vognmandslavet en gård på Købmagergade, hvori de kunne indrette „sådanne værelser, at de rejsende kunne aftræde og beværtet, samt bestandig holdes 12 à 16 par heste med behøvede kareter, chaiser, phaetons og postvogne, hvilke – ligesom de af rejsende bliver optagne – skal føres til gården og stå færdige for de rejsende“, og hvori skulle indrettes fourageloftet og værelser til postkarlene. Der bevilgedes 10.000 rdl af den kongelige kasse, mod at lavet fremdeles vedligeholdte gården til nævnte brug, og den kom til at nyde samme friheder som gæstgivergårdene. Desuden skulle vognmandslavet i Generalpostamtet blive forsynet med de nødvendige post-munderinger mod betaling, for at de kunne blive ens. I et reskript 24.2.1764 ændredes dette dog til, at kongen ville skænke vognmændene i København samt på Sjælland og Fyn post-munderinger med kabudser og skilte; men i fremtiden måtte de selv anskaffe og vedligeholde dette udstyr. Denne favør viser, hvor vigtig man anså ruten København–Haderslev for at være. I 1786 fik således vognmandslavet i Slangerup lov til at føre postmundering, men de måtte selv bekoste den. Samme år, 1764, bestemtes det, at port- og passagebetjenten, der altid havde stude i byens port og havde et timeglas ved hånden, kunne påtegne passagerernes timeseddel, idet det ville falde en del af de rejsende besværligt at tage turen forbi postgården for at lade sedlen påtegne, og fordi heste og vogne ofte opholdtes en time eller to, inden rejsen begyndte. Der skulle også altid holdes 6 heste og 1 stafestred i postgårdens stald, for det tilfælde, at hastig befordring skulle kræves. Der var således sørget for alle enkeltheder fra myndighedernes side. Men allerede i 1777 meldes, at da postgården nu er ophævet, er der ikke mere nogen mening i at fastsætte antallet af lavsvognmænd til 25, som det var sket i 1764.

Mange steder blev der givet bompeng til vedligeholdelse af vejene, og det var måske ønsket om at pålægge de vejfarende en sådan afgift, der lå bag grevinden på Sæbygårds ovenfor nævnte anbringelse af bomme med lås for på den omlagte vej fra Kalundborg til Sorø–Ringsted i 1767? Men allerede i 1713 havde Christian 5.s ugifte datter prinsesse Sofie Hedevigs lakaj forsøgt at forcere bommene nord for København. Herom indberettede bomforpagteren: „Anden pinsedag kl. 10 slet, da han med en kræmmersvend er kommen kørende i kariol og med magt ville trænge sig igennem bommen uden penges erlæggelse, det han og om morgenen samme dag ved sin udfart gjorde (prinsessen levede på den tid

hos sin moder, der ejede Frederiksdal, Bagsværd og Gentoftegård). Da han nu først af mine betjente i al høflighed blev anmodet om at betale, hvis (hvad) ske burde, følgende (fulgte) ej anden betaling, end de var hundsfotter og kanaler, og jagtpisken skulle de få deres løn af. Der jeg dette fornam, gik jeg til ham og spurgte, om han havde været ude i det høje herskabs ærende eller forretning, skulle han fri passere, hvis ikke da at give penge, men jeg blev trakteret med samme konfekt, som før er meldt. Endelig betalte den medfølgende kræmmersvend omsider, hvis ske burde, men bemeldte lakaj blev stedse ved med skældsord og trusler både på liv og ære, så jeg fast måtte frygte mig for det eksempel, der skete i Nyhavn for et års tid siden på vognmanden, hvilket de høje herrer er velbekendt“. Bomforpagteren anråbte videre om beskærmelse; thi skulle folk i liberii uden videre have fri gennemfart, kunne han ikke præstere sin afgift af bommen. „Ligeledes forholder det sig med militære personer og allermest garden til hest, som bruger største gevalt og overlast både imod mig og betjentene, når de, som ofte sker, kommer anstigende 10 à 12 mand foruden kvinder og børn og med magt trænger sig igennem“.

Senere indskærpedes kravet om betaling af bompunge ved kgl. plakater. Og da man i slutningen af århundredet tog fat på at anlægge nye landeveje, udstedtes der 15.2.1786 en almindelig forordning om erlæggelse af bompunge ved de for hver mil opstillede bomme på de nyanlagte veje. Ville man slippe for at betale, måtte man benytte de gamle veje. Men folk fandt hurtigt ud af, at man kunne køre uden om bommene ad mindre veje og tilbage til hovedvejen, hvorved man slap for afgiften. Det gik langsomt med at opstille bomme og bomhuse; på Fyn kom de først i 1820erne; i Sønderjylland i 1840erne, og i Nørrejylland blev de aldrig virkeliggjort.

Ud fra datidens tankegang var det lige så rimeligt, at de vejfarende skulle bidrage til kostbare broers vedligeholdelse, som at de skulle betale til de veje, de selv sled på – det var derimod mindre forståeligt for de bønder, der med deres slid og slæb gjorde landevejene fremkommelige. I middelalderen vedligeholdtes broerne af indbyggerne i sogne og herreder enten i form af arbejdspligt eller en afgift, der kaldtes brokorn. Brokornet var pålagt de bønder, der havde hest og vogn, som regel med en skæppe årligt. Nogle steder betaltes brokornet kun af beboerne på den ene side af broen, fordi de mere end folk på den anden side havde anledning til at befare broen. Således vedligeholdtes broen i Holstebro af bønderne i Hjerm og Ulborg herreder, som kørte til torvs i byen. Brokornet blev her omregnet til bropenge i 1791, men mange steder blev afgiften ansat til et pengebeløb, der betaltes af alle, der passerede broen. Det skete i Køge 1741, i Vejle 1743. Og i 1737 fik magistraten i Varde bekræftelse på den takst, som

sædvanligt betaltes af byens såkaldte „lange bro“ over Varde å. Det hed heri: 1) Alle og enhver, som enten farer til eller fra byen over broen undtagen byens, Skads herreds, Øster nørreherreds og Vester herreds beboere svarer og betaler: Af en karosse 6 sk., en chaise 4 sk., en vogn med beslagne hjul 3 sk., en dito med ubeslagne hjul 2 sk. og en ridende person 1 sk. 2) Grydemændene (dvs. dem, der kører med jydepotter) svarer efter gammel sædvane af hvert læs 2 sk. 3) Af kreaturer: En snes heste 1 mk. 4 sk. eller og af stykket 1 sk. – om der er færre; en snes øksne ligeledes 1 mk. 4 sk., en snes får, svin og deslige 4 sk. Af heste, øksne, som her til byen kommer eller går i markedstiderne, hvert stykke 1 sk. 4) De vogne, som over broen passerer med møllestene, betaler af hvert stykke efter deres størrelse formedelst den hasard (dvs. prøvelse), broen derved udstår“.

Til sammenligning kan anføres den afgift, ejeren af hovedgården Asdal i Vendsyssel i 1752 fik bevilling på for broen over Uggerby å, en afgift, som bønder, der i forvejen svarede brokorn til broens vedligeholdelse, rimeligt nok var fritaget for. Taksten var: For en træ- eller bondevogn 1 sk., en post- eller beslagen vogn 2 sk., en ridende person 1 sk. og vedkommende måtte frit passere tilbage. For hver chaise eller karosse 4 sk. hver vej, for en møllesten ligeledes 6 sk., for en humlekærre 6 sk., for et par høveder 1 sk. og for et par ledige (dvs. ikke forspændte) heste 1 sk., ligeledes hver vej. Taksterne var altså gennemgående noget lavere end ved Varde bro, hvilket hang sammen med, at broen var mindre kostbar at bygge og holde vedlige. Varde sønderbro var 84 alen lang og 8½ alen bred, Vejle sønderbro var 52½ alen lang og kun 7 alen bred, stående på 80 svære egepæle. Men der fandtes længere broer som den omtalte bro over Storåen i Holstebro, der var 90 alen lang, men kun 5 alen bred, og Skjern bro, der var hele 142 alen (88 m) lang og 5¾ alen bred. På ingen af disse broer kunne to læssede vogne passere hinanden, dertil krævedes 9–10 alens bredde.

Navnlig i forårstiden kunne det hændes, at en bro blev revet væk, selv om den var solidt bygget. Således indsendte amtsforvalteren for det 2. antvorskovske distrikt den 18. marts 1740 en udførlig beretning om træbroen over Vårby å på landevejen mellem Slagelse og Korsør, der var skyllet væk af vårflommen. Han var selv derude med bønder og tømmermænd og forsøgte at fylde sten ned foran dæmningen, som han derved hindrede i at blive revet med. Materialer til broens reparation og tømmerens arbejds løn beløb sig dog kun til ca. 40 rdl. Det kunne tyde på, at meget af det bortskyllede tømmer var blevet fisket op igen og kunne anvendes. Thi samme år ansloges reparationen af Vedbysønder bro øst for Slagelse at ville koste mere end det dobbelte. Vejforordningen af 1793 tilrådede stærkt, at man erstattede træbroerne med broer af tilhugne kampesten, og at de så vidt muligt fik samme bredde og højde som vejen. På strækningen mellem Roskilde og Korsør fandtes der da allerede 12 broer af sten og 102 stenkister, og



Broerne var i 1700 årene næsten alle opført af træ med stolper, tværhamre, bjælker og plankebelægning. Mod strømmen var anbragt skråstivere, som skulle værne broen mod at blive beskadiget af isflager og løsreven grøde, der vanskeligere satte sig fast og stoppede gennemløbet, når det kunne rides af ved hjælp af de skrå bjælker. I efterårstiden hændte det alligevel, at en bro blev revet væk, selv om den var solidt bygget. Broen over Tryggevælde å ved udløbet i Køge bugt, der ses her, var udsat for vandets angreb fra begge sider. Den var som de fleste broer for smal til, at to køretøjer kunne passere samtidig. Rækværket blev let brøstfældigt, og det savnedes undertiden helt eller delvis. – Maleri af J. C. Dahl 1815, Statens museum for kunst.

på strækningen fra Klovtofte til Køge 6 broer af sten og 26 stenkister. Til Jylland nåede vejreformerne som nævnt først i 1800 årene, og endnu i 1786 var samtlige 160 broer i Vejle amt af træ. De fleste stenbyggede broer opførtes ganske som træbroerne med piller, hamre og bjælker, der blot var tilhugget af kampesten i stedet for træ. Men ved flere herregårde byggedes buebroer, således ved Herlufsholm over Susåen en buebro med 5 hvælvinger, opført o. 1740 muligvis efter tegning af den kendte bygmester E. D. Häusser. Med hensyn til de gamle vadesteder, hvoraf mange fortsat var i brug, bestemte vejforordningen i 1793, at de skulle afmærkes og om vinteren ophugges, indtil isen kunne bære. Undertiden var der en gangplank med rækværk – en „spang“ – ved siden af vadestedet, således at gående kunne slippe tørskoet over åen. Men sådanne gangbroer fandtes også hyppigt over vandløbene i forbindelse med de vanlige kirkestier, og hvor disse

Færgepramme og Bæltjagter

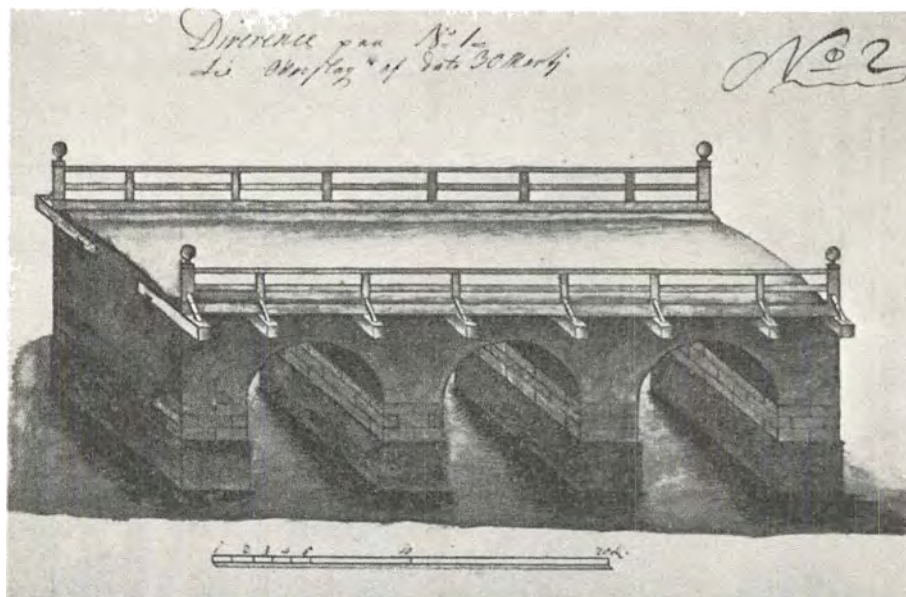

Vejforordningen af 1793 tilrådede stærkt at erstatte træbroerne med broer af hugne kampesten. Men allerede i første halvdel af 1700 årene havde man ved flere herregårde bygget buebroer, således ved Herlufsholm o. 1740. – Tegningen her viser en buebro, der foresloges opført ved Nykøbing slot på Falster i 1740. Den er bygget af tilhugne kvadre, og rækværket er forankret til korte tværbjælker, der krager ud over brosidene, og fra hvis ender skrånede læner sig til rækværksposterne, for at vogne og forspand ikke så let kommer for skade at havne i slotsgraven. – RA. Nr. 2. Rytterdistr. kgl. res. 12.7.1740, nr. 75.

som i Jylland ofte passerede brede engstrækninger, kunne der være en hel kæde af sådanne smalle og i tilfælde af isslag tit vanskeligt passable overgangssteder.

Den gamle jyske hærvej fulgte på sin rute fra Viborg over Pårup kro, Nr. Snede, Bække, Jels, Rødekro, Bov, Oversø til Dannevirke hovedvandskellene, hvorved man var sluppet for at bygge store og kostbare broer eller sinkes af overfarten over fjorde og sunde. Men de fleste andre steder i landet var der et utal af færger – ikke mindst i Limfjordsegnene, hvor der fandtes en halv snes større og flere mindre overfartssteder. Nogle steder kunne færgeprammene kun komme stranden nær på nogle hundrede alen som ved Fæggesund mellem Mors og Hanherred eller mellem Nyord og Møn. Også ved Aggersund savnedes selv den ringeste færgebro. Endnu i 1810 hed det om nævnte færgested i en skrivelse fra reorganisatoren af færgevæsenet, Poul Løvenørn, at ingen gør sig begreb om det slaviske arbejde, hvortil færgfolkene er fordømte, når de ved Aggersund uden hensyn til vejr eller årstid må pjaske ca. 500 alen ud i forstranden fra Han herred,

Færgepramme og Bæltjagter

hver gang, færgen skal afgå, ofte slæbende på de rejsende, som selv vil hytte skindet. Og helt umenneskeligt er kravene i vinterkulden, når isskorpen yderligere skal brydes.

Ved Feggesund forliste færgeprammen i 1723 med tyve morsingboer og nogle fremmede rejsende. I 1735 gik en færgefuld stude med deres roere ned ved Sallingsund, og i april 1800 kæntrede færgen sammesteds, hvorved syv mennesker omkom. Ved Hvalpsund skete det en september eftermiddag i året 1792, at så mange sallingboer stormede ombord med deres indkøbte sæderug og småkræ, at færgen begyndte at synke med 23 passagerer, 34–36 tdr. rug og 18 får foruden anden fragt, da de var kommet i søen. Færgekarlene beordrede en del af rugen kastet overbord; men ingen ville prisgive deres egne sække (den indkøbte rug var rimeligvis særlig værdifuld, fordi den var groet på Himmerlands sandede jorder og derfor næsten fri for ukrudt). Mens man kævledes om at kaste kornet i søen, gik færgen under. Kun tre mennesker reddede sig ved at flyde på de lange årer. De øvrige, hvoriblandt færgefolkene, satte livet til.

Nogle steder havde man en pram, der blev trukket over åen eller fjorden ved hjælp af et reb, det var i virkeligheden et lille stykke bro, der flydende på vandet bevægede sig fra den ene bred til den anden. Præsten i Ørbæk, Rasmus Pedersen Winther beretter i sin slægtebog fra 1755 om en sejlads, han havde foretaget i 1709 over Slien ved Mysunde, „som er et færgested, hvor man bliver siddende i vognen, midlertid man bliver trukket over på en pram, . . . Slien er så dyb en fjord, at store koffardiskibe kan passere lige ind til Slesvig: dog ved dette overfartssted . . . er Slien så smal, at prammen trækkes over ved reb. Prammen er en bro af den længde, at en vogn med forspændte heste mageligt kan have rum. Ved begge sider er beskærmelsen, at hestene ikke kan springe af til siden, og for begge ender er tillukkelse til at lukke heste og vogn inde, (og) siden at lukke dem ud (deraf)“. – Det kunne endog ske, at en træbro blev erstattet af en færge, som det hedder i en præsteindberetning til biskoppen i Ribe 1767: „Over åen (ved Mjolden) går der en færge bestandig. Før samme kom, var der en stor bro, hvoraf pælene, når det er lavt vand, endnu kan ses. Men da broen ved flodens heftighed blev ruineret og borttaget, blev i samme sted sat en færge, som bedre kan stå sig“. Samme udvikling så man ved Svostrup, hvor den i 1758 opførte bro over Gudenå et lille hundrede år senere var erstattet af et vadested og en mindre færge for fodgængere.

Mange steder betalte bønderne fra gammel tid færge- eller sundkorn. Det var således skik på Mors. Men det kneb tit med at få afgiften leveret til den, der havde færgerne i forpagtning. Chr. Schytte på Glomstrup i det sydlige Morsland havde i slutningen af 1600 årene forpagtet både Sallingsund og Vildsund færgerne. Men i 1727 klagede hans efterfølger til regeringen over, at folk uret-

mæssigt transporterede rejsende og gods fra andre steder på kysten mod betaling, hvilket burde straffes med konfiskation af bådene. Når en ny mand blev ejer af en øde gård på Mors, var det skik, at han unddrog færgeforpagteren det færgekorn, gården skyldte. I 1763 fik færgemanden amtmandens tilladelse til at hjemsoge morsingboerne med eksekution for det resterende sundkorn.

Overfarten over Storebælt mellem Korsør og Nyborg ansås af langvejs rejsende for den farligste. Men man hører ikke om større ulykker på dette sted i 1700 årene. Derimod beskrives hyppigt de farer og strabadser, passagererne af og til måtte udstå. Mindre hyppigt omtales besværlighederne ved overfarten over Lillebælt. Imidlertid fortalte en justitssekretær om, hvordan han ved overfarten mellem Snoghøj og Middelfart den 8. februar 1745 fik delt sin rejse-chaise med én halvdel på hver sin færgebåd, mens han selv blev ført over med en tredje. Da han imidlertid havde forlangt den store færgebåd for sig selv, sin tjener og vognen, nægtede han ved ankomsten til Middelfart at betale færgemanden for mere, end denne båd ville have kostet. Da han et par uger efter skulle forcere Storebælt, måtte han efterlade vognen i Nyborg og leje en isbåd for 10 rdl. Og da den schweiziske præst Lavater skulle over Storebælt den 4. juli 1792, blev hans tre vogne fordelt på to smækker: „Jeg sidder og skriver dette alene i min vogn, der er anbragt ved siden af damernes. Lader vi vinduerne gå ned, kan vi række hinanden hånden“. Dagen efter bemærkede han: „I Fåborg ventede os vores vogn med aftagne hjul ombord på en lille båd“. Han havde valgt en anden vej end den sædvanlige for at kunne aflægge besøg på Als. – Når man i 1760erne skulle over Alssund, måtte man iøvrigt signalisere ved at hænge et klæde eller sin kjortel op på en stage på den høje strandklint og vente, til tegnet blev iagttaget af færgemanden på den anden side.

Færgetaksterne varierede efter overfartens længde. Ved Aggersund blev de i 1742 ved kgl. bevilling fastsat således: For 1 karosse med seks heste (hvad færgen ikke kunne føre med på en tur) 3 mk., 1 chaise med fire heste 24 sk., 1 læsset markedsvogn med træsko, kul, store kramkister o. l. 24 sk., 1 beslagen postvogn 1 mk., 1 bondevogn 10 sk., 1 ridende person 6 sk., 1 ledig hest 3 sk., i fæhoved 2 sk. og for et enligt menneske, hvis anden fragt haves, 1 à 2 sk., uden anden fragt 6 sk. Takstforskellen mellem overfarten over den ovenfor nævnte Uggerby bro og færgen ved Aggersund var altså 1:3 for ledige heste og 1:4 for et hoved, men for en postvogn 1:8 og for en chaise 1:6, hvilket hang sammen med, at pladsen ikke så let lod sig udnytte, når man skulle færge store vogne over sundet, som når man krydsede en å på egne hjul.

Samtidig med at regeringen tog fat på landboreformerne, begyndte man også at anlægge nye landeveje og regulere de gamle, „såvel til agerdyrkingens, han-



I løbet af 1700 årene tiltog færgefarten over Lillebælt mellem Middelfart og Snoghøj i betydning; men posten til hertugdømmerne gik fremdeles over Assens-Årøsund. Overfarten foregik såvel på Lillebælt som over Storebælt med sejlførende jagter. Undertiden førtes den ene halvdel af en rejse-chaise over med én færge, medens den anden halvdel gik over med en anden og passagererne måske med en tredje. Her ses færgebroen ved Snoghøj i aftenbelysning, mens heste og passagerer står og venter på færgen. – Maleri af Jens Juel 1787, Statens museum for kunst.

delens og den indre samfærdsels fremme som til bekvemmelighed for de rejsende“, som det hed i Frederik 5.s resolution 1761. Det er i virkeligheden forbavsende, at disse store reformarbejder kunne gennemføres, uden at bønderne mistede lyst og evne til at blive ved deres gårde. Mange forlod dem vel også af armod eller mangel på dygtighed, men den almindelige fremgang for landets økonomi gjorde det muligt at fortsætte og erstatte de modvillige og forsagte med andre, der påtog sig byrderne ved samtidig med udflytningen og anlæggelsen af nye gærder og grøfter at gøre pligtarbejde på de nye hovedveje.

I 1764 begyndte man på den første af de nye veje, der skulle gå fra Vibenshus over Rudersdal og Hørsholm til Fredensborg. Man indkaldte en schweizer, Jean Marmillod, der havde været overingeniør ved det franske vejvæsen, og gjorde ham til leder af de danske vejarbejder. Han efterfulgtes i 1776 af en af sine danske elever; og i 1778 blev der nedsat en general-vejkommision til at lede alle vej-

arbejder i landet. Nu blev det fastslået, at de nye landeveje, så vidt muligt, skulle lægges i lige linjer, forudsat at det ikke blev for kostbart at føre vejen gennem moradser og bakker. De såkaldte „chausseer“ skulle kun anlægges, hvor det var tvungende nødvendigt. Landevejene skulle være 20 alen brede, men det overlodes til kommissionen at bestemme, hvor stor en del af bredden, der skulle indrettes til egentlig køre- eller stenvej, og hvor meget der skulle henligge som jordvej. De mindre veje, der blot førte fra én købstad til en anden, påtog generalvejkommissionen sig også at sætte i stand; men de skulle kun være 12–14 alen brede, samme bredde som de nye broer af sten fik. Kørebanen på de nye hovedveje kunne f. eks. som mellem Ringsted og Slagelse anlægges i 9 alens bredde (ca. 6 m), bygget efter den franske metode med to lag svære sten i bunden, dækket af et tykt lag grus, der var højest på midten, så vejbanen fik en kuplet profil.

Nogle steder på Sjælland måtte bønderne gøre 20 rejser om året på 2–3 mil med kørsel af sten, som var opsamlet på markerne eller ranet fra dysser og gravhøje. Ved Vårby vest for Slagelse gennemgravede man en 16 alen høj banke af ler og sten for at undgå, at vejen fik en uheldig krumning. Bønder, der havde lang vej hjem, måtte overnatte under åben himmel ved de vejparter, der var blevet dem tildelt. Hovedvejen fra København til Korsør blev færdig i 1791, og ved samme tid blev vejen fra Usserød til Helsingør færdig. Derefter tog man fat på at anlægge den fynske hovedvej, der skulle gå fra Nyborg over Odense til Middelfart. Alene jordarbejdet på strækningen til Hjulby (ca. 4 km) tog det seks år at udføre, og vejen i sin helhed blev først færdig langt ind i det følgende århundrede.

Man var allerede i 1766 begyndt at overveje at plante træer langs de nye chausseer. Alléer kunne være de rejsende til nytte i mørke og snefog, hed det i vejforordningen, og træerne ville hindre de vejfarende i at køre for nær til grøfterne, ligesom de i sandede egne kunne hindre vejbanen i at udtørres for stærkt. Men træerne skulle være højstammede, så blæsten kunne bestryge vejen, og der skulle være 10 alen fra træ til træ i vejsiden. Var vejen smal, skulle træerne plantes skråt overfor hinanden, så de stod i zig-zag skiftevis på den ene og den anden vejside.

Ved udretningen og reguleringen af hovedvejene kom nogle af de gamle kroer til at ligge afsides fra færdselen. Rentekammeret mente, at det måtte blive deres sag, der havde nytte og udbytte af trafikken, at bekoste flytningen af sådanne kroer. Men heri var generalprokurøren ikke enig. De kgl. privilegerede kroer var da også til lige stor gavn for den kørende post og andre offentlige funktioner som for den gemene rejsende.

Krovæsenet var blevet ordnet ved forordningen af 5.3.1695, der fastlagde



De kgl. privilegerede kroer var oprettet til raststeder for de rejsende og den ridende eller kørende post. Men i 1700 årene hed det, at bønderne var kommet i vane med fordærvelig drik og tobakksmøgning på grund af de mange kroer, som var på landet. Derfor holdtes kroholderne under opsyn af myndighederne, hvilket ikke hindrede bønderne i at søge kroen i flok og følge, når de alligevel var samlede til gærdegang eller andet fælles foretagende. Og hvor der var en kirke, var der også gerne en kro – som her i landsbyen Tuse på vejen mellem Holbæk og Kalundborg. Kroen, der ikke mere tjener sit oprindelige formål, er nu fredet. – Nationalmuseet fot.

kroers og herbergers pligter og rettigheder. I købstæderne skulle magistraten sørge for, at der kom til at ligge værtshuse på et bekvemt sted i byen, hvor der kunne blive magelig ind- og udkørsel. Der skulle være mindst 4 værelser eller kamre med gode rene senge, ildsteder og tætte vinduer og døre. Desuden gårdsrum og stalde til seks par heste, skjul til tre vogne eller karosser, og ved døren skulle være et skilt med byens våben og oplysning om, at der her var offentligt værtsskab. Man skulle være parat til at modtage rejsende både dag og nat og beværte dem samt tage deres tøj og gods i forvaring. Prisen for natteleje, måltider, foder til hestene o.s.v. fastsattes af magistraten to gange om året; og fire gange årligt skulle man inspicere herbergerne for at se, om alt var, som det burde være. Til gengæld havde disse herberger eneret til mod betaling at logere fremmede rejsende. De måtte bage det rugbrød, der forbrugtes på stedet, brygge øl og brændevin, samt sælge det med potter og mindre mål „uden huset“.

I 1734 blev amtmændene afkrævet en fortegnelse over samtlige kroer i deres amter; kroer, der ikke havde kgl. bevilling, skulle nedlægges, for at man kunne komme bøndernes drikfældighed til livs. Thi som det hed i amtsforvalterens indberetning fra Hørsholm, var én af årsagerne til bøndergodsets dårlige tilstand „den onde og fordærlige vane udi drik og tobakksmøgningen, som har taget overhånd blandt den menige almue, hvortil den gives anledning af de mange kroer, som er på landet, i besynderlighed udi dette amt“. Ikke desto mindre fik 35 kroer på Sjælland i 1734 kongelig bevilling.

Nye privilegerede kroer blev af og til oprettet. Således fik Skåphuset (af tysk „Schafhaus“, fårehus) ved Ilskov i Sunds sogn nordøst for Herning kroprivilegium i 1755. Den hørte under Herningsholm, idet den var oprettet som en fårestation ude på den vilde hede. I 1776 berettede J. N. Wilse, at den er „en bondegård, som har tiende- og anden frihed, da den er pålagt at modtage rejsende og befordre dem til Nr. Snede og Holstebro (den lå ved den gamle landevej fra Horsens til sidstnævnte by). Dens fire længer udgør et firkantet indelukke, så, når gårdporten er lukket, ingen nogensteds kan komme ind, hvilket er nødvendigt ved sådanne gårdes beliggenhed, da man fra fordums tid har historier om mordere og røvere, som har overfaldet beboerne . . . De, som mest passerer her, er hele karavaner af dem, som kommer sønden fra med lange rækker af hjul, træsko og lidt alenkram, samt humleførere, hvis læs er som små huse. Prisen for fortæring er i hedeegnen særdeles billig; det hænder sig ofte, at man af frygt for at begære for meget af den rejsende, begærer for lidet“.

Trods regeringens gode forsætter og amtmændenes manende indberetninger kom man naturligvis ikke smugkroerne til livs. De eksisterede fremdeles. Men også de privilegerede kroer søgtes af bønder, der ikke just var på rejse, men på hoveri eller andet pligtarbejde for herskabet, hvis de ikke bare sad og forlystede sig en søndag-eftermiddag på den stedlige eller nærmeste kro. En højhellig pinse-dags eftermiddag i 1760 havde således en del mænd fra Lille Fuglede, Jerslev og Jordløse byer i Nordvestsjælland været ude at efterse markgærderne. Og da deres vej faldt lige ved Bechs kro, der hørte under Vesterbygård, gik de derind. De havde nemlig istandsat kromandens gærder og ville derfor „efter landets skik straffe ham, så han og hans karl måtte bøde 2 mk derfor til bymændene, og de købte nu øl og brændevin hos ham for pengene“. Mens bønderne sad og drak, så kromanden, at nogle havde kort til at spille med, og han undrede sig over, hvor de havde fået dem fra; thi han vidste, at der ikke var kort i hans hus.

Efter nogen tids forløb begyndte nogle af gæsterne at blive uenige og slog i bordet. Men kromanden anså dette for „noget opdigtet tøj for at føre ham i fortræd dermed“. Forvalteren på Vesterbygård havde imidlertid stævnet kromanden for at sælge øl og brændevin til de nær ved kroen boende bønder, deres tje-



Transportmidlerne var ikke alle lige komfortable, og børnene nøjedes med de simpleste. Som nu her en aftenstund i vinteren 1771. En lille fyr er standset op for at se den kongelige tjener tænde fakler i anledning af, at Hans Majestæt vil forlyste sig med en kanefart gennem byen. Knægten, der vel er læredreng, bærer mesters tunge værktøjskasse på ryggen. Børnene med slæden kan sagtens – skønt de vel burde have ligget i sengen allerede og bedt deres Fader vor. – Stik af G. Haas 1772 efter maleri af P. Cramer. Müllers Pinakotek, Kgl. bibl.

ner og husmænd samt for ulovligt kortspil. De vidner, han førte, svarede undvigende, og én af dem vidste ikke, om kortene var stemplede eller ustemplede. Han havde heller ikke hørt om uenighed eller slagsmål. En anden hævdede, at han ikke havde fået mere øl og brændevin end til nødtørftighed og skikkelighed, og han vidste ikke andet at sige om kromanden, end at han holdt et skikkeligt hus for vejfarende og jo ikke for, at nogen skulle få videre at drikke end til nødtørftighed. Kromanden gjorde gældende, at da kroen lå langt afsides ved markskel, hvor de nævnte tre byer havde gærder, som stødte sammen, og da han holdt privilegeret kro, hvoraf han svarede skatter til kongen og afgift til herskabet, kunne han ikke nægte så mange byers mænd, som lige på én tid kom ind på kroen for at tale om deres gærder, at få noget øl og brændevin til nødtørft, idet ingen blev drukne eller fulde. Og havde han nægtet dem dette, kunne han ikke vide, om „sådan kunne ske uden fortrydelse“, eller der kunne være hændt ham noget værre end det, som nu vederfaredes ham. Thi kroen lå på et farligt sted, og hvad kunne han og hans husfolk gøre, når der skete modstand på et sådant sted. Havde han forset sig, var det i hvert fald ikke sket med forsæt eller profit.

Herredsfogden gennemskuede imidlertid hans luftige forklaringer og idømte ham efter forordningen af 8.3.1757 en bøde på 10 rdl.; og da drikkeriet tilmed var sket på en helligdag, måtte han i henhold til sabbatsforordningen af 12.3.1745 betale 3 mk. i helligbrøde. Derimod slap han for tiltalen for ulovligt kortspil. Men Bechs kro var ikke den eneste, der betjente andre end de vejfarende. Eller som det hed om kroerne i 1734: „I sådanne forsummer bonden sundhed, vid og forstand“.

Efterhånden som folk på landet lærte at sætte pris på kaffe, te og chokolade mistede øldrikningen på bystævnet og i krostuen noget af sin tiltrækning. Med udflytningen af talrige bøndergårde fra landsbyerne gik det gamle fællesskab sin opløsning i møde. De nye udmarksgårde fik ganske vist længere vej at køre og gå; men hvad der gav kroerne øgede muligheder på tærskelen til det 19. århundrede var først og fremmest den øgede landevejstrafik. Flere og flere måtte søge herberg og et voksende antal rejsende måtte bede i kroerne.

Anlægget af de store hovedveje på Sjælland og senere på Fyn kunne næppe være udført uden en stærk centraladministration. Opnåede enevælden ikke at få befolkningen til at respektere almenvellets krav med hensyn til reglerne for benyttelse af kongevejene og respekt for regeringens talrige forordninger og reskripter – hvad den hyppige gentagelse af påbud og forbud ikke tyder på – så formåede den dog med sine store reformer at skabe gunstige rammer for den jævne mands daglige udfoldelse og hans økonomiske fremgang. I sidste halvdel af 1700 årene blev grundlaget for den følgende udvikling på samfærdselens område lagt.

HENVISNINGER

Følgende *forkortelser* er anvendt ved henvisning til benyttet litteratur og utrykte kilder; enkelte, der er udeladt, findes i den af Dansk historisk fællesforening udarbejdede forkortelsesliste, *Fort Nut* 1960 47 ff.

Abrh Lehn Abraham Lehns indtægts- og udgifts bog 1718–80, udg Kirsten Bendixen, Kbh 1964. *Andersen Tulstrup* Bonde i Nørre Tulstrup Christen Andersens dagbog 1786–1795 udg J. Holmgaard, Viborg 1969. *Ark Mus* Fra Arkiv og Museum 1899 ff. *Arv og Eje* Årbog for dansk kulturhistorisk museumsforening 1956 ff. *Besæt Tist* Anders Bæksted: Besættelsen i Tisted 1696–98, Kbh 1959–60. *Bircherod Folketro* Jacob Bircherod: Folketro og Festsikik (1734) udg I. M. Boberg, Kbh 1936. *Blicher Topografi* Niels Blicher: Topographie over Vium Præstekald, ny udg Søren Vasegaard, Kbh 1924. *Boesen Sølv* G. Boesen og Chr. Bøje: Gammelt dansk sølv til bordbrug, Kbh 1948. *Bol og By* Meddelelser fra udvalget til udgivelse af kilder til landbefolkningens historie (nu Landbohistorisk selskab) 1956 ff. *Budst* Budstikken, Årbog for Dansk folkemuseum og Frilandsmuseet, Kbh 1951–64. *Callisen Kbh* Henrich Callisen: Fysisk Medicinske Betragtninger over Kjøbenhavn I, Kbh 1807. *Da Atl* E. Pontoppidan: Den Danske Atlas, I–III Kbh 1763–67 (fortsat af H. de Hofman 1768–81 IV–VII). *Dagligliv* Dagligliv i Danmark bind I–VIII, udg A. Steensberg, 2. udg, Kbh 1981–82. *Da landbr hist* Det danske Landbrugs Historie udg K. Hansen, I–V, Kbh 1925–45. *Dalsager* Johs. S. Dalsager: Helsingør almindelige Hospitals Historie 1541–1941, Helsingør 1941. *Da Mag* Danske Magazin 1745 ff. *Danmarks Læger* Danmarks Læger og Lægevæsen fra de ældste Tider indtil Aar 1800, En Fremstilling efter trykte Kilder ved V. Ingerslev, II, Kbh 1873. *Da No oek Mag* Danmarks og Norges oekonomiske Magazin udg E. Pontoppidan I–VIII, Kbh 1757–64. *Da Stud* Danske Studier 1904 ff. *DFS* Dansk folkemindesamling. *Dyrlund Tater* F. Dyrlund: Taterne og Natmandsfolk i Danmark, Kbh 1872. *Dyssel*

Johan Arndt Dyssel: Forsøg til en Indenlands Reise (1763), Kbh 1774. *Ebeltoft hist* Poul Rasmussen og G. Albeck: Ebeltoft Købstads Historie, Ebeltoft 1951. *Edwardsen Skelskør* P. Friis Edwardsen: En ringe Underretning om Schielschiørs Kjøbstæds ... Tilstand, Sorø 1759. *Ellekilde Jul* H. Ellekilde: Vor danske Jul, Kbh 1943. *Ellekilde Nord Gud* H. Ellekilde: Nordens Gudeverden, Kbh 1926 ff. *ErhvHist* Årb Erhvervshistorisk årbog 1949 ff. *Fejekost* Erich Pontoppidan: Fejekost til at udfejje den gamle Surdejg ... et lidet Skrift, som tilsiger for en Del at igiengive Christendommen dens Renhed, Aar 1736, oversat af J. Olrik, Kbh 1923. *Fester og Højtider* J. S. Møller: Fester og Højtider i gamle Dage I–II, Kbh 1928–33. *Fest og Glæde* Danmark i Fest og Glæde udg Jul Clausen og Torben Krogh II–III, Kbh 1935. *Festskr Feilberg* Festskrift til H. F. Feilberg, Kbh 1911. *Festskr jur Eks* Festskrift ... Tohundredaarsdagen for Indførelse af den juridiske Eksamen, Kbh 1936. *Fogtmans Register* L. Fogtman: Alfabetsk Register efter Bulls Maade over Love, Forordninger ... II–III, Kbh 1781. *Fogtmans Reskripter* L. Fogtman: Samling af ... Forordninger, Rescripter, Resolutioner og Collegialbreve ..., Kbh 1784. *Fort Nut* Fortid og Nutid udg Dansk historisk fællesforening 1914 ff. *Friborg* J. C. Friborg: En Urtekræmmer, udg S. Elving, Århus 1893. *Fruent Tid* Fruentimmer og Mandfolketidende 1768 ff. *Fy Folk* H. C. Frydendahl: Fynske Folkeminder I, Odense 1945. *Fy Mi* Fynske Minder 1951 ff. *Fy Saml* Samlinger til Fyens Historie og Topographie 1861 ff. *Gemt og Glem* udg Louis Bobé og Carl Dumreicher I–II, Kbh 1915–16. *G H Præsten* Georg Hansen: Præsten paa Landet i Danmark i det 18. Aarh., Kbh 1947. *G H Sædelighedsforhold* Georg Hansen: Sædelighedsforhold

- blandt landbefolkningen i Danmark i det 18. århundrede, Kbh 1957. *G O Træhesten* Gunnar Olsen: Træhesten, hundehullet og den spanske kappe, Kbh 1960. *Grüner Nielsen* H. Grüner Nielsen: Læsøfolk i gamle Dage, Kbh 1924. *Hammerich Dommerst* Kai Fr. Hammerich: Den danske Dommerstand under Enevælden, Kbh 1931. *Helsingør Realskole* Helsingør høiere Realskoles Indbydelsesskrift 1874 ved V. Lassen. *Hennings og Beob* August Hennings: Ökonomische Beobachtungen einer im Jahre 1779 auf Befehl unternommene Reise durch Jutland, Kph und Leipzig 1786 (også i Minerva på dansk 1786 ff.). *Hist Medd Kbh* Historiske Meddelelser om København 1907 ff. *Historikergruppen* Historikergruppens Danmarkshistorie I-II, Kbh 1950-51. *Hist T* Historisk Tidsskrift 1840 ff. *Hoffmeyer*: J. Hoffmeyer: Blade af Aarhus Bys Historie I-II, Kbh 1904-11. *Hofman Forordn* Hans de Hofman: Kort Register paa de kgl. Forordninger og Rescripter 1751 ff. *Hofmans Fundationer* Samme: Samlinger af publice og private Stiftelser, Fundationer og Gavebreve ... tilføiede endeel historiske Efterretninger og Genealogier ... Bd 1-10, Kbh 1755-65 med Supplementet 1769 og 1780. *Holb Epist* Ludvig Holberg: Epistler, udg F. J. Billeskov Jansen I-VIII, Kbh 1944-54. *Holb Kbh* O. Nielsen: Kjøbenhavn paa Holbergs Tid, Kbh 1884. *Holm Edvard Holm*: Danmark-Norges Historie 1720-1814 I-VII, Kbh 1891-1912. *Holmgaard Otto Holmgaard*: Slagelse Helligaandshus og Hospital, Kbh 1935. *H P H Hyrdeliv* H. P. Hansen: Hyrdeliv paa Heden, Kbh 1941. *Hübertz Ärh* J. R. Hübertz: Aktstykker vedkommende Staden og Stiftet Aarhus, Kbh 1846. *Højesteret Højesteret* 1661-1961 I-II, Kbh 1961. *Højrup Sørbymagle* Ole Højrup: Levnedsløb i Sørbymagle og Kirkerups kirkebøger 1646-1731, Kbh 1963-68. *Ingemann leoned* B. S. Ingemann: Levnedsbog II, Kbh 1862. *Jonge Kbh* Nicolai Jonge: Kiøbenhavns Beskrivelse, Kbh 1783. *Jy Saml* Samlinger til jydsk Historie og Topografi 1866 ff. *Junge* J. Junge: Den nordsjællandske Landalmues Karakter, Skikke, Meninger og Sprog, udg H. Ellekilde, Kolding 1915. *Jørgensen Fattigv* Harald Jørgensen: Studier over det offentlige Fattigvæsenes historiske Udvikling i Danmark i det 19. årh., Kbh 1940. *Kamp Forbryd* Kampen mod Forbrydelsen I-III red L. Beckman og H. Petersen, Kbh 1951. *Kgl bibl* Det kongelige bibliotek. *Kirkehist Saml* Kirkehistoriske Samlinger 1849 ff. *Kjær Stavnsb* Severin Kjær: Fra Stavnsbaandets Dage, Kbh 1888. *Klitg Vends Veje* C. Klitgaard: Vendsyselske Veje fra Middelalderen til ca. 1860, Hjørring 1936. *L Koch* L. Koch: Kong Christian VI's Historie, Kbh 1886. *Kornerup Rosk* J. Kornerup: Roskilde i gamle Dage, Kbh 1892. *Kristensen Estrup* H. K. Kristensen: Hovedgården Estrup i Malt Herred, Varde 1968. *Kristensen Fiskerlejer* H. K. Kristensen: Gamle sydvestjyske fiskerlejer, Et bidrag til vestkystfiskeriets historie, Varde 1965. *Kultur og Folkeminder* udg A. Uhrskov, Hillerød 1949 ff. *Køge Hist* V. Hermannsen og P. Engelstoft: Køge Bys Historie, Kbh 1932. *Kaae Godsej* Alfred Kaae: Vestjyske godsejere og deres bønder, Ulfborg 1965. *Kaae Lem* Samme: Lem sogn, Ringkøbing 1962. *LA Fyn* Landsarkivet for Fyn, Odense. *LA Nørrejylland* Landsarkivet for Nørrejylland, Viborg. *LA Sjælland* Landsarkivet for Sjælland m. m., København. *L P Helsingør* Laurits Pedersen: Helsingør i Sundtoldstiden 1426-1857, Kbh 1928. *Lund Madsen* Lund Madsen: Apothekeren og Doktoren, Kulturhistoriske Strejftog til Belysning af Lægernes og Apothekernes Stilling i det folkelige Omdømme gennem Tiderne, Kbh 1945. *Mangor Barselk* C. E. Mangor: Kort Underretning om Frugtsommeliges og Barselkoners Levemaade og Pleie, Viborg 1779. *Matth Bøddel* Hugo Matthiessen: Bøddel og Galgefugl, Kbh 1910. *Matth Gader* Hugo Matthiessen: Københavnske Gader 1720-95, Kbh 1924. *Matth Gl Land* Samme: Det gamle Land, Kbh 1942. *Matth Greve* Samme: En Greve, Kbh 1954. *Matth Hærv* Samme: Hærvejen, Kbh 1930. *Matth Jyde* Samme: Den sorte Jyde, Kbh 1939. *Matth Limfj* Samme: Limfjorden, Kbh 1936. *Matth Snapst* Samme: Snapstinget, Kbh 1946. *Matth Tjele* Samme: Tjele, et Afsnit af den ufuldendte Bog om Blicher, Kbh 1958. *Mem og Br* Memoirer og Breve udg Julius Clausen og P. Fr. Rist, Kbh 1905 ff. *Moder og Barn* J. S. Møller: Moder og Barn i dansk Folkeoverlevering, Kbh 1940. *NEU* Nationalmuseets etnologiske undersøgelse, Brede. *NM* Nationalmuseet. *Nord Kult* Nordisk Kultur udg J. Brøndum-Nielsen m. fl., Kbh 1936 ff. *Norsk hist Tids* Norsk historisk Tid-

skrift 1871 ff. *Ny Skild Kbh* Nyeste Skilderie af Kjøbenhavn, 1804-14. *Ohrtr Tryl* F. Ohrtr: Danmarks Trylleformler I, Kbh 1917-21. *Ohrtr Trylleord* Samme: Trylleord, Kbh 1922. *Olavius* Olaus Olavius: Oeconomisk-physisk Beskrivelse over Schagens Kiøbstæd og Sogn, Kbh 1787. *Olsen Køb* Gunnar Olsen: De danske Købstæder gennem Tiderne, Kbh 1943. *Pers Hist T* Personalhistorisk Tidsskrift 1880 ff. *Pol Da* Politikens Danmarkshistorie red J. Danstrup og Hal Koch, 1-14, Kbh 1962-66. *Pontop Fattigv* Carl Pontoppidan: Tanker til højere Eftertanke angaaende Alimentations- og Fattigvæsenets Tilstand i Danmark, især i Hovedstaden Kjøbenhavn, baade i ældre og nyere Tider . . . Magazin for almenyttige Bidrag til Kundskab om Indretninger og Forfatninger i de kongelige Danske Stater II, Kbh 1793, 3-522. *RA* Rigsarkivet. *Rasm Hansen* Rasmus Hansen: Gamle Minder eller Træk fra Folkets Liv og Tankesæt fra det 17. og 18. Aarhundrede, II Stavnsbaandets Dage, Odense 1883. *Rockstroh* K. C. Rockstroh: Udviklingen af den nationale Hær i Danmark i det 17. og 18. Aarh. III, Kbh 1926. *Schmidt Gilder* Aug. F. Schmidt: Leksikon over Landsbyens Gilder, Kbh 1950. *Schmidt Julestue* Samme: Fra Julestue til Valborgblus, Gadebasse og Gadelam, Kbh 1940. *Schmidt Mors* Samme: Morsingboer i gamle Dage I-IV, Nykøbing M. 1930-38. *Schmidt Old* Samme: Oldemand og Bystævne, Århus 1945. *Sjy Arb* Sønderjyske årbøger 1891 ff. *Skrubbeltrang Husm* F. Skrubbeltrang: Husmand og Inderste, Kbh 1940. *Slev Fattigv* M. H. Nielsen: Fra slesvigsk Fattigvæsens Fortid, Åbenrå 1944. *Smith Holbæk* Otto Smith: Bidrag til Holbæk Skomagerlavs Historie, Kbh 1920. *Spr Kult* Sprog og Kultur 1932 ff. *Stampe Breve* H. Stampe: Erklæringer, Breve og Forestillinger, Generalprokureur-Embedet vedkommende, udg J. L. Rottbøll I-VI, Kbh 1793-1807. *Steensberg Bondemøb* Axel Steensberg: Danske Bondemøbler, Kbh 1949, 2. udg 1964. *Stuckenberg 1893* Fr. Stuckenberg: Fængselsvæsenet i Danmark 1550-1741, Kbh 1893. *Stuckenberg 1896* Samme: Fængselsvæsenet i Danmark 1742-1839, Kbh 1896. *Sønderjyl hist* Sønderjyllands Historie udg V. la Cour m. fl., Kbh 1930 ff. *Tingb Sdr Djurs* Sdr Djurs Herreds Tingbog, LA Nørrejyll. *Tode Hygæa* Hygæa og Muserne

udg J. C. Tode 1787-88. *Topsøe-Jensen T.* Topsøe-Jensen: Ad hjulspor og landeveje, Kbh 1966. *Turistf Arb* Turistforeningen for Danmark, Årbog 1923 ff. *Urne* J. C. Urne: Agerdyrkingens Behandling paa Bornholm, udg Aage Rohmann, Kbh 1964. *Ussing Højtid* H. Ussing: Aarets og Livets Højtider, Kbh 1925. *Vedel Simonsen* Vedel Simonsen: Samlinger til den fynske Herregaard Elvedgaards Historie, III, Odense 1846. *Vib Købst Hist* Viborg Købstads Historie II, 1940. *Vid Vedt* Danske Vider og Vedtægter I-V, udg T. Søegaard, P. Bjerge og Aug. F. Schmidt, Kbh 1904-38. *Wad Fyn* G. L. Wad: Fra Fyens Fortid I-IV, Kbh 1916-24. *Westenholz Prisskrift* J. D. W. Westenholz: Prisskrift om Folkemængden i Bondestanden, udg A. Rasmussen, Kbh 1919. *Wilse Reise* J. N. Wilse: Reise-Iagttagelser i nogle af de nordiske Lande, I-V, Kbh 1790-98. *Wintherske Slægt* Den Wintherske Slægtbog fra 1755, Præsten i Ørbæk Rasmus Pedersen Winthers Beretning om sin Slægt og sit Liv, udg Axel Kofod, Kbh 1934. *Aakjær Agermuld* Jeppe Aakjær: Fra Agermuld og Hedesand, Kbh 1930. *Aakjær Karupd* Samme: Langs Karupaens Bred, Kbh 1929. *Aakjær Konge* Samme: Konge, Adel og andre Sallingboer, Kbh 1930. *Arb da Kult* Årbog for dansk Kulturhistorie, udg Poul Bjerge, 1891 ff. *Arb Frdb* Fra Frederiksborg Amt 1906 ff. *Arb Gl By* Købstadsmuseet Den gamle Bys Årbog 1927 ff. *Arb Kbh* Fra Københavns Amt 1910 ff. *Arb Loll-Falst* Lolland-Falsters historiske Samfunds Aarvog 1913 ff. *Arb Mors* Historisk Aarvog for Mors 1919-30. *Arb Od As* Aarvog for Historisk Samfund for Odense og Assens Amter 1913-38. *Arb Præstø* Historisk Samfund for Præstø Amt årbog 1912 ff. *Arb Randers* Historisk Aarvog for Randers Amt 1907 ff. *Arb Ribe* Fra Ribe Amt 1903 ff. *Arb Skive* Historisk Aarvog for Skive og Omegn 1908 ff. *Arb Sorø* Aarvog for Historisk Samfund for Sorø Amt 1912 ff. *Arb Thist* Historisk Aarvog for Thisted Amt 1906 ff. *Arb Vejle* Vejle Amts Aarvog 1905 ff. *Arb Vends* Vendsysselske Aarvog 1915 ff. *Arb Vib* Fra Viborg Amt 1929 ff. *Arb Alb* Fra Himmerland og Kjær Herred 1912 ff. *Arb Arh St* Aarvog udg af Historisk Samfund for Aarhus Stift 1908 ff. *Årsskr Fiskeri* Årsskrift for Fiskeri- og Søfartsmuseet 1963-67.

Henvisninger

TIL ORLOGS

Afsnittet bygger især på følgende kilder: *Forordning om privilegier for Sæ-Folket i Danmark, som sig til at bruges i Kongens Sæ-Tjeneste på Orlogs-Floden, lader enrollerere*. Trykt i Kbh 1705 i Forordninger 1704-1705, 57-66 (ialt 11 artikler). *Instruks for Enrolleringschefer i Danmark d. 13. jan. 1705, H. G. Garde*: Efterretninger om den danske og norske Søemagt II, Kbh 1833 87 og 79-83. *Forordning om Sæ-Enrolleringens Ophævelse d. 25. maj 1726*; *Forordningen 1726*, Kbh 1727 20-22. Se også *H. G. Garde III 79-80. Forordning og Privilegier for Sæ-Folket i Danmark ... d. 30. sept. 1739*; *Forordninger 1739*, Kbh 1740 190-98. *Forordning om Sæ-Enrolleringen d. 6. marts 1723*; *Forordninger 1723*, Kbh 1724 48-50. *Generalpardon for Mandskab fra Sølmitterne og Divisionerne d. 18. juni 1739*; *Forordninger 1739*, Kbh 1740 148-49. *Forordning om Sæ-Enrolleringen i Danmark d. 1. febr. 1770*; Kbh 1770 (ialt 46 artikler). Om hovedruller og udskrivninger: Se hovedværket om den danske flådes historie, *H. G. Garde*: *Efterretninger om den danske og norske Søemagt II-IV*, Kbh 1833-35; opslag kan gøres efter årstal, da bogen er strengt kronologisk disponeret. *Fr. 4.s Sæ-Artikler og Krigs-Rets Instruktion d. 15. marts 1700*, Kbh u. å. (den er inddelt i XIII kapitler på ialt 204 artikler). Kendskab til mandskabets forhold og psyke fås i høj grad af bogen: *Tordenskiolds Matros*, udgivet i uddrag af *Roar Tank*, Kristiania 1923. Forfatteren er den norske matros Daniel Danielsen Trosner, der tjente i 1711 og 1712 på skibet Prins Wilhelm. I skibsjournalen fra 1712 anføres han med løbenummer 168 ved mandtallet d. 22. nov. (fol. 5b og 43). Han har aldrig tjent under Tordenskiold. Dagbogen dækker perioden d. 3. april 1710-19. jan. 1714 og er på 880 sider. Den er fyldt med ret ubehjælpssomme

tegninger, hvoraf nogle er gengivet i *Dagligliv i Danmark* bind II og bind IV. Den findes i Det norske rigsarkiv. Der bliver henvist til denne bog talrige gange i teksten. Trosners bog burde iøvrigt udgives i sin helhed.

Endvidere henvises til: *Kong Frederik den Femtes Sæ-Krigs-Artikels-Brev d. 8. jan. 1752*; udgaven Kbh 1811, hvori der findes mange vigtige bilag. *Henning Henningsen*: *Kølhaling og Råspring i Handels- og Søfartsmuseets Årbog 1956*. Spisetakst d. 29. dec. 1710: *H. G. Garde II 203*. Spisetakst d. 28. april 1736: *H. G. Garde III 216-17*. Arni Magnussons optegnelser, udgivet under titlen *En islandsk Eventyrer i Mem og Br* ved J. Clausen og P. Fr. Rist bd XXVIII 120. Spisetakst d. 8. jan. 1752: *H. G. Garde III 379*. Sæ-spise-takst d. 28. marts 1794: *Fr. 5.s søkrigs-artikelsbrev*, udg 1811, bilag nr. 13. Ordren om kostreduktion d. 23. juni 1712: Anført i orlogsskibet Prins Wilhelms kopibog for 1712, fol 75b-76 Rigsarkivet. Skytsrullemodeller d. 12. aug. 1785: *Fr. 5.s søkrigsartikelsbrev*, udg 1811, bilag nr. 5. Kanoneksercits: *Fr. 5.s søkrigsartikelsbrev* § 805, udg 1811, 231-38 og bilag 2 (d. 11. aug. 1771). Musket- og håndgranateksercits: *Fr. 5.s søkrigsartikelsbrev* § 801-04, udg 1811, 222-30.

Der er bevaret et stort antal skibs-journaler og protokoller (kopibøger over ind- og udgåede skrivelser) fra danske orlogsskibe i 1700 årene, registreret i Rigsarkivets læsesals-katalog nr. 85b. Der nævnes heri 696 numre fra 1700 årene. Omalt i teksten er: Nr. 28 (*Anna Sophia* 1711), nr. 29 (*Tre Løver* 1711), nr. 29 (fortsat fra *Beskærmeren*), nr. 54 (*Prins Wilhelm* 1712), nr. 113 (*Beskærmeren* 1713), nr. 164 (hukkerten *Justitia* 1712-15) og nr. 707 (*Freja* 1798-99).

MODETØJ OG GANGKLÆDER

Til almindelig læsning anbefales: *Ellen Andersen*: *Anna Sophies dragter* (i *Dronning Anna Sophie*, Kbh 1951 131-148). *Gregers Begtrup*: *Agerdyrkingens Tilstand i Nørrejylland II*, Kbh 1810. *Sigrid Flamand Christensen*: *Konge-*

dragterne fra 17. og 18. Aarh., Kbh 1940. *A. F. Elmqvist*: *Træk af Frederike Brun's Ungdomsliv i Læsefrugter, samlede paa Litteraturlæns Mark*, Aarhus 1825. *Friborg* (se forkortelseslisten). *C. C. Haugner*: *Maribos Historie II*, Maribo

1938. *Holbergs Epistler* 365. *Hans Kyrre og H. P. Langkilde*: Byens Skole, Københavns kommunale Skoles Historie, Kbh 1926. *Erna Lorenzen*: Strejflys over et par gamle håndværk (*Årb Gl By* 1952). *Do*: Mænd set fra tøjsiden, tøj set fra pantelånersiden (*Årb Årh St* 1970). *C. Nyrop*: Danske Farvere, Kbh 1900. *C. Molbech*: Danske hidtil utrykte Breve (*Hist T 4* bd 1843). *Schous Forordninger*. De benyttede arkivalier findes i følgende grupper: Brahesborgs godsarkiv 1729-61, Clausholms skifteprotokoller 1745-63, Kalø godsarkivs skifteprotokoller 1722-70, Københavns amts skifteprotokoller 1774-80, Københavns ekstraordinære bo . . . 1790, Nislevgaards skifteprotokoller 1719-64, Odense byfogeds arkiv, skifteprotokoller 1716-61, Roskilde byfogeds skifteprotokoller 1729-37, Vilhelmsborg skifteprotokoller 1719-80, Århus bys skifteprotokoller 1719-77, Århus stiftamt, Havreballegård og Stjernholm amter, 1683-1734, samt private inventariefortegnelser.

Ordforklaringer: I afsnittet har det været nødvendigt at bruge en lang række af samtidens betegnelser på dragte dele, stofkvaliteter, teknikker etc., som er mere eller mindre uforståelige for vor tids læsere. For ikke at tynde fremstillingen for stærkt, har forfatteren valgt at samle ordforklaringerne i en særlig liste sammen med henvisningerne til benyttet litteratur: *Adrienne*, opr. neglignedragt, som den fr. skuespillerinde mad. Dancourt bar 1703 som Andrienne i Terents' *Andria*. En oprindeligt løs, slåbrok-lignende kjole med langt slæb. Senere en til dels figursyet overkjole med brystsmæk, synligt skørt i den åbne forbræde, løs ryg med dybe læg fra halsudskæringen. *Afbundet garn*. Garnfedene blev før farvningen med visse afstande imellem stramt omviklet med snor, for at garnet på disse steder ikke skulle tage imod farven. Som følge heraf blev det, man strikkede, ikke ensfarvet men nistret. *Allongeparyk*, mandsparyk med lange krøller og bukler ned ad nakke og ryg. *Atlask*, kipret, stærkt glinsende silketøj. *Barkan*, let, fast uldstof. *Bast*, silkebast, indisk tøjsort af bast og silke. *Bay, bai, boy*, tykt, groft uldstof, der er valket og opkradset. *Black, blakket*, en uren, mat farve, også om forskellige farveafskygninger, der løber over i hinanden. *Blegmand*, en mand, der drev et blegeri (hør-lærred på bleg). *Blommet*, blomstret. *Bodmesies*,

se bommesi. *Bombast*, egentlig bomuldsvat til vattering af klæder, noget svulstigt, bombastisk. *Bommesie*, forskellige bomuldsstoffer, mest kendt er hvidt, kipret, kraftigt tøj med stærkt opkradset vrang, på denne side flonelsagtigt. *Borattes, borat, barattes*, uldent tøj. *Brystdug*, sædvanligvis ærmeløs vest, mens veste oprindeligt havde ærmer. *Brystsmæk*, et afstivet, nærmest trekantet stykke, tit rigt broderet eller besat med kniplinger og bånd, sad i dragtens bryståbning. *Bul*, egentlig det af et klædningsstykke, der dækker kroppen, ikke arme og ben; ærmeløst livstykke. *Bunden* (garn), se under *afbundet*. *Bunden*(trøje), strikket. *Cartun, kattun, cotton*, bomuldstøj, ikke nødvendigvis trykt. *Chalopes, salop, saloppe, sjaloppe*, løstsiddende, ærmeløst kvinde-sommerovertøj, mantillelignende. *Couleur de lue*, måske af fransk *luire* eller *lueur*, lys kulør. *Damask*, kan væves i hør, uld og silke, i sidstnævnte tilfælde gerne i to farver og med store blomstermønstre, mønstervirkningen fremkommer ved vekslende skud- og trendeffekt. *Dantzigeretøj*, tøj fra Danzig. *Doumeuse, dormeuse*, oprindeligt natkappe, senere mest hvidt hovedtøj til den høje kvindefrisur o. 1760-80, med pibede flæser og hagebindebind. *Dvelliker, dvæl* (jvf drejl, „som har 2 tråde“), i reglen groft, løst vævet, især sort lærred, der brugtes som for eller mellemfor. *Engageanter, engageantes*, vide, nedhængende underærmer af kniplinger, mol, ofte med broderi. *Fabler, falbelader*, rynkede garneringer. *Floret*, oprindeligt floretsilke, vævet af affald fra silkekokonerne, også ret simple silkebånd af samme. *Fontange*, hue, der på forhovedet havde høje, undertiden med ståltråd stivede, foldede og læggede flæser af tynde stoffer og kniplinger, undertiden også med bånd og sløjfer. *Gingang*, sribede bomuldstrøjer, ofte indførte. *Glindslærred, glanslærred*, lærred med gummiappretur, derefter behandlet med glittesten eller glittemaskine. *Grisettes*, fra fransk *griset*, egentlig en grå dragt. *Gros de tours*, kipret, ret svært glat eller mønstret silketøj. *Guldgaloneret*, med guldborter. *Gyldenstykket*, mønstervævet silke, hvor også guldtråde indgår. *Halsskjorte*, overdel uden ærmer, undertiden kun med forside og krave, i sen tid kaldt klipfisk. *Høergarn* (dialektalt *hverken, værken*), første led muligt *werk*, d.v.s. lavet af blår, men senere blår- eller hørtrend

Henvisninger

med skud af uld. *Kallemankes*, *kalamank*, *kalemank*, sædvanligvis en stiv, grov, blomstret damask (se dette) i uld, ofte i to farver, retsiden er gjort glinsende. *Kammerdug*, oprindeligt *kameryksdug*, fint hørklæret. *Kasseking*, *kaseking*, *cassequin*, diminutiv til *casaque*, nærmest kittel eller kappe, vid overkjole, egentlig hjemme- frakke, senere lang overfrakke. *Kirsej*, oprindeligt lavet i den engelske by Kersey. Klædeagtigt, kipret, stærkt valket uldent tøj. *Klædning* (mands), kjol, vest og bukser. *Krøs*, flæser af finere tøj, kunne være med kniplinger. Var anbragt i skjortens slids og stak ud i vestens åbning for oven. *Livstykke*, ærmeløst liv, også benævnt bul. *Lommetaske*, kan være en pose af tøj, her store lommer med klap. *Lysterings*, fransk *luster*, navn på forskellige glansfulde stoffer, især af silke og uld. *Løyer*, en slags svøb, bundet med flere sæt bånd fortil. *Mackei*, vist taftagtigt silke, mackerins taft. *Mark*, d. s. s. 16 skilling. *Modest*, fransk *modeste*, slag, der dækker skuldre og hals, især hvid med broderi. *Moers*, tysk *mohr*, fransk *moire*, også guld- og sølv- mor, vatret mor. *Multum*, fransk *molleton*, en slags tæt vævet groft flonelsstof, som kun opkrades på den ene side, men også multumsunderfor, -tæppe, -kåbe. *Muskes*, *muskus*, mørkebrunt tøj. *Mølleudg*, tysk *Mühlertuch*, gennemsigtigt fint, vævet stof til sigtning af mel. *Nattrøje*, sædvanligst en strikket trøje, ofte rød. Brugtes også om dagen. *Netteludg*, oprindeligt af nældetaver, også betegnelse for fine, hvide tøjer. *Oversløjfer*, formentlig overliggende silkebåndssløjfer foran på brystet. *Palatiner*, nærmest stor krave eller slag uden ærmer, dækkende brystet. *Perse*, *presse*, antagelig her lægget og presset. *Plysses*, stof, hvis luv er uld, modsat bomuld og silke i

fløj, hvis luv er kortere. *Poscher*, *poche*, lomme, her udbygning af krinolinen på hofterne. *Rask*, *raser*, muligt af *arrasch*, tøj fremstillet i Arras, senere almindeligt vævet i Danmark, især tyndt, groftvævet, uldent stof (*hamgarn*). *Rigsdaler*, 6 mark. *Rye* (klokke), ærmeløs underdragt, brugtes også med særk under til arbejdsdragt. Stoffet groft, opkradset, uldent tøj. *Sardug*, halvt linned, halvt uldent tøj. Kan undertiden også være en forvanskning af *Sars de soy*, let silketøj. *Saksoni*, tæt, lærredvævet stof af kamuld eller bomuld. *Saksisk* (blåt, grønt og rødt), engelsk *saxony blue*. *Sars*, fransk *serge*. Iflg. Kalkar tyndt uldent stof, dækker også et groft uldstof. *Serker*, særke. *Sertut*, fransk *surtout*, manddragt, overkjole. *Skiellert*, tysk *Schilher*, tøj, der undertiden spiller i flere farver, idet en overlædning i ældre tid kunne være underdragen med skiellert, hvidt, rødt eller brunt. *Stukken*, dragtdele af tre lag, ret, bagside og mellemlag af vat, det hele gennemstukket, syet m. forsting i mønster. Svarer omtrent til *quiltning*. *Stoffes*, fransk *stoffé*. Uldent, lærreds- og mønstervævet uldent tøj, hvis retside er gjort glinsende af hede jern, jernplader eller valser. *Sølv-bindspænde*, et lille spænde til halsbindet. *Tommelring*, ring til tommelfingeren. *Tournure*, virer indsyet i et skørt, eller et løst stativ bundet om livet, det fremhævede kun dragtens bagparti. *Tvil*, antagelig tvist, løst spundet bomuldsgarn, tvistlærred. *Udhugget* (garnering), ikke sømmet stof, udhugget med huggejern. *Vadmel*, groft, uldent tøj, valket og opkradset, i de bedre kvaliteter blev luven over-skåret og presset. – Udførligere stofbeskrivelser findes i *O. J. Rawert*: Almindeligt Varelexicon, I-II, Kbh 1831-34, under opslagsordene Bomuldstøi, Silketøi og Uldtøi.

NYDELSE OG NÆRING

73 Enden af bordet: *Fruent Tid* 1767 29. Kafebordet: *Gemt og Glem*t 1916 81. Borgmester: *Fy Mi* 1960 44 f. *Holberg*: Den vægelsindede 1,4. Underkop: *Arb Gl By* 1954 (Waagepetersen) 50 ff. Underskåle: *Fruent Tid* 1768 41. Herlufsholm: *Fl. Tolstrup*: Det ældste Herlufsholm 1560-1788, Kbh 1965 244 253. 74 På te: *Det ny indrettede Thee og Coffee Huus*, Kbh 1727 nr. 7. Økonomisk betragtning: *Da landbr*

hist IV 1925-33 162. Frederik 5.: *Friborg* 23. Kongens farfader: *Boesen Sølv* 12. Rinds herred: *Jy Saml* 1 rk II 1868-69 22 f. Brønshøj: *Kirkehist Saml* 3 rk II 1877-80 667. Urtekræmmerregning: *Holb Kbh* 144. Astrup: *Gemt og Glem*t III 1916 164. 76 Med citron: Undervisning for Tjenende Personer af begge Kiøn (overs. fra tysk), Kbh 180. Fåborg: *Friderich Chr. Schönau*: Samling af Danske lærde Fruen-

timmer, Kbh 1753. Mommærk: *Dyssel*. Fattiglemmerne: *Arb Ribe* 1961 253. Bønner steges: *Matthias Moths* utrykte ordbog, Kgl bibl. Kaffebrænder og morter: *Fruent Tid* 1767 nr 41. Hjortetak, flynderskind: *Mem og Br XXVII* 1918 og diverse husholdningsbøger. Mavesvag dreng: *Mem og Br XXXVIII* 1922 21 f 42. 77 Tevand: *Do* 91. Helsing: *Jørgen Friis*: Poetiske Skrifter, Kbh 1752 106. 78 Mælkekande: *Boesen Sølv* 14. Fløde: *Fruent Tid* 1767 nr 29. Læsø: *Grüner Nielsen* 103. Sundhedskaffe: *Fruent Tid* 1768 nr 43 og 1769 nr 2. Brændeivin til kaffe: *Junge* 178. Almuen: *Callisen* 471. 79 I 1808: *Kristof Glamann*: Bryggeriets historie i Danmark indtil slutningen af det 19. årh., Kbh 1962 172. Læsø: *Lars Hess Bing*: Fysisk og Oeconomisk Beskrivelse over Øen Lesøe, Kbh 1802. 80 *Holberg*: Barselstuen. *Bircherod Folketro* 77. Hollænderbyen: *Arb Kbh* 1918 50. Hennegård: *Chr. Fr. Wadskjær*: Poesier, u. å. *Adresseavisen* nr 34 13.2. 1788. Seidelin: *Mem og Br XXII* Kbh 1915 235 f. Forordning 20.1.1783 udvidet med forbud mod fremmede madvarer 1.10.1783. 81 Justitssekretær: *Mem og Br XXIX* 1919 20 104. J. L. Holstein: *Fl. Tolstrup*: Det ældste Herlufsholm 1560–1788, Kbh 1965 128; lignende i *Fruent Tid* 1767 nr 20–21. Kobbersmed: *Mem og Br XXXVIII* 1922 13. Grød: F. eks. Vordingborg lærde skole 1737 iflg *Arb Præstø* 1931 115. Ferske fisk: *Det ny indrettede Thee og Coffee Huus*, Kbh 1727 7. Fiskeblødere: *Hist Medd Kbh* 1911–12 544. 82 Ærter: *Nye og fuldstændig Huusholdningsbog I*, Kbh 1799 65. Spanager: *Historikergruppen I* 416. Sælges til marinen: *Aa. Rasch*: Niels Ryberg 1725–1804 Aarhus 1964 100. Kvaliteter: *E. Fleischer*: Forsøg til en Undervisning i det danske og norske Skovvæsen, Kbh 1779 118. Ammende kvinder: *Fruent Tid* 1767 nr 8. Husholdningsbog 1795: *Undervisning for unge Fruentimmer I*, Kbh 1795 171 f. *Den danske Uge-Avis* nr 13 1727 og nr 40 1728. 83 Frederiksværk: *P. Falster*: Etablissementet paa Frederiksværk, Kbh 1858 (efter ms. fra 1793) 94. Kartoffler: *Hans Kyrre*: Kartoffelens Krønike, Kbh 1938. 84 Kartoffelsalat: *Dansk Tidsskrift* 1900 483. 85 Frier 1786: *Vor Fortid I*, Kbh 1917 192. Falster: *Kyrre* (anf. bog) 48. Fæstebonde: *Anderesen Tulstrup* 146. August måned og København: *Callisen* 393 399. 86 Makaroni: *P. F.*

Suhm: Samlede Skrifter 10. del, Kbh 1793 153. Herlufsholm: *H. B. Melchior*: Historisk Efterretning om den frie, adelige Skole Herlufsholm, Kbh 1822 184 f. Roskilde: *Vor Ungdom* 1900 (H. H. Larsen) 2 f. Tjenestefolk: *Joh. Balth. Schuppius*: De listige og utroe Tjeneste-Piger, Kbh 1752 205. Huslærer: *Gemt og Glemte III* 1916 24 164 f. *Thurah*: Beskrivelse af Øen Samsøe, 1758. Skælskør: *Edwardsen Skælskør* 293. 87 Helsing: *Jørgen Friis*: Poetiske Skrifter, Kbh 1752 188 f. Kældermannen: *Fruent Tid* 1767 nr 41. Ost: *Da landbr hist IV* 153. Satir. art: *Fruent Tid* 1768 nr 44. Grøntsager: *Hist Medd Kbh* 2 rk V 1931–33 (Tholle) 490 ff. Grønsel: *K. L. Rahbek*: Erindringer af mit Liv II, Kbh 1825 29. 88 Jægersborg: *Do I*, Kbh 1825 181 f. Æbleskiver: *Arb GI By* 1945 55 ff. Prillemad: *Albert Thura*. Adskillige Betænkninger og Indfald paa Vers, Kbh 1726 B 2. Seidelin: *Mem og Br XXII* 1915 203. Pind for maden: *Spr Kult* 1941 (Grüner Nielsen) 87. *Holberg*: Den ellevte Juni, 1 scene, 1 akt. 90 Kogebogs-opskrifter: *En Høy-Fornemme Madames Kaagebog* 1703 31. Gallert: *Marc. Loofts Kogebog*, Kbh 1766 50. Lægedom: *Mem og Br XXVII* 1918 10. Husblas: *Undervisning for unge Fruentimmere II*, Kbh 1769 11. afd 54. Gelékopper: I ældre kataloger også kaldet gelébægere, men senere benævnt cremekopper. Frossen frugtsaft (sorbet): *Gastronomisk Kalender* 1969, Stockholm 1968 92 f. Frankfurt: *Mem og Br XXIX* 1919 45. Urtekræmmer: *Friborg* 45 f. Tode: *Nye Sundhedstidende* 1782 nr 5. 91 Ryberg: *Aa. Rasch*: Niels Ryberg, Århus 1964 351. Frysning: *Carl Müller*: Nye Kogebog, Kbh 1785 259 f, *Undervisning for unge Fruentimmer II*, Kbh 1796 65 f og *C. P. Funke*: Menneskenes indbyrdes Forhold eller Beskrivelse over Konster, Kbh 1800 82. Klokkeskåle: *Bredo L. Grandjean*: Kongelig Dansk Porcelain, Kbh 1962 231. 1877: *Opfindelsernes Bog I*, Kbh 1877 49. Sukker: *P. P. Sveistrup og Rich. Willerslev*: Den danske Sukkerhandels og Sukkerproduktions Historie, Kbh 1945 39. 1600 årene: Se *Dagligliv i Danmark* bind II, Kbh 1982 51. Brunkras: *Kjøbenhavns Aftenpost* 1791 nr 36. 92 Posttidender: 17.11.1749. Brødsorter: *H. Hjorth-Nielsen*: Københavns Bagerlaug, Kbh 1933 169 f. Ølsorter: Anvisning til Technologie, Kbh 1798 174. Rig agent: *Mem og Br IV* 1906 VI.

Henvisninger

BYERNE

94 Køges borgmester: *Køge hist* 175. 96 Varde-Ribe 1730erne: *Holm I* 462 ff. Jyske købstæders huse: *Olsen Køb* 107 f. Vordingborg latinskole: *Arb Præstø* 1918 101. 97 Ekstraskat på karosser: *Pol Da VIII* 340. 98 Helsingør: *L P Helsingør II* 284. 99 Tønder: *Sjy Hist III* 359. Flensborg: *Flensborg Bys Historie II* 152. Køge: *Køge hist* 178 188. Skagen: *Holm I* 306. 100 Helsingør: *L P Helsingør II* 282. Lavene i do: *Do II* 274. 101 Købmændene i do: *Do II* 277. 103 Køge: *Køge hist* 183. Holbæk: *Smith Holbæk* 20 ff. 104 Fåborg: *Holm I* 87. Skelskør: *Pol Da IX* 129. Hølberg: *Holb Epist* 141. 105 Næstved: *Arb Præstø* 1918 80. 106 Brandperioden: *Carl Bruun*: Kjøbenhavn II, 1890 586. Viborg: *Pol Da IX*. Rækken af bybrande: *Holm I* 476 f II 546. Rosenborg kvarter: *G. L. Grove*: Københavns Huse og Indvaanere efter Branden 1728, Kbh 1906 26. 107 Holberg: *Pol Da IX* 162. I andre sjæll. byer: *Arthur G. Hassø*: Københavns Brandvæsens Historie, 1931 122. Horsens: *Pol Da IX* 163. 108 Roskilde: *Kornerup Rosk* 12 f. 109 Roskilde: *Do* 29 28. 1731: *Do* 9. Tønder: Tønder gennem Tiderne, red. *M. Mackeprang*, I 1943 165 f. Viborg: *M. R. Ursin*: Stiftstaden Viborg, 1849 8. J. B. Ernst: *Hist Medd Kbh*

I rk VII 418. 111 Grundmur: *Hist Medd Kbh* 1969 220 note 14. Partikulære huse 1741: *Holm II* 84 (henvisn.). 113 Kalksten fra Stevns: *Arb Præstø* 1918 85. 114 Udv. bemaling: *Matth Gader* 50. Assistenthuset: *NM købstadundersøgelser arkiv*. Thurah: *Hist Medd Kbh* 3 rk VI 210. 115 Vandkompagnier: *Poul Strømstad*: Søerne, Kbh 1966 40 ff. Springvandskompagniet: *Georg Nørregaard*: Københavns vandforsynings historie, Kbh 1959 69. 116 Næstved: *Arb Præstø* 1918 78. Kalundborg: *Peder Paludan*: Beskrivelse over Staden Kalundborg, 1788 135. Hjørring: *Holm III* 2 304. Randers: *Arb Randers* 1955 (v. Sprechelsen) 5. Do 1660–1760: *Do* 1941 (Kjellerup Hansen) 81. 118 Kbh. hus 1720erne: *C. F. Reiser*: Historiske Beskrivelser over den mærkværdige og meget frygtelige store Ildebrand 1728, udg O. Nielsen 1890 174. Lund Magstræde: *Georg Vollmeister*: Nogle Anmerkninger over Tømmerbygningskunsten og Tømmermaterialer, 1791 26. 121 Seidelin: *Mem og Br XXII* 246. Fiolstræde: *Holb Kbh* 11. 123 Pontoppidan: *Tove Clemmensen*: Danske møbler, 3. udg 1960 51. 126 Ribe: *Ribe Bys Historie* 1730–1820 II 26 ff. 127 Minerva: *L P Helsingør I* 348.

TORV OG MARKED, HANDELSBOD OG KØBMANDSGARD

129 Episoden er gengivet i *C. Svenstrup*: Grenå Bys Historie, Grenå 1938, bd B 151 f (i det flg forkortet *Grenå hist*). Konjunkturerne: *V. Lorenzen*: Vore Byer IV, Kbh 1957 24 (i det flg forkortet *Lor By*). *C. Klitgaard*: Aalborg Købmænd gennem 500 Aar, Aalborg 1931 95 (i det flg forkortet *Klitg Alb*). *Lor By IV* 24 29 50. *V. Falbe-Hansen* og *O. Nielsen*: Silke-, Ulden- og Lærredskræmmerlavet 1651–1861, Kbh 1887 76 (i det flg forkortet *Falb Silke*). *Aa. Fasmer Blomberg*: Faaborg Bys Historie I–II 1955–56, II 77 78 86 (i det flg forkortet *Blomb Fåborg*). *Hübertz Arh III* 197. *L. Maaløe*: Assens, 1936 136. *Pol Da IX* 123. *Olsen Køb* 109 112 114. 130 Købstæder: *Lor By IV* 17 54. *Albert Olsen*: Danmark-Norge, Kbh 1936 6. *Historikergruppen I* 380, II 23 f. 131 Handelens

specialisering: *Da Atl II* 76 ff. Borgerskab og lav: *Lor By IV* 42. *Jy Saml VII* 330. *Pol Da IX* 218. 132 Konkurrencen: *Stampe Breve I* 494 f, III 284 459. *Falb Silke* 97. *Adresse-Contoires Efterretninger* 1–6–1795 nr. 129. 133 Ulovlig handel: *Falb Silke* 79 f 159 166. *Århus gennem Tiderne*, Aarhus 1939–41, I 345 (i det flg forkortet *Arh Tid*). *Jy Saml VII* 325–27 330. *Schou Forord* 25–8–1741. *Blomb Fåborg II* 46. *Falb Silke* 51. *Nr Sundby hist* 214. Herremændenes handel: *Lor By IV* 36. *Arb Løll-Falst* 1918 34 ff. 134 Andre købstæder: *Jy Saml VII* 325. *Fogtman Register* 31–10–1769. 135 Torvehandelen: *Hugo Matthiessen*: Torv og Hærstræde, Kbh 1922 119 f (i det flg forkortet *Matth Torv*). *C. C. Haugner*: Nakskov Købstad, Nakskov 1944, 292. *Albert Thomsen*:

Henvisninger

Holbæk Købstads Historie I–II, Holbæk 1936–42, I 398 f (i det flg forkortet *Thoms Holb*). *Køge Hist* 183. *Holb Kbh* 81. *Vib Købst Hist* II 554–57. *Grenå hist* bd. A 424 f. 136 Konsumtion og accise: *Årb Sorø* 1926 (Arnskov) 27–41. *C. C. Haugner*: Maribos Hist, Maribo 1737–38, II 146 f. Århus smugleri: *Lor By* IV 164 f. Torvet: *Jy Saml* VII 341 346. *Fogtman Register* 19–5–1727. *O. Nielsen*: Københavns Historie, Kbh 1877–92 VI 301–08 (i det flg forkortet *O N Kbh*). 137 Torvevagt: Ordbog over det da. sprog (i det flg forkortet ODS) 24, sp. 264. Mål- og vægtsystem: *Fogtman Register* 10–3–1781, 22–1–1785. Penge: *Friborg* 22. *Holm* VI 1 184 f. 139 Gaderåb: *Hist Medd Kbh* 1963 (Rasmussen) 80. *Matth Gader* 127 f. Torvetiden, afslutningen: *Lor By* IV 167 f. *O N Kbh* VI 301–08. ODS, bd. 24, sp. 264. Markedernes tal: *Stampe Breve* V 392. Almanakkerne: *Fogtman Register* 13–1–1787. 141 Markedernes navne: *Do* 13–6–1777. Markedstiderne: Almanakkerne. *Vib Købst Hist* II 545. *Fogtman Register* 31–8–1771, 23–7–1784, 1–4–1741, 12–10–1742. 142 Forskellige former for markeder: Almanakkerne. Ulovlige markeder: *C. Klitgaard*: Hjørring Bys Historie, 1924–25 156 ff. *Thoms Holb* I 398 ff. *Stampe Breve* VI 64 f. *Fogtman Register* 6–8–1785. *H. P. Hansen*: Kultur- og Sprog minder, Kbh 1930 81 f. Markedernes længde: Almanakkerne. *H. V. Gregersen*: Messe og marked, Tønder 1955 46 f. 144 Markedspladsen: *Lor By* IV 38. *Jy Saml* VII 352 f. *Blomb Fåborg* II 53. *Chr. Villads Christensen*: Nykjøbing paa Mors 1902 128 f. *Friborg* 12. *Årb Thist* 1941 (Laursen) 6–12. *V. Hermansen og P. Engelstoft*: Køge, Kbh 1932 183. *Flensburg. Geschichte einer Grenzstadt*, Flensb. 1966 188 f. *Vib Købst Hist* II 544 f. Markedspas: *Fogtman Register* 25–3, 28–6 og 11–11–1777. Hovedtillæg: 26–8–1775. På markedet: *O. Achelis*: Haderslev i gamle Dage I–II, 1926–29 195–97. *J. O. Bro-Jørgensen*: Svendborg Købstads Historie I, Svendb. 1959 243. *Den Viborger Samler* 27–4–1778 150. *Fogtman Register* 29–11–1783. 145 Folk på markedet: *Den Danske Argus* 23–3–1771. *Fogtman Register* 16–2–1759. *Blomb Fåborg* I 228 f. *Flensborg bys historie* II 68. *Flensburg. Geschichte einer Grenzstadt* 188 f. *O. Achelis*: Haderslev i gl. Dage 195–97. Konkurrencen:

Haugner Maribo II 191 f. *Fogtman Register* 10–11–1747, 9–2–1759 og 15–9–1787. 146 Udvalget på markedet: *O. Achelis*: Haderslev i gl. Dage 195 ff. *Blomb Fåb* II 53. *Matth Snapst* 117. Forlystelserne på markedet: *Otto Smith* m. fl.: Ribe I, Kbh 1936 159–63. *Fogtman Register* 9–8–1788. *Matth Snapst* 83 95. *Lor By* IV 38. *Vib Købst Hist* II 544 f. 148 Handel i boder: *Jy Saml* 2 rk III 447. *Holb Kbh* 76 81. *Harald Jørgensen* red: København, Kbh 1948, I 292. *Matth Gader* 100. Handel på gaden: *Fogtman Register* 7–12–1782, 6–9–1790. *Hübertz Arh* III 115. *Holberg*: Den politiske kandestøber, 5. akt, 3. scene. *Luxdorfs Dagbøger* udg E. Nystrom, II 384 15–3–1787. 149 Forretningstiden: *Høyer og Galle*: Medd. Urte- og Isenkræmmerlauget, Kbh 1893 31 33 43. Købmandsgården: *H. Matthiessen og Chr. Elling*: Gamle Købmandsgaarde, Kbh 1951 40 ff 47. *Otto Smith*: Næstved 1135–1935, Næstved 1935 213 f. *Blomb Fåb*. II 85. *P. C. Knudsen*: Aalborg, Aalborg 1933 III 153 f. Handelens personale: *Stampe Breve* II 668. *Klitg Alb* 103 123. *Jy Saml* VII 330 f. *Friborg* 13–22. *Falbe Silke* 118. *Høyer og Galle* 37. 150 Bondens udvalg: *Arh Tid* II 30. *Blomb Fåb* II 52. Købmandsbøger: *Hübertz Arh* III 256 f. *Vib Købst Hist* II 562–65. *Schou*: Forordninger 23–2–1719, 31–1–1738, 27–11–1775. *Fogtman Register* 1–7–1738. Eksporten: *Erik Pontoppidan*: Oeconomisk Balance, Kbh 1759 74. *Bering Liisberg*: Danmarks Søfart, Kbh 1919 I 375, 377. *Holm* II 477. *Arh Tid* II 24 f. 152 Importen: *C. M. Olrik*: Aalborgs Handel, Kbh 1769 45–147. *J. O. Bro-Jørgensen*: Svendborg købstads historie, I 1959 232. *Holm* III, 2 227. *P. P. Sveistrup og Rich. Willerslev*: Den danske Sukkerhandels og Sukkerproduktions Historie, Kbh 1945 50 58. Skibsfarten: *Harald Jørgensen* red: København I 334. *C. M. Olrik*: Aalborgs Handel, Kbh 1769 94. *Stampe Breve* IV 462. 153 Importlandene: *Holm* III, 2 227. *L P Helsingør* 274. *Blomb Fåborg* I 238 f. *C. M. Olrik*: Aalborgs Handel. Kompagnihandelen: *Pol Da* IX 117 218 228 234 362–69. *Sophie Petersen*: De danske Tropekolonier, Kbh 1946 52–68 178–80. *Holm* V 498, III, 2 233 ff. 154 Importforbud og ulovlig import: *Høyer og Galle* 46. *Holm* III, 2 155 f. *C. Nyrop*: N. L. Reiersen. Et Mindeskrift, Kbh 1896, 54–78. *Falbe Silke* 103 105 107.

HANDVÆRKERE

Til videre læsning anbefales beskrivelser af enkelte håndværks historie og teknik i håndbogen „Gamle danske håndværk“ red. af George Nellemann og Jan Danielsen, Kbh 1971; se endvidere Årbøger fra Købstadsmuseet „Den gamle By“. – Lavsvæsen i almindelighed: *C. Nyrop*: Haandværksskik i Danmark, Kbh 1903 med tillæg, *Nogle Gewohnheiten*, Kbh 1904. *Rasmus Berg*: Det danske Haandværks Historie, Kbh 1919. *Samme*: Den zünftige Haandværker, København 1930. *P. Riismøller og Hakon Spliid* (tegner): Fra Svendekro og Lavshus, Kbh 1940. *Poul Strømstad og Mads Stage* (tegner): Fra Laugstiden, Nationalmuseet 1965. De nævnte værker rummer yderligere litteraturhenvisninger. Foruden talrige årbogs- og byhistoriske artikler findes der bøger om lavsvæsenet i Helsingør, Odense, Randers, Århus m. m. De fleste bøger om enkelte lav er især om fra København. Industrihistorien er for denne periode behandlet af *J. O. Bro-Jørgensen*: *Industriens Historie i Danmark 1730–1820*, 2, Kbh 1943 og *landhåndværket af Sven Henningsen*: *Studier over den økonomiske Liberalismes Gennembrud i Danmark, Landhåndværket*. Göteborg 1944 (disp). Se især afsnittet om husfliden i *Dagligliv i Danmark* bind VI 229 ff. 155 Lavshuse: *F. Grandt-Nielsen og Per Ravn* (tegner): *Lav og lavsting i Odense*, Odense 1969. 158 Lavsvedtægter: *De Kongelige Laugs-Artikler*, Som til Aarets Udgang 1730, allernaadigst ere udstædte med hosføyede Kongelige Forordninger, som enten i Særdeleshed vedkommer en Deel af Laugene i Kiøbenhavn, eller i Almindelighed samtlige Laugene i Danmark og Norge. Kbh [1730]; *C. Nyrop*: *Den danske Enevoldsmagt og Lavene*, Kbh 1909. 161 Hattemagerdreng: *Aa. Fasmer Blomberg*: *Faaborg Bys Historie*, Fåborg 1955, I 265. Snedkersvend: *R. Berg*:

Snedkerlavet, Livet i en dansk Haandværkerorganisation gennem 350 Aar, Kbh 1904. 163 *Holbergs Epistler. De Sandvijske Samlinger*, Veileder til „De gamle Verksteder“, Lillehammer-Gjøvik 1959, 70 f. 164 *Commissions Protocol Haandværks Laugene i Odense angaaende*, RA. Danske Kancelli, 5. Dept. K 7–b. Bilag til Ordre om Kommissioner ang Laugene, 8–8–1800, Registr. nr 1035–1045. 167 Behøvling: *Henning Henningsen*: *Behøvling og Hønsning*, Kbh 1960. 168 Skræddersvendene: *Forholds Regler samt Vedtægt* eller Forening som er indgaaet imellem Odense Byes Skræder-Svenne i Aaret 1781 den 1te October, Skræderlavets arkiv, LA Fyn. Skarværksarbejde: *Edit Rasmussen*: *Murersvendenes „Skarværksarbejde“*, Arkiv 3, 1, 127–31. 169 Entreprenørvirksomhed: *Kirsten-Elizabeth Jessen*: *Genopbygningen af København efter Branden i 1795*, Kbh 1958. 170 Åbenrå 4: *Poul Strømstad* (red) m. m.: *Ildebrandshuse*, Kbh 1965 193 ff. *Tove Clemmensen, Georg Nørregaard og Helge Søgaard*: *Københavns Snedkerlaug gennem fire hundrede år 1554–1954*, Kbh 1954 218–25. *Brandtaksation 1756*: LA Sjælland. 173 *Fajancefremstilling*: *Kai Uldall*: *Gammel Dansk Fajance*, Kbh 1961. *Porcelænsfabrik: Bredo L. Grandjean*: *Kongelig Dansk Porcelain*, Kbh 1962. 175 *Erik Pontoppidan*: *Eutropii Philadelphi oeconomiske Balance*, Kbh 1759 257. *Aug. Hennings*: *Ark Mus I* 1900 (Hennings) 185. 176 *Smeden*: *Aug. F. Schmidt*: *Landsbysmeden, Et stykke bondehistorie*, Ryslinge 1931. 177 *Adskillige Videnskaber som Er opskreven og opsamlet af Mathias Johan Christiansen*: *Smed i Skrillinge*, Kbh 1959 (udg af Fa Karl Hassenkam & Søn). *Jydepotter*: *Andreas G. Jensen*: *Jydepotten, Vort lands ældste Haandværk*, Kbh 1924. *Hennings Øk Beob.*

BONDENS DAGVÆRK

179 *Fr. Hetting*: *Antvorskov Korsør amter, breve og dokumenter fra forvalteren i 2. antvorskovske distr.*, 1739–43, LA Sjælland. 180 *Anisse*: *G. Olsen*: *Kronborg vestre birk*, Kbh 1961 162. 181 *Hård behandling af bønder*: *Kjær Stavnsb*

238 ff, *G O Træhesten* 99 ff. *Fyn*: *Arb da Kult* 1892 105 ff. *Jylland*: *Do* 1891 81 ff, 1896 159 ff, jfr *Kaas Godsej*. *Hennings*: *Ark Mus I* 1899–1902 158. *Nr. Tulstrup*: *Andersen Tulstrup*. *Gamle Minder*: *Rasm Hansen* 39 f. 182 *Mulle-*

Henvisninger

- rup: *Do* 225 ff. 1787: Forordning af 8.6.1787 § 16. 183 Lydighed efter loven: *G O Træhesten* 129 f. Rydning af skov og hede: *Arb da Kult* 1896 (P. Jensen) 56 ff og *Matth Gl Land* samt *Matth Jyde*. Martfelt: *ErhvHist Arb* 1967 (Ole Degn) 13. 184 Gudbjerg: *Rasm Hansen* 208 ff. 185 I skoven med æde: *Do* 205 ff. Til skovs at malke: *Do* 231 ff. *Andersen Tulstrup* 42 114. Gårdøg: *Rasm Hansen* 222 ff. 186 *Andersen Tulstrup*. 188 Tranderup: *Landbohistoriske studier*, tilegnet Fridlev Skrubbeltang, Kbh 1970 (Steensberg) 96 ff. Gazzeri: *J. Iversen*: Beiträge zur Kenntniss der schlesw.-holst. Landwirtschaft, Augustenburg 1819 83 86. *F. W. Otte*: Oekonomisch-statistische Beschreibung der Insel Fehmern, Schleswig 1796. *Staatsbürgerliches Magazin*, hrsg. von Carstens und Falck III 1823 32, *G. F. Dittmann*: Versuch einer Darstellung der Landwirtschaft in Schlesw.-Holst., Altona 1828. 192 Hennings: *Ark Mus* I 1899–1902. 194 Vange, der var tilstået: *Se Kjær Stavnsb* 171 ff. Køng: *Wad Fyn* III 1920 138. Himmerland: *Arb Ålborg* 1917 498. Næsborg: *Do* 425. Sørå: *Arb Vends* 1915 70 f. Børglumkloster: *Do* 1915 82. Kær herred: *Do* 1916 90 ff. 195 Alsædjord: *Schmidt Mors* 17 ff (Henrik Larsen). *Georg Hanssen*: Agrarhistorische Abhandlungen I, Leipzig 1880 282 f. *Knud Aagaard*: Beskrivelse over Tørring Lehn, Kbh 1815 196 ff. Præsteindberetninger: *SJy Arb* 1910 og 1913. *Urne* 49. 196 Svaneke: *Do* 19 27 ff 66. Hjulplov på Bornholm: *Do* pl 5. 198 Prøvepløjning 1770: Beretning til det kgl. danske Landhuusholdnings-Selskab om *Forsøg med adskillige Plove*, Kbh 1771. 199 *Andersen Tulstrup* 5.3.1794. Hennings: *Ark Mus* I 1899–1902 178. 200 Det bornholmske år: *Urne* 2 f 1 ff. Hennings: *Ark Mus* I 168 f. Tyske kolonister: *Da No Oek Mag* V (fortællen). *Chr. Olufsen*: Lærebog i den danske Landøkonomie, Kbh 1805 2. hefte 45. 201 Martfelt: *ErhvHist Arb* 1967 (Degn) 18. *Olufsen*: Lærebog 3. hefte 67. Sjællandsk præst: Samlinger om Agerdyrkning og Landvæsen til Brug for Landsbye-Præster, ved en Præst i Sjælland, Kbh 1792. 202 Himmelbyg: *Arb Alb* 1917 498. Monopolhandel: *Bol og By* 3 bd (Holmgaard) 95. Hauch: *Arb Vends* 1916 101. Eskildstrup: *Bol og By* 3 bd (Holmgaard) 39. Rensemaskine: *Do* 58 107. Rødkilde: *Do* 69. Barritskov: *Do* 102. 203 Endrupholm: *Do* 108. *Blicher Topografi* 68. Ras: *Knud Jessen og Jens Lind*: Det danske Markukrudts Historie, Kbh 1922–23 148 ff. 204 Lugning af kornmark: Bl. a. *Bol og By* 3 (Holmgaard) 108, og Bidrag til Kundskab om de danske Provindsers nærværende Tilstand IV (*L. C. Brinck-Seidelin*: Hjørring Amt), Kbh 1828 163. Marselisborg: *Bol og By* 3 (Holmgaard) 121. 205 Nørholm: *Do* 106 f. Kellerup: *Do* 97 f. Hejren tog magten: *Do* 34. Engestofte: *Do* 58. Bornholm: *Urne* 6. Hennings: *Ark Mus* I 1899–1902 178. Stevns: *Anna Pedersen*: I såtid og høst, Kbh 1950 51. 206 Hennings: *Ark Mus* I 1899–1902 167 f. Foldudbytte: Efter mundtlig oplysning af dr. F. Skrubbeltang. Misvækst: *Kjær Stavnsb* 187 f. *Stampe Breve* V 444 ff. 208 Grundfør: *Jy Saml* 1 rk IX 362 f. Vonsild-Dalby: *Slesv Fattigu* 85. Mors: *Arb Mors* 1931 (K. Klustrup) 3 ff. Vilslev: *Arb Ribe* 1903 (J. B. Høyer) 138 f. Slagelse-Sorø: *Ark Mus* I 1899–1902 185. Hemmet: *Jy Saml* IX 78 ff. 209 C. H. Andersen: *Andersen*: Afhandling om en Gaards Udflytning paa skarpe og sandige Jorder, Kbh 1796 21. Køer i Angel og Ballum: *Staatsbürgerliches Magazin* III 411 f. Sundevad: *Georg Hansen*: Agrarhistorische Abhandlungen II, Leipzig 1884 477. Stensbjerg: *Fort Nut* 1947–48, optrykt under titlen *Lokalhistorie-Rigshistorie*, udg af Dansk historisk fællesforening, Kbh 1967 67 f. Stavns: Skifte i LA Nørrejyll, Viborg. 210 Lendrup og Vestby: *Do*. Sjælland: *Skrubbeltang Husm* 162 ff 216 ff. *Kjær Stavnsb* 154 ff. 211 Bondesmør: *Ark Mus* I 1899–1902 183 ff. Bornholm: *Urne* 33 f 45 ff. Fåremalkning Sjælland: *Ark Mus* I 1899–1902 173. Vestjylland: *Arb da Kult* 1894 43 f. Hedefår: *Jy Saml* 1 rk IV 1872–73 (J. Kirckebye) 249 ff. Gederne: *Hübertz Arh* III 161. Får og lam: *Rasm Hansen* 237 ff. Gisselfeld: *Kjær Stavnsb* 165 f. Fedesvin og høns: *Ark Mus* I 1899–1902 172. *Kjær Stavnsb* 166 f. 213 Jordløse husmænd: *Skrubbeltang Husm* 167. Mærkede gæzs: *Rasm Hansen* 237 ff.

LANDSBYEN I OPBRUD

- Ved udarbejdelsen af afsnittet er følgende litteratur og arkivmateriale benyttet: I. *Udskiftning og udflytning*: Efterretninger af Professor *Begtrup*: At flytte Bøndergaarde paa Vogne, *Oeconomiske Annaler*, Kbh 1806 381 ff. *Ole Degn*: Flids og vindskibeligheidsbelønning; Præmie-systemet, præmievinderne og deres arbejde 1769–1967 i *ErhvHist Arb* 1968 192–254. *Pal-le Fløe*: Udskiftningen af Lønborg Gaard og Gods i Aarene 1792–93, *Arb Hards* 1921 112–140. *Chr. Fog*: Om Udskiftningen paa Bornholm, *Bornholmske Selskabs Samlinger*, 1–3 hft., Kbh 1806–1810 220–36. *Hans Jensen*: A. G. Moltkes Forbedring af Agerdyrkingen paa Bregentved, *Arb Sorø* 1917 95–109. *Birte Stig Jørgensen*: Udskiftningen af krongodset i Nord-sjælland, udg. Frederiksborg amts hist. samf., Hillerød 1967. *C. A. Koefoed*: Udskiftningens historiske Gang gennem de europæiske Lande og deres Udførelse i landbrugsteknisk Henseende, *Tidsskrift for Landøkonomi* 1933. *Erling Mortensen*: De viste vejen, Modtagere af Det kgl. danske Landhusholdningsselskabs sølvbægere 1804–1969, Kbh 1969. *Harald Nielsen*: Oversigt over udskiftningen i det forrige skanderborgske rytterdistrikt (o. 1770–1820), *Jy Saml ny rk III* 1954 27–64. *Poul Nissen*: Udskiftningen i Fyns Stift, *Arb Fy* 1959 121–170. *Samme*: Udskiftningen i Præstø Amt, *Arb Præstø* 1943 36–66. *Niels Fr. Rasmussen*: Om udskiftningen under Giesegård, *Arb Sorø* 1968 139–162. *C. Rise Hansen* og *Axel Steensberg*: Jordfordeling og Udskiftning, *Undersøgelser i tre sjællandske landsbyer*, Kbh 1951. *Fridlev Skrubbeltrang*: Den danske Husmand I, Kbh 1954. *Jeppe Aakjær*: Konge, Adel og andre Sal-lingboer (Udskiftningen af Eskjær gods 1785), Kbh 1930 106 f. – Arkivalier: RA Rtk. 2485.51, Regnskabssager vedkommende Bygningshjælp paa Frederiksborg Amt 1780–1800. RA Rtk. 2485.53–55, Amtsforvalter P. Andersens Redegørelse angaaende Indhegnings- og Grundforbedrings- samt Brønd- og Bygningshjælp paa Frederiksborg Amt 1801 (med bilag). RA Rtk. 2485.57, Diverse Dokumenter vedrørende Bygningshjælp 1773–1820. RA Rtk. 2485.59, Sjæl-landske (fra 1802: sjællandsk-fynske) Landvæ-senskontor, Sager angaaende Bygningshjælp 1797–1811. Erhvervshistorisk Arkiv i Århus, Sager og protokoller med fortegnelse over Det kgl. landhusholdningsselskabs præmier.
2. *Byggeskik, tage og ildsteder*: *Lars Friis*: Den sjællandske landbebyggelses ildsteder 1577–1800, utrykt speciale ved Institut for europæisk folkelivsforskning, Brede 1968. *Eigil Hansen*: Jens Langes udflyttergårde, *Fy Mi* 1960 87–119. *A. Hjorth Rasmussen*: Et gammelt stråtag. Danske og skånske raftetagskonstruktioner i nyere tid, *Budstikken* 1964 77–98. *Samme*: Stråtage, En gennemgang af danske tækkemetoder, Kbh 1966. *Samme*: Bundne og syede stråtage, utrykt speciale afh. Brede 1965. *Al-fred Kaae*: Med åse og suler, Lidt om forekomsten af sulebyggede huse i Ulfborg-Hing herreder o. 1800, *Arb Hards* 1962 178–192. *Svend Jepsen*: Studier i Danmarks Bønderbygninger, Kbh 1961. *R. Mejborg*: Nordiske Bønder-gaarde i det XVIDe, XVIIde og XVIIIde Aar-hundrede, bd 1 Slesvig, Kbh 1892. *Sven Risom*: Nordiske lerhuse, Kbh 1957. *Samme*: Supplement til Nordiske lerhuse, *Arb Frdb* 1965. *Axel Steensberg*: Gamle danske Bøndergårde, 2 udg ved D. Yde-Andersen, Kbh 1962. *Bjarne Stok-lund*: Bondegård og byggeskik før 1850, Kbh 1969. *H. Zangenberg*: Danske Bøndergaarde, Grundplaner og Konstruktioner, Kbh 1925. *Samme*: Gammel Byggeskik i Aarhusegnens Bønderbygninger, *Arb Arh St* 1927 3–34. Des-uden har Zangenberg skrevet adskillige artikler om enkelte egne byggeskik bl. a. i Aarbo for Turistforeningen for Danmark 1925–37 og 1939. – Arkivalier: RA Rtk 2485.58 1789–90 Forklaringer fra Amtmændene om de i Dan-mark brugelige Bygningsmaader for Bønder-gaarde.
3. *Indbo*: *Knud M. Hove*: Hvejsel Sogn, eget forlag 1949. *Severin Kjær*: Fra Stavnsbaandets Dage, Kbh 1888. *Poul Halkjær Kristensen*: Et Bidrag til Belysning af Bondeinventaret paa Lolland i Begyndelsen af det 18. Aarh., *Arb Loll-Falst* 1946. *Axel Steensberg*: Danske Bon-demøbler, 2 udg, Kbh 1964. *Kai Uldal*: Hvad Lyngby sognefolk ejede, Fra dødsboskifter 1749–53 samt 1756, *Lyngby-Bogen* 1967–69 143–187. – Arkivalier: LA Sjæll Skifter fra Frede-riksberg 1710–20 og 1750–60 (mag. art. Mor-

Henvisninger

ten Lundbæk takkes for lån af udskrifter). LA Nørrejylland, Viborg, Skifteprotokoller fra Ribberhus amt 1746 ff og Hesselmed gods 1725 ff. Endelig er benyttet *Andersen Tulstrup* (dagbog), *Vald. Andersen*: Den jyske hedekolonisation, udg Jyske selskab for historie, Århus 1970. *Ark Mus I 1899–1902* (Aug. Hennings), samme kilde er atter udgivet af Fritz Jacobsen i *Arb Sorø 1954*. *Degnen Lyder Høyers Beskrivelse af Grevinge Sogn*, udg F. Petersen-Blidstrup, Kbh 1921. *Frits Hastrup*: Danske lands-

bytyper. Århus 1964. *Viggo Petersen*: Stengærder og Grøfter og Gærdselshugstens formindskelse i det 18. århundredes første halvdel, Dansk Skovforenings Tidsskrift 1967 311–320. Om opelskning og fremskaffelse af gærdsel se også *Holger Munk*: Hasselskoven, En skov- og landbrugskulturhistorisk studie fra Sydsjælland i 1600–1700 (årene), Frederikssund 1969. *Samme*: Rytterbonden 1718–1768, Kbh 1955 og *Aug F. Schmidt*: Hegn og Markfred, Brand 1953.

KARVESNIT, KUNSTFLID OG KOPISTERI

247 Brøns kirke: *Danmarks kirker*, Tønder amt 1224. Løjt 1728: Felter på Åbenrå museum og i Løjt kirke. Ramsherred: Døre i Åbenrå museum og Dansk Folkemuseum, huset nedrevet i 1949. Magstræde: Kunstindustrimuseet nr. 1407. 248 Kingteching: *Bredo L. Grandjean*: Dansk ostindisk Porcelæn, Kbh 1965 107 citat. 251 Anna Sophie: *Tove Clemmensen*: Møbler paa Clausholm, Langesø og Holstenshuus, Kbh 1946. 252 Pæretæret: *Meddelelser om konservering*, nr 1 16 f, fig 2. Skovsholm: *Budst 1958* (Steensberg) 43 ff. Kongsmark: Fotos og beskrivelse i NM bondegårdsundersøgelser, top nr 3111. Fogedgården: Dansk Folkemuseum neg 5078, beskrivelse NM etnolog. undersøg. nr. 1647. 254 Snapstinget: *Matth Snapst 88 f*. 256 Sønder sogn: *A. Köcher*: Viborg Søndre Sogns

Kirkes Historie, Viborg 1929 50 f. Thrane: *Tilskueren 1934* (Chr. Elling) 233 ff. 257 Fornøjelse at læse Bibelen: Kgl bibl I-466–8°. 258 Mangebræt: Stykket i privat eje. 259 Samson 1773: Dansk Folkemuseum nr 197/1921. 260 Klockries: I Städtisches Museum, Flensburg. 263 Niels Eriksen: *Arv og Eje 1968* fig 55. Andreas Lange: Bruun Rasmussens auktionskatalog 1963 nr. 1029. 265 Størstedelen af de omtalte manglebrætter ejes af Nordiska Museet, Stockholm. 266 Julegaard: Nu i Rønne museum. Magdalena Bärens: *Nyeste Skilderie af Kjøbenhavn 1808* nr 72. Fr. A. Müller: *Arb Frdb 1962* (Risom) 115 ff. 268 Arentz: Kunstnerbiografier, se *Weilbachs Kunstnerleksikon*. Poq og Qiperoq: Se billede i *Dagligliv i Danmark* bind I 134 f.

HERSKAB OG TJENERSKAB

269 Elvedgård: *Vedel Simonsen 78*. 270 Lindenborg: *Arb Alb 1919* 157 ff. Dallund: *Niels Oxenvad*: Dallund Slot, Odense 1968 21 ff. 272 *Matth Tjele 23 f*. 273 *Aa. Rasch*: Niels Ryberg, Århus 1964 13. 274 Jens Lange: *Arb da Kult 1892* 105 ff. 275 Jens Lund: *Aakjær Konge 55 ff*. 277 Estrup: *Kristensen Estrup 138 ff*. 278 Elvedgårds vindebro: *Vedel Simonsen 102 f*. 280 Elvedgård 1780: *Do 130 ff*. 282 Volstrup: *Aage Brask*: Volstrup, Hobro u. å. 56. 283 Ulstrup: *Matth Greve 19 ff*. Vemmetoftes have: *Chr. H. Brasch*: Vemmetoftes Historie II, Kbh 1860 127. 284 Rybergs have ved Frederiksgave: *Aa. Rasch*: Niels Ryberg, Århus 1964 320 f. Bregentveds have: *Arb Sorø 1944*

91 ff. Gammel Estrup: *Matth Greve 12*. Tjele: *Matth Tjele 27*. 287 Sindinggård: *K. Understrup*: Sinding Sogn, Herning 1917 90 f. Rodstenseje: *Thorvald Madsen*: Træk af Rodstens- ejes og Odder sognekirkes historie, Skanderborg 1963 26. Fr. Bagger på Brahetrolleborg: *Ejnar Pedersen*: Friderich Bagger til Julskov, Nyborg 1919. Hans Wulff på Estrup: *Kristensen Estrup 77 ff*. 288 Kobbølbrug på Bregentved: *Kjær Stavnsb 192 f*. *Arthur. Pedersen*: Jorddrott og Bonde II, Kbh 1930 12 f. 290 G. Levetzau: *Matth Tjele 22 f*. 291 Kalkkreuth: *Do 31 ff*. Rodstenseje: *Thorvald Madsen*: Træk af Rodstensejes . . . historie, Skanderborg 1963 30 f.

FISKERNE

293 Sønderho: *Årsskr Fiskeri* 1963 (Espgaard) 60 f. Fæstebonde: *Jy Saml* VII 1878–79 (Wulff) 76. Tårnbæk: *Lyngbybogen* 1965 (Uldall) 167. Limfjorden: *Rasmussen Limfjord* 264. Hirtsholmene: *Jy Saml* 2 rk 1 1886–88 (Bang) 17. 294 Tørring: *Vid Vedt* II 492 ff. 295 Nyde dog deres ret: *Da Atl* V 1769 251 f. Hirtsholmene: Indberetninger med Besvarelser til de af Finansraad *Oeder* stillede Spørgsmaal ang. Skibsfarten og Fiskeriet i Danmark . . . 1771, RA, Rentekammeret 235 18–19. Skagen: *Da No oek Mag* 5 1761 352 ff. Flyndergarn: *Olavius* 173. 296 Trække i land: *Olavius* 181. Dybsvod: *Da No oek Mag* 5 1761 352 ff. Norup: *Fy Mi* 1954 (Rasmussen) 62 f. Sønder- side: *Kristensen Fiskerlejer*. 299 Husby: *Årsskr Fiskeri* 1967 (Hjorth Rasmussen) 12. 300 Bøvling: *Studiosus Larsen*: Bouling Ambt og Egn samt Fiskeriet ved Vester Kanten, Kgl bibl Langebeks exc. nr. 59, cit *Arb Hards* 25 1931 64. Ormegreb: *Årsskr fiskeri* 1967 (Hjorth Rasmussen) 15. Ferring: *Do* 13. Fjältring: *Do* 14. 301 Tørfisk: *Kristensen Fiskerlejer*. 303 Sildevod: *Rasmussen Limfjord* 139 f. Jestrup: *Arb Thist* 1953 (Riis-Olesen) 20–24. 304 Nord- sjællandske søer: Kgl bibl håndskriftsaml, Rost- gaards saml nr 171 4° 156 ff. Koldinghus: RA håndskriftsaml VI G 18, afskrift af indberet- ning 14.6.1766. 306 Fiskerettigheder: *Arb Ribe* 1911–14 (Madsen) 413 ff. 307 *Rasmussen Limfjord* 96. Reersø: *G. Knudsen*: Antvorskov lensregnskab II 520, afskrift i Nationalmuseet 2 afd. Helsingør: Kgl bibl håndskriftsaml,

Rostgaards saml nr 171 4° 162 f. Rusefiskeri: *J. N. Wilse*: Fuldstændig Beskrivelse af Stapel- Staden Fredericia, Kbh 1767 261. Øresunds- ruse: Kgl bibl håndskriftsaml Rostgaards saml nr 171 4° 166 f. Helgenæs: *Tingb Sdr Djurs* 1688–91 fol 124 ff. Flager: *Do* fol 192 ff. 308 Mortensdag: *Do* fol 185. Munke Bjergby: *Arb Sorø* 1923 (Knudsen) 38. Holst: *Jørgen Holst*: En liden artig oc konstgrig Fiske-Bog, Kbh 1649 29. Skuldegårde: *T. R. Teilmann*: Økonomisk naturhistorisk Beskrivelse af Skads Herred og Fanø, Kgl bibl add 448 4° 82. Slien: *C. Danckwerth*: Neue Landesbeschrei- bung Schlesw.-Holst., Slesvig 1652 132. 309 Agersø: Indberetn. til Finansråd *Oeder* ang Skibsfarten og Fiskeriet i Danm. 1771, RA, Rentekammeret 235 18 f. 310 Karrebæk: *Arb Præstø* 1929 (Nielsen) 40 f. 311 Ladegården: *Hist Medd Kbh* 4 rk 2 1949–50 (Møller) 606 ff. Skelskør: *Edwardsen Skelskør* 8. 312 Valby bakke: *A. M. Hiøring*: Leyrs-Krantz, Kbh 1699. Mariagerfjord: *Jy Saml* 10 1884–85 10. Trelde: *J. N. Wilse*: Fuldstændig Beskrivelse af Stapel Staden Fredericia, Kbh 1767 260. No- rup: *Fy Mi* 1954 (Rasmussen) 63 f. Fiskeri fra is: *Jy Saml* 10 1884–85 11. 314 Nødlidende: *Rasmussen Limfjord* 215 f. Sorø Akademi: *Arb Sorø* 1923 (Knudsen) 32 ff. 315 *Arb Fredb* 1913 (Rockstroh) 1 ff. Svenstrup: *J. Wedell- Neergaard* udg: Svenstrup, Et sjællandsk Gods' Historie, Kbh 1921 173. Bortforpagte: *Arb Præstø* 1953 (Munk) 58–62.

BEFORDRING

Til læsning anbefales *T. Topsøe-Jensen*: Ad hjulspor og landeveje, Kbh 1966, hvori den vigtigste litteratur er anført. *Fogtmans reskrip- ter* er systematisk gennemgået af Torben Witt, der skulle have skrevet dette afsnit, men måtte opgive af mangel på tid. – 317 Langvejle: *Jy Saml* 1 rk II 20. *Holbergs* epistel 475. Rejse på heden: *Jy Saml* 5 rk V 262. *Da No oek Mag* 1760 82. 318 *Matth Limfj* 97. Lygtefyr: *Matth Hærv* 122. Student: *Do* 112. 319 Randbøl: *Do* 82. Skåphus: *Matth Jyde* 68 ff. Vildmosen: *Arb Vends* 1917 99. *Klitg Vends Veje* 2 f. Nr. Sund-

by færgekro: *Do* 9 f. 320 Rakkeby: *Do* 35 f. Skive landsogn: *Aakjær Karupå* 123. Lundø: *Do* 25. Skov-Hastrup: *Stampe Breve* IV 557 ff. 321 Sæbygård: *Do* V 410 f. Brønshøj: *Arb Kbh* 2 rk II 538. Aunsøgård: *Friborg* 9. Rejse til Kbh: *Do* 15 f. 322 *Abth. Lehn* 11 29 ff. Leje- vogn: *Arb Fyn* VI 1956 (Høirup) 188 f. 323 Bevillinger o. 1720: Således i *Fogtmans reskrip- ter* 20.1.1719 (Køge) og 9.5.1721 (Vording- borg). 324 Fast halvårs løn: *Do* 17.8.1720. Jord til leje: *Do* 7.1.1724 (Odense). Vogn- mandsvangen i Kbh: *Do* 26.4.1777. Assens: *Do*

Henvisninger

14.6.1743. 325 To eller tre par heste: *Do* 9.5.1749. Officerer: *Do* 5.10.1759. Milepenge: *Do* 4.7.1788, 26.9.1788 og 3.7.1789. 326 Pindmænd: *Do* 27.2.1790 og 24.4.1790. Hyrekuske: Se bl. a. *Do* 16.4.1728, 27.9.1743 og 23.9.1771. Vognlæs' størrelse: *Arb Vends* 1962 (P. Christensen) 142 f. 327 Færdselskultur i Kbh: *Topsoe-Jensen* 108 ff og *E. Pontoppidan: Memoza III*, Kbh 1743 543 f. Portechaiser: *Holb Kbh* 173. *Andersen Tulstrup* 54 87 114 151 149. 328 Kongevejene: *Topsoe-Jensen* 74 ff. Kgl post: *Do* 105 f. Hovedruten Kbh-Haderslev: *Arb Fyn VI* 1956 (Høirup) 192. 329 Læssenes størrelse, forspand: Forordning af 9.9.1763 ang. Befordring for de Rejsende fra Kbh. til Haderslev gennem Sjælland og Fyn. Holstenske postvogne: *Fogtmans reskripter* 18.6.1785. 330 Kbh.s postgård: *Do* 16.9.1763, 3.2.1764, 24.2.1764 og 7.10.1786. Port- og passagerbetjentene: *Do* 28.9.1764. Hastig befordring: *Do* 12.10.1764. Postgården ophævet: *Do* 26.4.1777. Bompeng nord for Kbh: *Holb Kbh* 263 f. 331 Do ved nye veje: *Topsoe-Jensen* 152 ff. Bønders slid: *Mem og Br XXI* (P. Uldall) 176 f. Brokorn: *Turistf Arb* 1964 (Varnild) 69. 332 Den lange bro i Varde: *Fogtmans reskripter* 10.5.1737. Broen over Uggerby å: *Klitg*

Vends Veje 51. Varde sønderbro: *Turistf Arb* 1964 (Varnild) 70. Vårby å: LA Sjæll, Antvorskov-Korsør amter, breve og dokumenter fra forvalteren i 2. antvorskovske distrikt 1739-43. Vejforordningen 1793: *Turistf Arb* 1964 (Varnild) 72 f. 334 Feggesund: *Aakjær Agermuld* 131 og *Matth Limfj* 117 ff. 335 Mysunde: *Wintherske Slægtbog* 98. Mjolden: *Sjy Arb* 1910 161 f. Sundkorn på Mors: *Aakjær Agermuld* 128 f og *Fogtmans reskripter* 18.10.1727. 336 Snoghøj-Middelfart: *Mem og Br XXIX* (Klevenfeldt) 213 ff. Lavaters hemmelighedsfulde Danmarksrejse, oversat af Ingeborg Buhl, Kbh 1969 51 73 76. Alssund færgefart: *Topsoe-Jensen* 138 (efter J. A. Dyssel). Aggersund: *Klitg Vends Veje* 110. 338 Generalvejkommissionen: *Topsoe-Jensen* 141 ff. Vårby bakkes gennemgravning: *Do* 144 f. Den fynske hovedvej: *Arb Fyn VI* 1956 (Høirup) 203 ff. Chausséer: *Topsoe-Jensen* 166. Flytning af kroer: *Stampe Breve VI* 392 f. 339 Værts-huses pligter og rettigheder: *Topsoe-Jensen* 121 f. 340 Nedlæggelse af kroer: *Do* 123. Skåphusets *Jy Saml* 5 rk V 1942 (Heilskov) 263 f. Bechkro: *Arb Holb* 1955 61 ff. 341 Bonden forsumper: *Kirkehist Saml* 5 rk V 1909-11 49.